

The Samsung logo is displayed in white, uppercase letters inside a dark grey, horizontally-oriented oval shape.

HW-H450

User manual

Wireless Audio - Soundbar

Imagine the possibilities

Thank you for purchasing this Samsung product.

To receive a more complete service, please register your product at

www.samsung.com/register

FEATURES

TV SoundConnect

TV SoundConnect lets you listen to audio from your TV on your Soundbar via a Bluetooth connection and lets you control the sound.

HDMI

HDMI transmits video and audio signals simultaneously, and provides a clearer picture. The unit is also equipped with the ARC function which lets you listen to sound from your TV through the Soundbar via an HDMI cable. This function is only available if you connect the unit to an ARC compliant TV.

3D SOUND

The 3D SOUND feature adds depth and spaciousness to your listening experience.

Wireless Subwoofer

Samsung's wireless module does away with cables running between the main unit and the subwoofer. Instead, the subwoofer connects to a compact wireless module that communicates with the main unit.

Special Sound Effects

You can select different Sound Effects - MUSIC / VOICE / SPORTS / CINEMA / STANDARD (Original Sound) - depending on the type of content you want to enjoy.

Multi-function Remote Control

You can use the supplied remote control to control various operations with the simple press of a button.

USB Host Support

You can connect and play music files from external USB storage devices such as MP3 players, USB flash memory, etc. using the Soundbar's USB HOST function.

Bluetooth Function

You can connect a Bluetooth device to the Soundbar and enjoy music with high quality stereo sound, all without wires!

LICENSES



Manufactured under license from Dolby Laboratories. Dolby and the double-D symbol are trademarks of Dolby Laboratories.



For DTS patents, see <http://patents.dts.com>. Manufactured under license from DTS Licensing Limited. DTS, the Symbol, & DTS and the Symbol together are registered trademarks, and DTS 2.0 Channel is a trademark of DTS, Inc. © DTS, Inc. All Rights Reserved.





HDMI

The terms HDMI and HDMI High-Definition Multimedia Interface, and the HDMI Logo are trademarks or registered trademarks of HDMI Licensing LLC in the United States and other countries.

SAFETY INFORMATION

SAFETY WARNINGS

TO REDUCE THE RISK OF ELECTRIC SHOCK, DO NOT REMOVE THE COVER (OR BACK).
NO USER-SERVICEABLE PARTS ARE INSIDE. REFER SERVICING TO QUALIFIED SERVICE PERSONNEL.

 <div style="border: 1px solid black; padding: 5px; text-align: center;"> CAUTION RISK OF ELECTRIC SHOCK DO NOT OPEN </div> 		This symbol indicates “dangerous voltage” inside the product that presents a risk of electric shock or personal injury.
		This symbol indicates important instructions accompanying the product.

WARNING : To reduce the risk of fire or electric shock, do not expose this appliance to rain or moisture.

CAUTION : TO PREVENT ELECTRIC SHOCK, MATCH WIDE BLADE OF PLUG TO WIDE SLOT, FULLY INSERT.

- This apparatus shall always be connected to a AC outlet with a protective grounding connection.
- To disconnect the apparatus from the mains, the plug must be pulled out from the mains socket, therefore the mains plug shall be readily operable.

CAUTION

- Do not expose this apparatus to dripping or splashing. Do not put objects filled with liquids, such as vases on the apparatus.
- To turn this apparatus off completely, you must pull the power plug out of the wall socket. Consequently, the power plug must be easily and readily accessible at all times.

Wiring the Main Power Supply Plug (UK Only)

IMPORTANT NOTICE

The mains lead on this equipment is supplied with a moulded plug incorporating a fuse. The value of the fuse is indicated on the pin face of the plug and if it requires replacing, a fuse approved to BS1362 of the same rating must be used. Never use the plug with the fuse cover removed. If the cover is detachable and a replacement is required, it must be of the same colour as the fuse fitted in the plug. Replacement covers are available from your dealer. If the fitted plug is not suitable for the power points in your house or the cable is not long enough to reach a power point, you should obtain a suitable safety approved extension lead or consult your dealer for assistance. However, if there is no alternative to cutting off the plug, remove the fuse and then safely dispose of the plug. Do not connect the plug to a mains socket as there is a risk of shock hazard from the bared flexible cord. Never attempt to insert bare wires directly into a mains socket. A plug and fuse must be used at all times.

IMPORTANT

The wires in the mains lead are coloured in accordance with the following code:– BLUE = NEUTRAL BROWN = LIVE As these colours may not correspond to the coloured markings identifying the terminals in your plug, proceed as follows:– The wire coloured BLUE must be connected to the terminal marked with the letter N or coloured BLUE or BLACK. The wire coloured BROWN must be connected to the terminal marked with the letter L or coloured BROWN or RED.

WARNING : DO NOT CONNECT EITHER WIRE TO THE EARTH TERMINAL WHICH IS MARKED WITH THE LETTER E OR BY THE EARTH SYMBOL , OR COLOURED GREEN OR GREEN AND YELLOW.

PRECAUTIONS

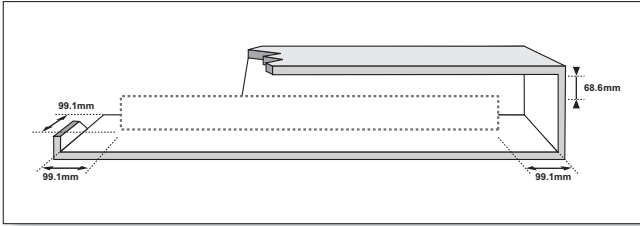

Ensure that the AC power supply in your house complies with the power requirements listed on the identification sticker located on the back of your product. Install your product horizontally, on a suitable base (furniture), with enough space around it for ventilation 7~10 cm. Make sure the ventilation slots are not covered. Do not place the unit on amplifiers or other equipment which may become hot. This unit is designed for continuous use. To fully turn off the unit, disconnect the AC plug from the wall outlet. Unplug the unit if you intend to leave it unused for a long period of time.

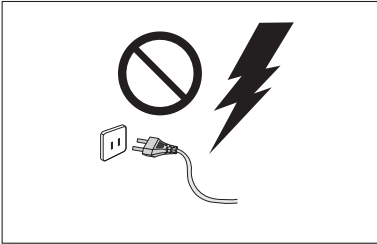

During thunderstorms, disconnect the AC plug from the wall outlet. Voltage peaks due to lightning could damage the unit.

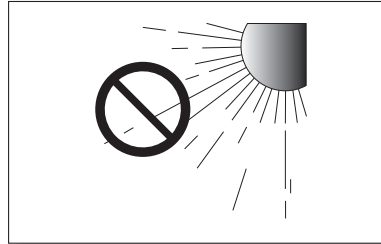

Do not expose the unit to direct sunlight or other heat sources.

This could lead to overheating and cause the unit to malfunction.

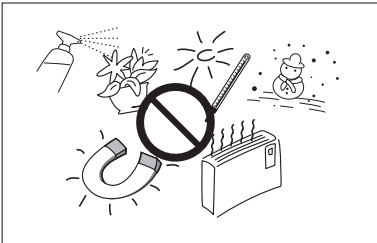

Protect the product from moisture (i.e. vases), and excess heat (e.g. a fireplace) or equipment creating strong magnetic or electric fields. Disconnect the power cable from the AC supply if the unit malfunctions. Your product is not intended for industrial use. It is for personal use only.

Condensation may occur if your product has been stored in cold temperatures. If transporting the unit during the winter, wait approximately 2 hours until the unit has reached room temperature before using.

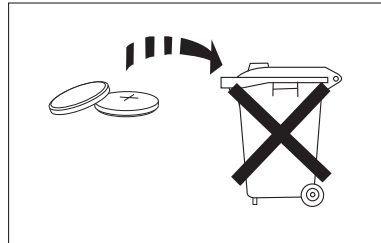

The batteries used with this product contain chemicals that are harmful to the environment.

Do not dispose of batteries in the general household trash.

Do not dispose of batteries in a fire.

Do not short circuit, disassemble, or overheat the batteries.

Danger of explosion if battery is incorrectly replaced.

Replace only with the same or equivalent type.

CONTENTS

2 FEATURES

- 2 Licenses

3 SAFETY INFORMATION

- 3 Safety Warnings
- 4 Precautions

6 GETTING STARTED

- 6 Before reading the User's Manual
- 6 What's Included

7 DESCRIPTIONS

- 7 Top/Front Panel
- 8 Rear Panel

9 REMOTE CONTROL

- 9 Remote Control Buttons and Functions

11 CONNECTIONS

- 11 Installing the Wall Mount
- 12 Detaching the Wall Mount
- 12 Installing the bracket without referring to the Wall-mount Installation Guide
- 13 Connecting the Wireless Subwoofer
- 15 Connecting an External Device using an HDMI cable
- 16 Connecting an External Device using Audio (analogue) cable or Optical (digital) cable

17 FUNCTIONS

- 17 Input Mode
- 17 ARC (HDMI OUT)
- 18 Bluetooth
- 20 TV SoundConnect
- 21 USB
- 22 Software update

23 TROUBLESHOOTING

24 APPENDIX

- 24 Specifications



- Figures and illustrations in this User Manual are provided for reference only and may differ from actual product appearance.
- An administration fee may be charged if either
 - (a) an engineer is called out at your request and there is no defect with the product (i.e. where the user manual has not been read).
 - (b) you bring the unit to a repair centre and there is no defect with the product (i.e. where the user manual has not been read).
- You will be informed of the administration fee amount before a technician visits.

GETTING STARTED

BEFORE READING THE USER'S MANUAL

Note the following terms before reading the user manual.

► Icons used in this manual

Icon	Term	Definition
	Caution	Indicates a situation where a function does not operate or settings may be canceled.
	Note	Indicates tips or instructions on the page that help you operate a function.

► Safety Instructions and Troubleshooting

- 1) Be sure to familiarise yourself with the Safety Instructions before using this product. (See page 3)
- 2) If a problem occurs, check Troubleshooting. (See page 23)







► Copyright

©2014 Samsung Electronics Co.,Ltd.

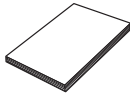
All rights reserved; no part of this user's manual may be reproduced or copied without the prior written permission of Samsung Electronics Co.,Ltd.

WHAT'S INCLUDED

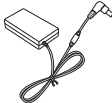
Check for the supplied accessories shown below.

		
Remote Control / Lithium Battery (3V : CR2032)	User Manual	Bracket-Wall Mount (Wall Mount L: 1EA) (Wall Mount R: 1EA)
		
Wall Mount Guide	Holder-Screw (Holder-screw1: 2EA) (Holder-screw2: 2EA)	Power Cord
		
DC Adapter	AUX Cable	USB Cable



- The appearance of the accessories may differ slightly from the illustrations above.
- Use the dedicated USB cable to connect external USB devices to the unit.

DESCRIPTIONS

TOP/FRONT PANEL

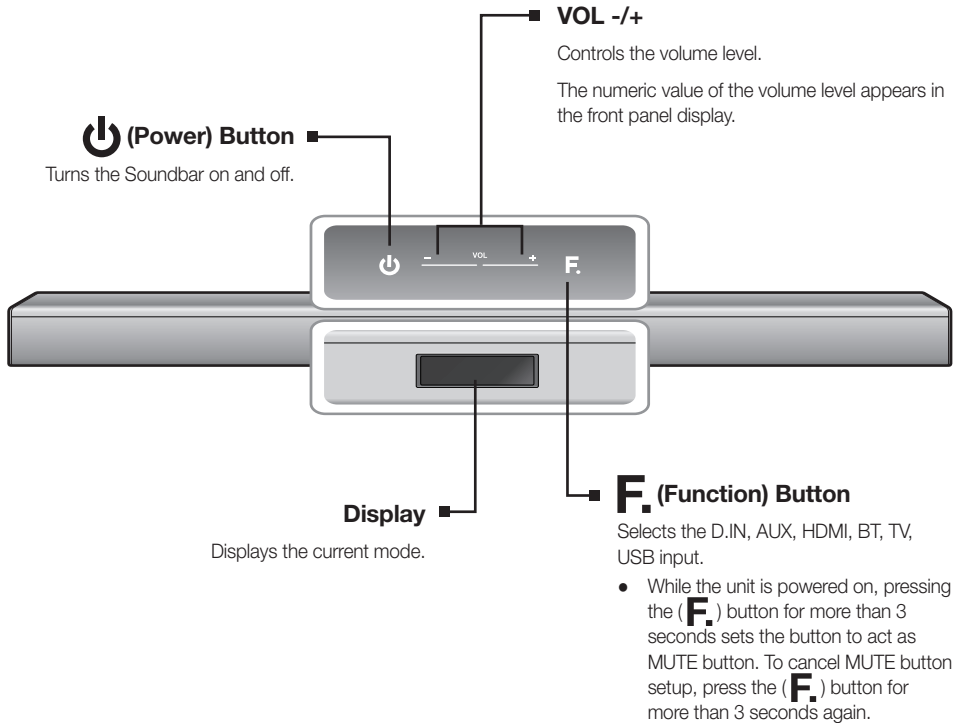

- Depending on its manufacturing specifications, the (**F.**) button may be changed into the (**⏏**) button which functionally works just the same.
- When you turn on this unit, there will be a 4 to 5 second delay before it produces sound.
- If you want to enjoy the sound only from the Soundbar, you must turn off the TV's speakers in the Audio Setup menu of your TV. Refer to the owner's manual supplied with your TV.

REAR PANEL

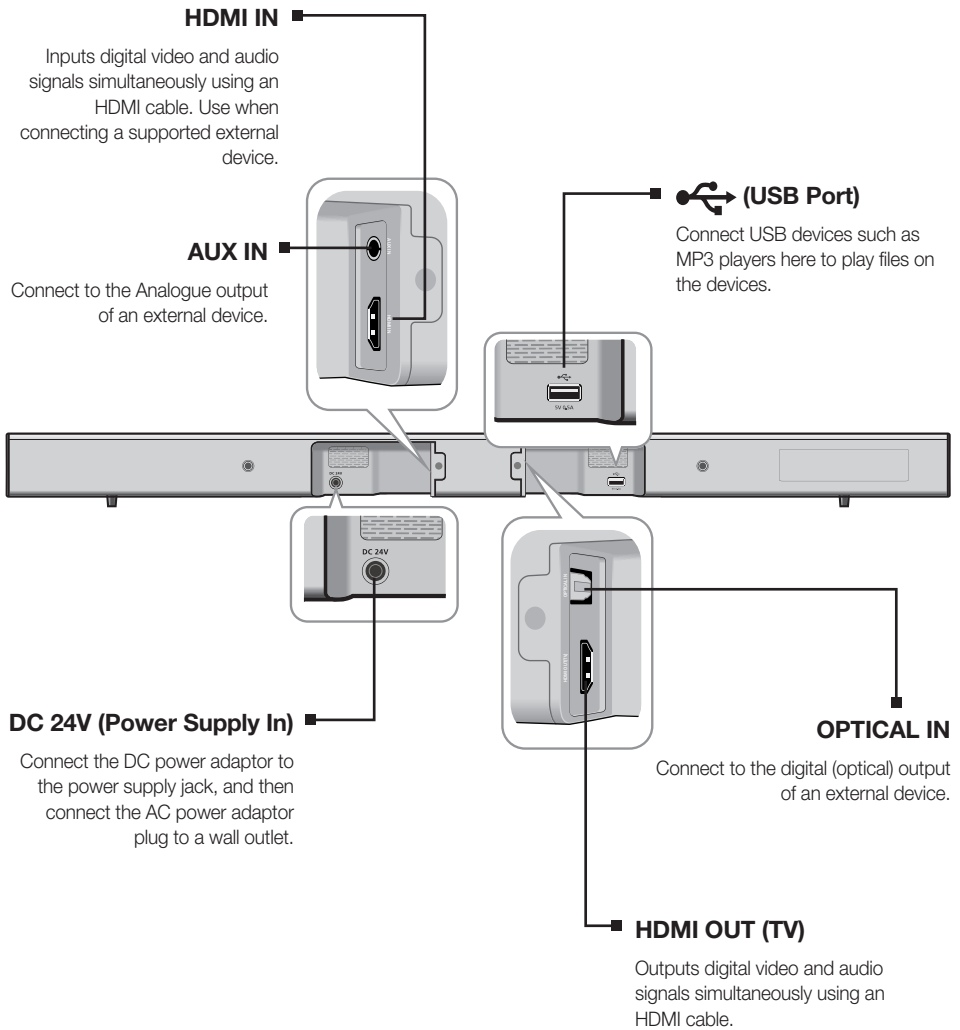

- When disconnecting the power cable of the AC power adaptor from the wall outlet, pull the plug. Do not pull the cable.
- Do not connect this unit or other components to an AC outlet until all connections between components are complete.

REMOTE CONTROL

REMOTE CONTROL BUTTONS AND FUNCTIONS

SOURCE
Press to select a source connected to the Soundbar.

MUTE
You can turn the volume down to 0 with the push of a button. Press again to restore the sound to the previous volume level.

REPEAT
Press to set the REPEAT function during music playback from a USB device.
REPEAT OFF : Cancels Repeat Playback.
REPEAT FILE : Repeatedly play a track.
REPEAT ALL : Repeatedly play all tracks.
REPEAT RANDOM : Plays tracks in random order. (A track that has already been played may be played again.)

Skip Forward
If there is more than one file on the device you are playing, and you press the ►► button, the next file is selected.

AUDIO SYNC
If the Soundbar is connected to a digital TV and the video appears out of sync with the audio, press the **AUDIO SYNC** buttons to sync the audio with the video. Use the ◀◀, ▶▶ buttons to set the audio delay between 0 ms and 300 ms. In USB mode, TV mode, and BT mode, the Audio Sync function may not work.

DIMMER/Anynet+
DIMMER : Press the **DIMMER/Anynet+** button to control the brightness of the display.
Anynet+ : Press and hold the **DIMMER/Anynet+** button for more than 3 seconds to turn the Anynet+ function on or off. (Auto Power Link : Default OFF, Anynet+ ON / Power Link OFF or Anynet+ OFF / Power Link ON). The Anynet+ function lets you control the Soundbar with the remote from an Anynet+ compatible Samsung TV. The Soundbar must be connected to the TV via an HDMI cable.
* Auto Power Link
Synchronizes the Soundbar to a connected Optical source via the Optical jack so it turns on automatically when you turn on your TV.

EQUALIZER WOOFER
Press to select Treble or Bass. Then, use the ◀◀, ▶▶ button to adjust the Treble or Bass volume from -3 to +3.
You can control the subwoofer volume. Press the ◀◀, ▶▶ button to increase or decrease the subwoofer volume. You can set it from SW -6 to SW +6.



- Soundbar is a Samsung proprietary name.
- Operate the TV using the TV's remote control.

POWER
Turns the Soundbar on and off.

VOLUME
Adjusts the volume level of the unit.

Play/Pause
Press the ►► button to pause playing the file temporarily.
Press the ►► button again to play the selected file.

Skip Back
If there is more than one file on the device you are playing, and you press the ◀◀ button, the previous file is selected.

SOUND EFFECT
You can select from 5 different sound modes - **MUSIC, VOICE, SPORTS, CINEMA, and STANDARD** - depending on the type of sources you want to enjoy.
Press the **SOUND EFFECT** button on the remote control.
Select the **STANDARD** mode if you want to enjoy the original sound.
Press the **SOUND EFFECT** button for more than 5 seconds to turn on or off Smart Volume.
* Smart Volume
This will regulate and stabilize the volume level against a drastic volume change caused by a channel change or scene transition.

Bluetooth POWER
Press the **Bluetooth POWER** button on the remote to turn the Bluetooth POWER on function on and off.
See pages 19 and 20 for details.

3D SOUND (3D Sound Plus)
Press the **3D SOUND** button on the remote to add depth and spaciousness to the sound.
Press the **3D SOUND** on the remote control.
Each time the button is pressed, the selection changes as follows :
3D SOUND PLUS OFF → 3D SOUND PLUS MUSIC → 3D SOUND PLUS MOVIE

► **Installing the Batteries in the Remote Control**

1. Use a suitable coin to turn the remote control's battery cover counterclockwise to remove it as shown in the figure above.
2. Insert a 3V lithium battery. Keep the positive (+) pole facing up when inserting the battery. Put the battery cover on and align the '●' marks by side as shown in the figure above.
3. Use a suitable coin to turn the remote control battery cover clockwise as far as it will go to fix it in place.

CONNECTIONS

INSTALLING THE WALL MOUNT

You can use the wall mount bracket to mount this unit on a wall.

► Installation Precautions

- Install on a vertical wall only.
- For the installation, avoid a location with high temperature or humidity, or a wall that cannot sustain the weight of the set.
- Check the strength of the wall. If the wall is not strong enough to support the unit, reinforce the wall or install the unit on a different wall that can support the unit's weight.
- Purchase and use the fixing screws or anchors appropriate for the kind of wall you have (plaster board, iron board, wood, etc.). If possible, fix the support screws into wall studs.
- Purchase wall mounting screws according to the type and thickness of the wall you will mount the Soundbar on.
 - Diameter : M5
 - Length : L 35 mm or longer recommended
- Connect cables from the unit to external devices before you install it on the wall.
- Make sure the unit is turned off and unplugged before you install it. Otherwise, it may cause an electric shock.

1. Place the installation guide against the wall surface.
 - The installation guide must be level.
 - Install at least 5 cm below the TV, if the TV is mounted on the wall.
2. Mark the location where the screws will go through on the wall using a pen, and then remove the installation guide.
3. Fasten the wall mounts and screws to the marked locations.
 - The left and right mounts are different shapes.
4. Secure the two holder screws to the screw holes on the back of the Soundbar's main body, one on the left and one on the right.
5. Insert the USB cable into the back of the Soundbar before installing it on the wall.
6. Set the holder screws on the back of the Soundbar into the grooves of the wall mount. For safe installation, make sure to push the holder screws all the way to the bottom of the grooves.

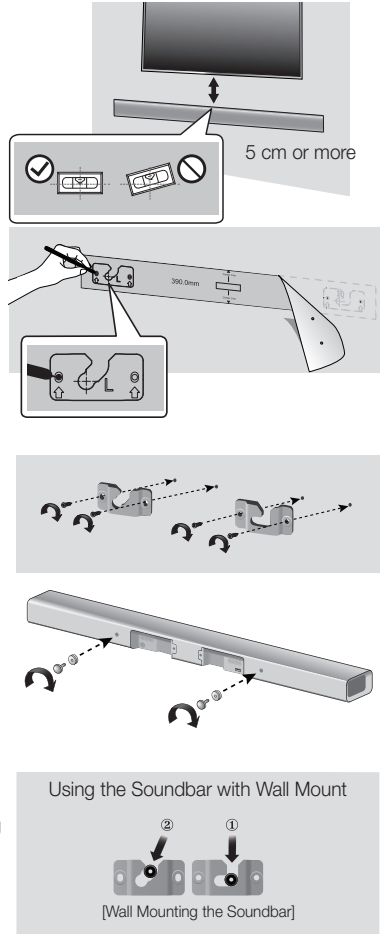

DETACHING THE WALL MOUNT

1. Pull the Soundbar upwards as shown in the figure to separate it from the wall mount.

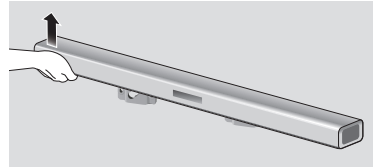

Using the Soundbar with Wall Mount

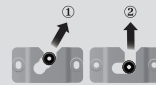

[Detaching the Soundbar from the Wall Mount]



- Do not hang onto the installed unit and avoid striking or dropping the unit.
- Secure the unit firmly to the wall so that it does not fall off. If the unit falls off, it may cause an injury or damage the product.
- When the unit is installed on a wall, please make sure that children do not pull any of the connecting cables, as it may cause it to fall.
- For the optimal performance of a wall mount installation, install the speaker system at least 5 cm below the TV, if the TV is mounted on the wall.
- For your safety, if you do not mount the unit on the wall, install it on a secure, flat surface where it is unlikely to fall.

INSTALLING THE BRACKET WITHOUT REFERRING TO THE WALL-MOUNT INSTALLATION GUIDE

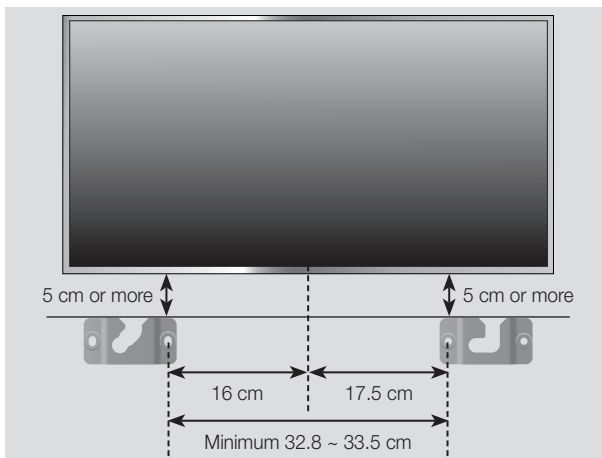

1. Place the "Wall Mount L" on the desired wall surface while paralleled to the floor as shown above, and fix a screw through the hole on its right end.
2. Place the "Wall Mount R" on the desired wall surface while paralleled to the floor as shown above, and fix a screw through the hole on its left end.
 - If Wall Mount L/R are to be mounted beneath the TV, check their fixing hole positions in steps 1 and 2, so that they are aligned appropriately to the center of the TV's bottom.
3. Fix screws through the rest of holes.

CONNECTING THE WIRELESS SUBWOOFER

The Subwoofer's linking ID is preset at the factory and the main unit and subwoofer should link (connect wirelessly) automatically when the main unit and subwoofer are turned on. If the Link indicator () does not light when the main unit and subwoofer are turned on, please set the ID by following the procedure below.

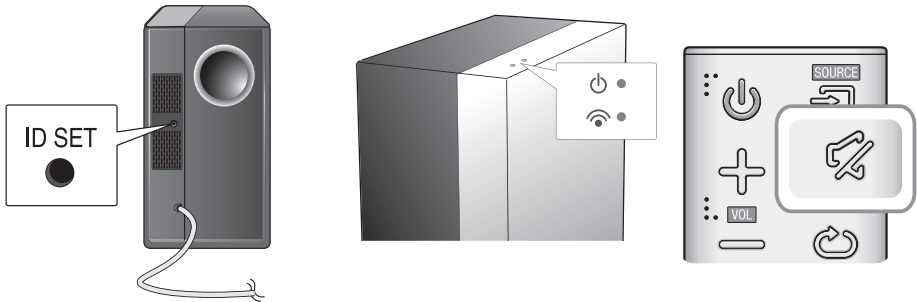

1. Plug the power cords of the main unit and subwoofer into an AC wall outlet.
2. Press the **ID SET** button on the back of the subwoofer with a small, pointed object for 5 seconds.
 - The STANDBY indicator is turned off and the LINK indicator (Blue LED) blinks quickly.
3. While the main unit is powered off (in STANDBY mode), press and hold the **MUTE** () on the remote control for 5 seconds.
4. The **ID SET** message appears on the Soundbar's display.
5. To finalize the link, turn the main unit's power on while the subwoofer's Blue LED blinks.
 - The main unit and the subwoofer should now be linked (connected).
 - The Link indicator (Blue LED) on the subwoofer should be on.
 - If the Link indicator is not solid blue, the linking process has failed. Turn off the main unit and start again from Step 2.
 - You can enjoy better sound from the wireless subwoofer by selecting a Sound Effect. (See page 10)

CONNECTIONS



- Before moving or installing the product, be sure to turn off the power and disconnect the power cord.
 - If the main unit is powered off, the wireless subwoofer will be in standby mode and the STANDBY LED on the upper side will come on after the Link indicator (Blue LED) blinks for 30 seconds.
 - If you use a device that uses the same frequency (2.4GHz) as the Soundbar near the Soundbar, interference may cause some sound interruption.
 - The transmission distance of the wireless signal between the main unit and subwoofer is about 10 m, but may vary depending on your operating environment.
If a steel-concrete or metallic wall is between the main unit and the wireless subwoofer, the system may not operate at all, because the wireless signal cannot penetrate metal.
 - If the main unit doesn't make a wireless connection, follow steps 1-5 to re-set the connection between the main unit and wireless subwoofer.
-



- The wireless receiving antenna is built into the wireless subwoofer. Keep the unit away from water and moisture.
 - For optimal listening performance, make sure that the area around the wireless subwoofer location is clear of any obstructions.
-

CONNECTING AN EXTERNAL DEVICE USING AN HDMI CABLE

HDMI is the standard digital interface for connecting to such TVs, projectors, DVD players, Blu-ray players, set top boxes, and more.

Because HDMI transmits the highest quality digital signal, you can enjoy superior video and audio - as it was originally created at the digital source.

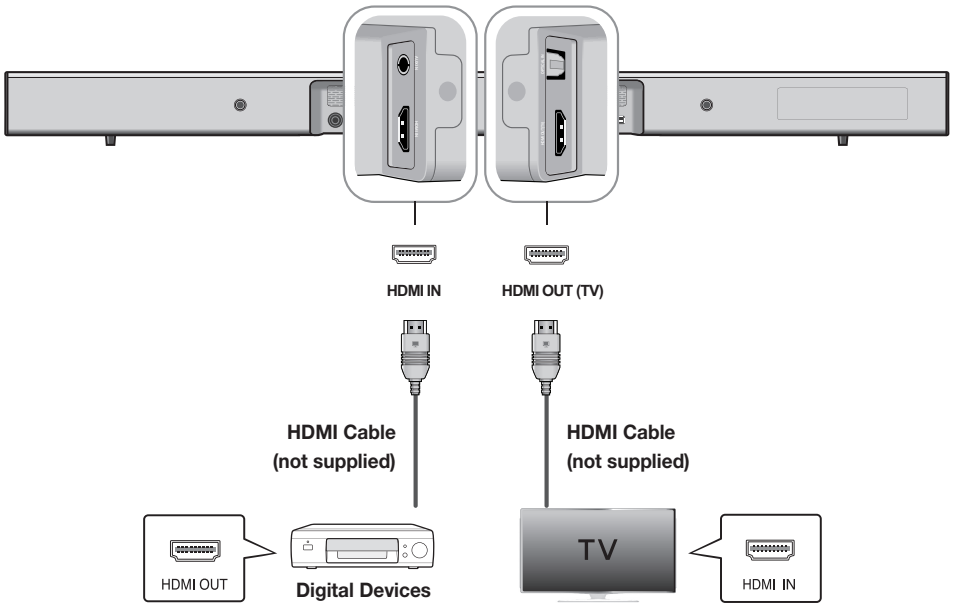

HDMI IN

Connect an HDMI cable (not supplied) from the **HDMI IN** jack on the back of the product to the HDMI OUT jack on your digital device.

and,

HDMI OUT (TV)

Connect an HDMI cable (not supplied) from the **HDMI OUT (TV)** jack on the back of the product to the HDMI IN jack on your TV.



- HDMI is an interface that enables the digital transmission of video and audio data with just a single connector.

ARC (HDMI OUT)

The ARC function allows digital audio to output via the **HDMI OUT (ARC)** port.

It can be enabled only when the Soundbar is connected to a TV that supports the ARC function.



- Anynet+ must be turned on.
- This function is not available if the HDMI cable does not support ARC.

CONNECTING AN EXTERNAL DEVICE USING AUDIO (ANALOGUE) CABLE OR OPTICAL (DIGITAL) CABLE

This unit comes equipped with one optical in digital jack and one audio Analogue in jack, giving you two ways to connect it to a TV.

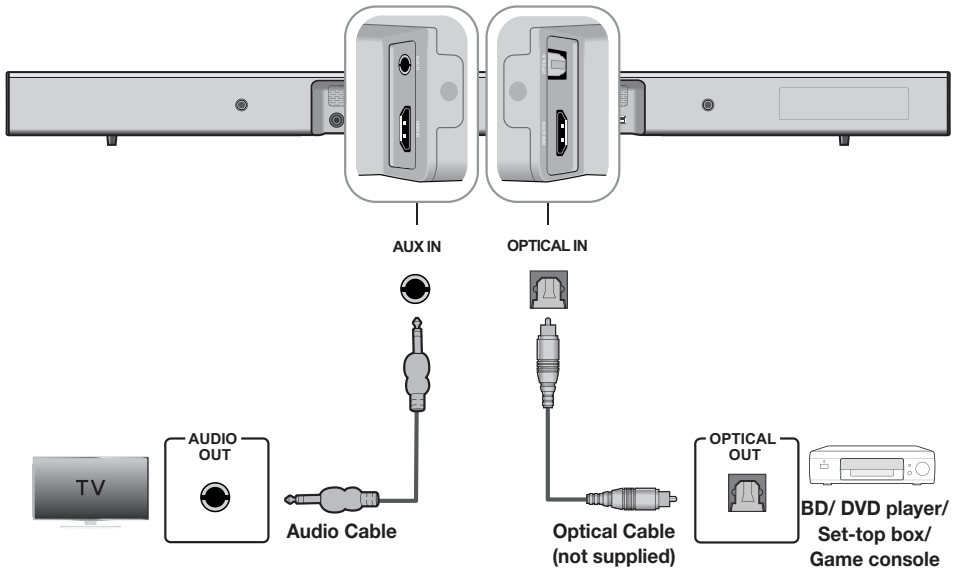

AUX IN

Connect **AUX IN** (Audio) on the main unit to the AUDIO OUT jack of the TV or Source Device. Change the function to **AUX**.

or,

OPTICAL IN

Connect **OPTICAL IN** (Audio) on the main unit to the OPTICAL OUT jack of the TV or Source Device. Change the function to **D.IN**.



- Do not connect the power cord of this product or your TV to the wall outlet until all connections between components are complete.
- Before moving or installing this product, be sure to turn off the power and disconnect the power cord.

FUNCTIONS

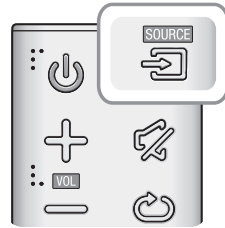

INPUT MODE

Press the (**F.**) button on the main unit's top panel or the  (**SOURCE**) button on the remote control to select the mode you want.



Input mode	Display
Optical Digital input	D.IN
AUX input	AUX
HDMI input	HDMI
BLUETOOTH mode	BT
TV SoundConnect	TV
USB mode	USB



- Depending on its manufacturing specifications, the () button may be changed into the () button which functionally works just the same.

The unit turns off automatically in the following situations:

- D.IN/HDMI/BT/TV/USB/ARC Mode
 - If there is no audio signal for 25 minutes.
- AUX Mode
 - If the AUX cable is disconnected for 25 minutes.
 - If there is no KEY input for 8 hours when the AUX cable is connected.
 - To turn the Auto Power Down function ON or OFF, press and hold the  button for 5 seconds. AUTO POWER DOWN ON / OFF appears on the display.

ARC (HDMI OUT)

ARC (Audio Return Channel) transfers digital audio signal to the HDMI OUT (ARC) port.

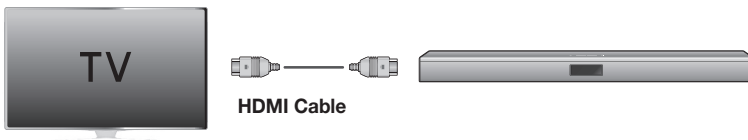

- Connect the TV supporting ARC to the Soundbar with an HDMI cable.
- Turn on the TV, and turn on the Soundbar's Anynet+.
- Press the (**F.**) button on the main unit's top panel or the  (**SOURCE**) button on the remote control to select the **D.IN** mode.



- Depending on its manufacturing specifications, the (**F.**) button may be changed into the () button which functionally works just the same.
- If the HDMI cable does not support ARC feature, ARC may not work properly.
- To turn off the ARC function, turn Anynet+ off.

BLUETOOTH

You can connect a Bluetooth device to the Soundbar and enjoy music with high quality stereo sound, all without wires!

► To connect the Soundbar to a Bluetooth device

Check if the Bluetooth device supports the Bluetooth compliant stereo headset function.

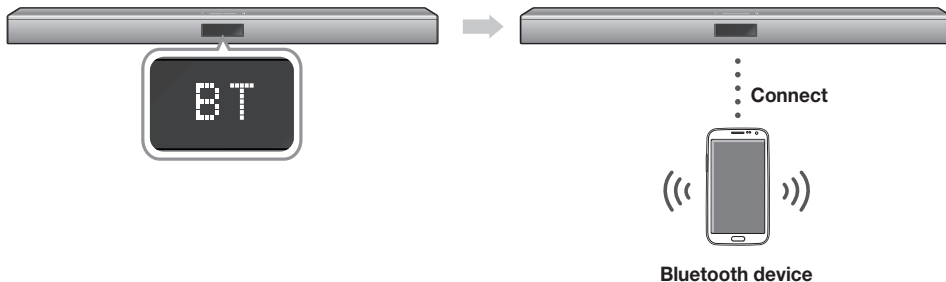

- Press the (F) button on the main unit's top panel or the (SOURCE) button on the remote control to select the BT mode.
 - You will see **BT READY** on the front display of the Soundbar.
- Select the Bluetooth menu on the Bluetooth device you want to connect. (Refer to the Bluetooth device's user manual.)
- Select the Stereo headset menu on the Bluetooth device.
 - You will see a list of scanned devices.
- Select "[Samsung] Soundbar" from the list.
 - When the Soundbar is connected to the Bluetooth device, it will display **[Bluetooth Device Name] → BT** on the front display.
 - The device name can only be displayed in English. An underline " _ " will be displayed if the name is not in English.
 - If the Bluetooth device has failed to pair with the Soundbar, delete the previous "[Samsung] Soundbar" found by the Bluetooth device and have it search for the Soundbar again.
- Play music on the connected device.
 - You can listen to the music playing on the connected Bluetooth device over the Soundbar.
 - In BT mode, the Play/Pause/Next/Prev functions are not available. However, these functions are available in Bluetooth devices supporting AVRCP.



- Depending on its manufacturing specifications, the (F) button may be changed into the (SOURCE) button which functionally works just the same.
- If asked for PIN code when connecting a Bluetooth device, enter <0000>.
- Only one Bluetooth device can be paired at a time.
- The Bluetooth connection will be terminated when you turn the Soundbar off.
- The Soundbar may not perform Bluetooth search or connection correctly under the following circumstances:
 - If there is a strong electrical field around the Soundbar.
 - If several Bluetooth devices are simultaneously paired with the Soundbar.
 - If the Bluetooth device is turned off, not in place, or malfunctions.
 - Note that such devices as microwave ovens, wireless LAN adaptors, fluorescent lights, and gas stoves use the same frequency range as the Bluetooth device, which can cause electric interference.
- The Soundbar supports SBC data (44.1kHz, 48kHz).
- Connect only to a Bluetooth device that supports the A2DP (AV) function.
- You cannot connect the Soundbar to a Bluetooth device that supports only the HF (Hands Free) function.
- Once paired the device, on D.IN/AUX/HDMI/USB/ARC mode, select "[Samsung] Soundbar" from the list will automatically change to **BT** mode.

► Bluetooth POWER on (Bluetooth POWER)

When the Bluetooth Power On function is on and the Soundbar is turned off, if a previously paired Bluetooth device tries to pair with the Soundbar, the Soundbar turns on automatically.

1. Press the **Bluetooth POWER** on the remote while the Soundbar is turned on.
2. Bluetooth POWER on appears on the Soundbar's display.



- Available only if the Soundbar is listed among the Bluetooth device's paired devices. (The Bluetooth device and the Soundbar must have been previously paired at least once.)
- Soundbar will appear in the Bluetooth device's searched devices list only when the Soundbar is displaying [BT READY].
- In the TV SoundConnect mode, the Soundbar cannot be paired to another Bluetooth device.

► To disconnect the Bluetooth device from the Soundbar

You can disconnect the Bluetooth device from the Soundbar. For instructions, see the Bluetooth device's user manual.

- The Soundbar will be disconnected.
- When the Soundbar is disconnected from the Bluetooth device, the Soundbar will display **BT DISCONNECTED** on the front display.

► To disconnect the Soundbar from the Bluetooth device

Press the  (**SOURCE**) button on the remote control or the (**F.**) button on the product's top panel to switch from **BT** to another mode or turn off the Soundbar.

- The connected Bluetooth device will wait a certain amount of time for a response from the Soundbar before terminating the connection. (Disconnection time may differ, depending on the Bluetooth device)



- Depending on its manufacturing specifications, the (**F.**) button may be changed into the () button which functionally works just the same.
- In Bluetooth connection mode, the Bluetooth connection will be lost if the distance between the Soundbar and the Bluetooth device exceeds 5 m.
- The Soundbar automatically turns off after 25 minutes in the Ready state.

More About Bluetooth

Bluetooth is a technology that enables Bluetooth-compliant devices to interconnect easily with each other using a short wireless connection.

- A Bluetooth device may cause noise or malfunction, depending on usage, when:
 - A part of your body is in contact with the receiving/transmitting system of the Bluetooth device or the Soundbar.
 - It is subject to electrical variation from obstructions caused by a wall, corner, or office partition.
 - It is exposed to electrical interference from same frequency-band devices including medical equipment, microwave ovens, and wireless LANs.
- Pair the Soundbar with the Bluetooth device while they are close together.
- The further the distance between the Soundbar and Bluetooth device, the worse the quality is. If the distance exceeds the Bluetooth operational range, the connection is lost.
- In poor reception areas, the Bluetooth connection may not work properly.
- The Bluetooth connection only works when it is close to the unit. The connection will be automatically cut off if the Bluetooth device is out of range. Even within range, the sound quality may be degraded by obstacles such as walls or doors.
- This wireless device may cause electric interference during its operation.

TV SOUNDCONNECT

You can enjoy TV sound through your Soundbar when it is connected to a Samsung TV that supports the TV SoundConnect function.

► Connecting a TV to the Soundbar

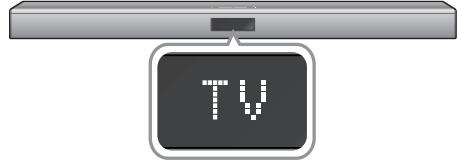

1. Turn on the TV and Soundbar.
 - Turn on the menu of the TV.
 - Move to Speaker Settings on "Sound" tab.
 - Set the "Add New Device" menu to "On".
2. Press the (**F**) button on the main unit's top panel or the (**SOURCE**) button on the remote control to select the **TV** mode.
3. On the TV, a message asking whether to enable the TV SoundConnect function. "**[Samsung] Soundbar**" is displayed on the TV screen.
4. Select <Yes> to finish connecting the TV and Soundbar by TV remote control.

- If the distance between the TV and Soundbar exceeds 5 m, the connection may not be stable or the audio may stutter. If this occurs, relocate the TV or Soundbar so that they are within operational range, and then re-establish the TV SoundConnect connection.



- Depending on its manufacturing specifications, the (**F**) button may be changed into the (**SOURCE**) button which functionally works just the same.
- Switching the Soundbar's mode from TV to another mode automatically terminates TV SoundConnect.
- To connect the Soundbar to another TV, the existing connection must be terminated.
- Terminate the connection to the existing TV, and then press the **▶||** button on the remote control for 5 seconds to connect to another TV.



- The TV SoundConnect (SoundShare) function is supported by some Samsung TVs released from 2012 on. Check whether your TV supports the TV SoundConnect (SoundShare) function before you begin. (For further information, refer to the TV's user manual.)
- If your Samsung TV was released before 2014, check the SoundShare setting menu.



- TV SoundConnect Operational Ranges:
 - Recommended pairing range: within 50 cm
 - Recommended operational range: within 5 m
- The **Play/Pause**, **Next**, **Prev** buttons are not operable in TV SoundConnect mode.

► Using the Bluetooth POWER On function

The Bluetooth POWER On function is available after you have successfully connected the Soundbar to a Bluetooth compatible TV using TV SoundConnect. When the Bluetooth POWER On function is ON, turning the connected TV on or off will turn the Soundbar's power on and off as well.

1. Connect the TV to your Soundbar using the TV SoundConnect function.
2. Press the **Bluetooth POWER** button on the Soundbar remote. "BLUETOOTH POWER ON" appears on the Soundbar's display.
 - **BLUETOOTH POWER ON** : The Soundbar turns on and off when you turn the TV on or off.
 - **BLUETOOTH POWER OFF** : The Soundbar only turns off when you turn the TV off.



- This function is supported by some Samsung TVs released from 2013 on.

USB

You can play music files located on USB storage devices through the Soundbar.

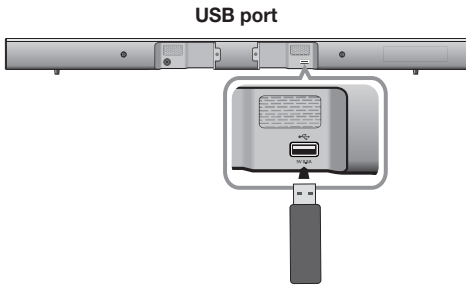

1. Connect the USB device to the USB port of the product.
 2. Press the (**F.**) button on the main unit's top panel or the (**SOURCE**) button on the remote control to select the **USB** mode.
 3. **USB** appears on the display screen.
 - The Soundbar connection to the USB device is complete.
 - The Soundbar automatically turns off (Auto Power Off) if no USB device has been connected for more than 25 minutes.
- Do not connect multiple storage devices to the product via a multi-card reader. It may not operate properly.
 - Digital camera PTP protocols are not supported.
 - Do not remove the USB device while it is transferring files.
 - DRM-protected music files (MP3, WMA) from commercial web sites cannot be played.
 - External HDDs are not supported.
 - Mobile phone devices are not supported.
 - File Format Type Compatibility list:



- Depending on its manufacturing specifications, the (**F.**) button may be changed into the (**SOURCE**) button which functionally works just the same.

► Before you connect a USB device

Be aware of the following:

- If the file name of a folder on a USB device exceeds 10 characters, it is not displayed on the Soundbar's display.
- This product may not be compatible with certain types of USB storage media.
- The Soundbar supports the FAT16 and FAT32 file systems.
 - The NTFS file system is not supported.
- Connect USB devices directly to the USB port of the product. Otherwise, you may encounter a USB compatibility problem.

Format	Codec	Sampling Rate
*.mp3	MPEG 1 Layer2	16KHz ~ 48KHz
	MPEG 1 Layer3	
	MPEG 2 Layer3	
	MPEG 2.5 Layer3	
*.wma	Wave_Format_MSAudio1	16KHz ~ 96KHz
	Wave_Format_MSAudio2	
*.aac	AAC	16KHz ~ 96KHz
	AAC-LC	
	HE-AAC	24KHz ~ 96KHz
*.wav	-	16KHz ~ 48KHz
*.ogg	OGG 1.1.0	16KHz ~ 96KHz
*.flac	FLAC 1.1.0,	16KHz ~ 96KHz
	FLAC 1.2.1	

SOFTWARE UPDATE

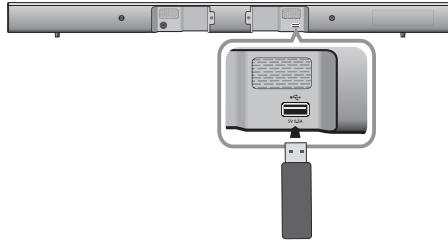

Samsung may offer updates for the Soundbar's system firmware in the future.

If an update is offered, you can update the firmware by connecting a USB device with the firmware update stored on it to the USB port on your Soundbar.

Note that if there are multiple update files, you must load them onto the USB device singly and use them to update the firmware one file at a time.

Please visit Samsung.com or contact the Samsung call center to receive more information about downloading updates files.



- Insert a USB device containing the firmware update into the USB port on the main unit.
- Updating firmware may not work properly if audio files supported by the Soundbar are stored in the USB storage device.
- Do not disconnect the power or remove the USB device while updates are being applied. The main unit will turn off automatically after completing the firmware update.
- After reset, all settings are reset to their factory default settings. We recommend you write down your settings so that you can easily reset them after the update. Note that updating firmware resets subwoofer connection too. If connection to the subwoofer is not established automatically after resetting, refer to page 13. If the firmware fails to update, we recommend formatting the USB device in FAT16 and trying again.
- Once the software update is completed, turn off the product and then press and hold the (▶||) button on the remote control for more than 5 seconds. "INIT" appears on the display and the unit is powered off. The update is complete.
- Do not format the USB device in the NTFS format. The Soundbar does not support the NTFS file system.
- Depending on the manufacturer, some USB devices may not be supported.

TROUBLESHOOTING

Before requesting service, please check the following.

The unit will not turn on.

- | | |
|--|---|
| • Is the power cord plugged into the outlet? | → Connect the power plug to the outlet. |
|--|---|

A function does not work when the button is pressed.

- | | |
|---|---|
| • Is there static electricity in the air? | → Disconnect the power plug and connect it again. |
|---|---|

Sound is not produced.

- | | |
|---------------------------------|---|
| • Is the Mute function on? | → Press the Mute button to cancel the function. |
| • Is the volume set to minimum? | → Adjust the Volume. |

The remote control does not work.

- | | |
|---|-------------------------------|
| • Are the batteries drained? | → Replace with new batteries. |
| • Is the distance between the remote control and main unit too far? | → Move closer to the unit. |

The TV SoundConnect (TV pairing) failed.

- | | |
|---|--|
| • Does your TV support TV SoundConnect? | → TV SoundConnect is supported by some Samsung TVs released from 2012 on. Check your TV to see if it supports TV SoundConnect. |
| • Is your TV firmware the latest version? | → Update your TV with the latest firmware. |
| • Does an error occur when connecting? | → Contact the Samsung call centre. |
| • Reset the TV MODE and connect again. | → Press and hold the ▶ button for 5 seconds to reset the TV SoundConnect connection. |

The red LED on the subwoofer blinks and the subwoofer is not producing sound.

- | | |
|--|---|
| • Your subwoofer may not be connected to the main body of the product. | → Try to connect your subwoofer again.
(See Page 13) |
|--|---|

The subwoofer drones and vibrates noticeably.

- | | |
|--|--|
| • Try to adjust the vibration of your subwoofer. | → Press the EQUALIZER WOOFER button on your remote control to adjust its value (between SW-6 and SW+6). |
|--|--|

APPENDIX

SPECIFICATIONS

Model name	HW-H450		
GENERAL	USB		5V/0.5A
	Weight	Main Unit	2.1 kg
		Subwoofer (PS-WH450)	5.1 kg
	Dimensions (W x H x D)	Main Unit	957.5 x 59.5 x 66.5 mm
		Subwoofer (PS-WH450)	179.5 x 363 x 296 mm
	Operating Temperature Range		+5 °C to +35 °C
	Operating Humidity Range		10 % to 75 %
AMPLIFIER	Rated Output Power	Main Unit	80W/CH, 3 OHM, THD = 10%, 1kHz
		Subwoofer (PS-WH450)	130W, 4 OHM, THD = 10%, 70Hz
	S/N Ratio (Analogue Input)		65 dB
	Separation (1kHz)		65 dB

* S/N ratio, distortion, separation, and usable sensitivity are based on measurements using AES (Audio Engineering Society) guidelines.

* Nominal specification

- Samsung Electronics Co., Ltd reserves the right to change the specifications without notice.
- Weight and dimensions are approximate.
- For the power supply and Power Consumption, refer to the label attached to the product.

※ Open Source License Notice

- For further information on Open Sources used in this product, please visit the website: <http://opensource.samsung.com>
- To send inquiries and requests regarding open sources, contact Samsung via Email (oss.request@samsung.com).



Hereby, Samsung Electronics, declares that this equipment is in compliance with the essential requirements and other relevant provisions of Directive 1999/5/EC.

The original Declaration of Conformity may be found at <http://www.samsung.com>, go to Support > Search Product Support and enter the model name.

This equipment may be operated in all EU countries.



Contact SAMSUNG WORLD WIDE

If you have any questions or comments relating to Samsung products, please contact the SAMSUNG customer care Centre.

Country	Contact Centre ☎	Web Site
AUSTRIA	0800 - SAMSUNG (0800 - 7267864)	www.samsung.com/at/support
BELGIUM	02-201-24-18	www.samsung.com/be/support (Dutch) www.samsung.com/be_fr/support (French)
BOSNIA	051 331 999	www.samsung.com/support
BULGARIA	07001 33 11 , sharing cost	www.samsung.com/bg/support
CROATIA	062 726 786	www.samsung.com/hr/support
CZECH	800 - SAMSUNG (800-726786)	www.samsung.com/cz/support
DENMARK	70 70 19 70	www.samsung.com/dk/support
FINLAND	030-6227 515	www.samsung.com/fi/support
FRANCE	01 48 63 00 00	www.samsung.com/fr/support
GERMANY	0180 6 SAMSUNG bzw. 0180 6 7267864* (*0,20 €/Anruf aus dem dt. Festnetz, aus dem Mobilfunk max. 0,60 €/Anruf)	www.samsung.com/de/support
CYPRUS	8009 4000 only from landline, toll free	www.samsung.com/gr/support
GREECE	80111-SAMSUNG (80111 726 7864) only from land line (+30) 210 6897691 from mobile and land line	
HUNGARY	0680SAMSUNG (0680-726-786) 0680PREMIUM (0680-773-648)	http://www.samsung.com/hu/support
ITALIA	800-SAMSUNG (800.7267864)	www.samsung.com/it/support
LUXEMBURG	261 03 710	www.samsung.com/support

Country	Contact Centre ☎	Web Site
MONTENEGRO	020 405 888	www.samsung.com/support
SLOVENIA	080 697 267 090 726 786	www.samsung.com/si/support
NETHERLANDS	0900-SAMSUNG (0900-7267864) (€ 0,10/Min)	www.samsung.com/nl/support
NORWAY	815 56480	www.samsung.com/no/support
POLAND	0 801-172-678* lub +48 22 607-93-33 ** * (całkowity koszt połączenia jak za 1 impuls według taryfy operatora) ** (koszt połączenia według taryfy operatora)	www.samsung.com/pl/support
PORTUGAL	808 20 7267	www.samsung.com/pt/support
ROMANIA	08008 SAMSUNG (08008 726 7864) TOLL FREE No.	www.samsung.com/ro/support
SERBIA	011 321 6899	www.samsung.com/rs/support
SLOVAKIA	0800 - SAMSUNG(0800-726 786)	www.samsung.com/sk/support
SPAIN	0034902172678	www.samsung.com/es/support
SWEDEN	0771 726 7864 (SAMSUNG)	www.samsung.com/se/support www.samsung.com/ch/support (German)
SWITZERLAND	0848 726 78 64 (0848-SAMSUNG)	www.samsung.com/ch_fr/support (French)
U.K	0330 SAMSUNG (7267864)	www.samsung.com/uk/support
EIRE	0818 717100	www.samsung.com/ie/support
LITHUANIA	8-800-77777	www.samsung.com/lt/support
LATVIA	8000-7267	www.samsung.com/lv/support
ESTONIA	800-7267	www.samsung.com/ee/support



[Correct disposal of batteries in this product]

(Applicable in countries with separate collection systems)

This marking on the battery, manual or packaging indicates that the batteries in this product should not be disposed of with other household waste at the end of their working life. Where marked, the chemical symbols Hg, Cd or Pb indicate that the battery contains mercury, cadmium or lead above the reference levels in EC Directive 2006/66. If batteries are not properly disposed of, these substances can cause harm to human health or the environment.

To protect natural resources and to promote material reuse, please separate batteries from other types of waste and recycle them through your local, free battery return system.



**Correct Disposal of This Product
(Waste Electrical & Electronic Equipment)**

(Applicable in countries with separate collection systems)

This marking on the product, accessories or literature indicates that the product and its electronic accessories (e.g. charger, headset, USB cable) should not be disposed of with other household waste at the end of their working life. To prevent possible harm to the environment or human health from uncontrolled waste disposal, please separate these items from other types of waste and recycle them responsibly to promote the sustainable reuse of material resources.

Household users should contact either the retailer where they purchased this product, or their local government office, for details of where and how they can take these items for environmentally safe recycling.

Business users should contact their supplier and check the terms and conditions of the purchase contract. This product and its electronic accessories should not be mixed with other commercial wastes for disposal.



The Samsung logo is located in the top left corner. It consists of the word "SAMSUNG" in a bold, white, sans-serif font, enclosed within a dark grey, horizontally-oriented oval shape.

HW-H450

Manuel d'utilisation

Wireless Audio - Soundbar

Imaginez les possibilités

Merci d'avoir choisi un appareil Samsung.

Pour recevoir une assistance plus complète, veuillez enregistrer votre produit sur

www.samsung.com/register

CARACTÉRISTIQUES

TV SoundConnect

TV SoundConnect vous permet d'écouter le son depuis votre téléviseur sur votre Soundbar via une connexion Bluetooth et vous permet de contrôler le son.

HDMI

L'interface HDMI permet la transmission simultanée des signaux audio et vidéo pour vous offrir une image plus nette. L'appareil est également équipé de la fonction ARC qui vous permet d'écouter le son de votre téléviseur sur le Soundbar via un câble HDMI. Cette fonction est uniquement disponible si vous connectez l'appareil à un téléviseur compatible ARC.

3D SOUND

La fonctionnalité 3D SOUND ajoute de la profondeur et de la grandeur au son.

Caisson de basses sans fil

Le module sans fil de Samsung s'affranchit des câbles qui relient l'unité principale au caisson de basses. En remplacement du câblage, le caisson de basses se connecte à un module sans fil compact qui communique avec l'unité principale.

Mode sonore spécial

Vous avez le choix entre différents modes de son : MUSIC / VOICE / SPORTS / CINEMA / STANDARD (Son Original), selon le type de contenu dont vous souhaitez profiter.

Télécommande multifonction

Vous pouvez utiliser la télécommande fournie pour contrôler diverses opérations en appuyant sur un simple bouton.

Prise en charge de la fonction Hôte USB

Vous pouvez connecter des périphériques de stockage USB externes (lecteur MP3, mémoire flash USB, etc.) afin d'en lire les fichiers musicaux à l'aide de la fonction USB HOST du système Soundbar.

Fonction Bluetooth

Vous pouvez connecter un périphérique Bluetooth à l'Ensemble Soundbar pour écouter de la musique avec un son stéréo de haute qualité, tout cela sans fil!

LICENCE



Fabriqué sous licence par Dolby Laboratories. Dolby et le symbole représentant deux D sont des marques de commerce de Dolby Laboratories.



Pour les brevets DTS, consultez le site <http://patents.dts.com>. Fabriqué sous licence de DTS Licensing Limited. DTS, le symbole, & DTS et le symbole qui lui est associé sont des marques déposées, et DTS 2.0 Channel est une marque déposée de DTS, Inc. © DTS, Inc. Tous droits réservés.

HDMI





Les termes HDMI et HDMI High-Definition Multimedia Interface, et le logo HDMI sont des marques de commerce ou des marques déposées de HDMI Licensing LLC aux États-Unis et dans d'autres pays.

INFORMATIONS RELATIVES À LA SÉCURITÉ

AVERTISSEMENTS

POUR ÉVITER LES RISQUES DE CHOC ÉLECTRIQUE, NE DÉMONTÉZ PAS LE CAPOT.

L'APPAREIL NE CONTIENT PAS DE PIÈCES RÉPARABLES PAR L'UTILISATEUR ; S'ADRESSER À UN SERVICE APRÈS-VENTE QUALIFIÉ.

	ATTENTION RISQUE DE CHOC ÉLECTRIQUE. NE PAS OUVRIR			Ce symbole avertit l'utilisateur de la présence d'une tension dangereuse à l'intérieur de l'appareil.
				Ce symbole avertit l'utilisateur de la présence de directives importantes dans la documentation accompagnant cet appareil.

AVERTISSEMENT: Afin de diminuer les risques d'incendie ou de choc électrique, n'exposez pas cet appareil à la pluie ou à l'humidité.

ATTENTION : Pour prévenir les chocs électriques, branchez la fiche au fond, en prenant soin d'insérer la tige large dans la fente large.

- Cet appareil doit toujours être branché à une prise terre.
- Pour déconnecter l'appareil du circuit principal, la prise doit être débranchée de la prise principale ; il est de ce fait nécessaire que la prise principale soit facile d'accès.

ATTENTION

- Évitez toute projection d'eau sur l'appareil. Ne posez jamais d'objet contenant un liquide (ex : un vase) dessus.
- Pour éteindre complètement l'appareil, vous devez retirer le cordon d'alimentation de la prise murale. Par conséquent, le cordon d'alimentation doit être facilement accessible à tout moment.

PRÉCAUTIONS

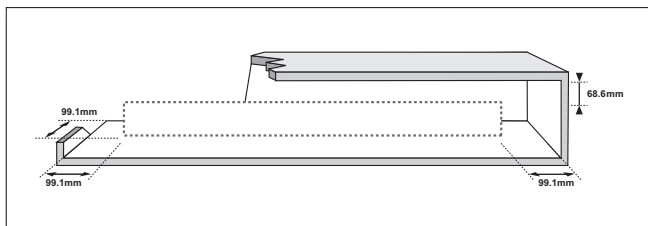

Assurez-vous que l'alimentation électrique de votre maison est conforme à la plaque d'identification située au dos de votre produit. Posez votre produit à plat sur un meuble stable en veillant à laisser un espace de 7 à 10 cm autour de l'appareil afin d'assurer une ventilation correcte de celui-ci. Faites attention à ne pas obstruer les orifices de ventilation. Ne posez pas l'ensemble sur un amplificateur ou un autre appareil susceptible de chauffer. Cet ensemble est conçu pour une utilisation en continu. Pour entièrement éteindre l'appareil, débranchez la fiche CA de la prise murale. Débranchez l'appareil si vous envisagez de ne pas l'utiliser durant une longue période.

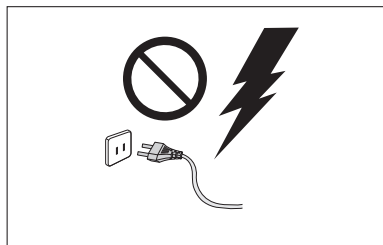

En cas d'orage, débranchez la fiche de l'appareil de la prise murale. Les surtensions occasionnées par l'orage pourraient endommager votre appareil.

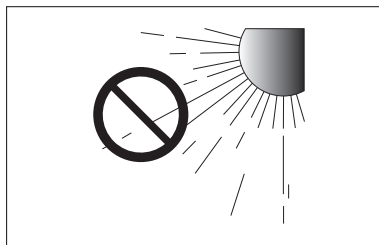

N'exposez pas l'ensemble aux rayons directs du soleil ou à toute autre source de chaleur. Ceci pourrait entraîner une surchauffe et un dysfonctionnement de l'appareil.

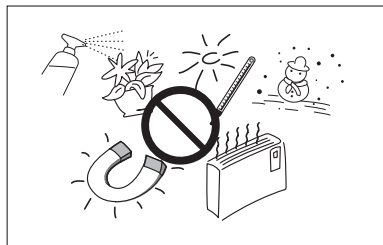

Protégez le produit de l'humidité (comme les vases) et d'une chaleur excessive (comme une cheminée) ou de tout équipement capable de créer des champs magnétiques ou électriques. Débranchez le câble d'alimentation en cas de dysfonctionnement. Votre produit n'est pas prévu pour un usage industriel. Ce produit ne peut être utilisé qu'à des fins personnelles. Une condensation peut se former si le produit ou un disque a été stocké à basse température. Si vous devez transporter l'ensemble pendant l'hiver, attendez environ 2 heures que l'appareil ait atteint la température de la pièce avant de l'utiliser.

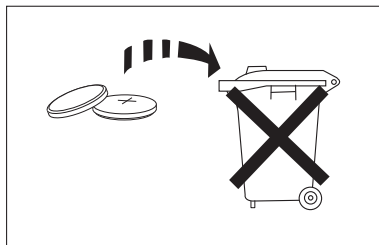

Les piles utilisées dans ce produit peuvent contenir des produits chimiques dangereux pour l'environnement. Ne jetez pas les piles dans votre poubelle habituelle. Ne vous débarrassez pas des piles en les faisant brûler. Ne court-circuitez pas, ne désassemblez pas ni ne faites pas surchauffer les batteries. Le remplacement incorrect de la batterie entraîne un risque d'explosion. Ne la remplacez que par une batterie du même type.

SOMMAIRE

2 CARACTÉRISTIQUES

- 2 Licence

3 INFORMATIONS RELATIVES

À LA SÉCURITÉ

- 3 Avertissements
- 4 Précautions

6 DÉMARRAGE

- 6 Avant de lire le manuel d'utilisation
- 6 Contenu

7 DESCRIPTIONS

- 7 Panneau supérieur/façade
- 8 Panneau Arrière

9 TÉLÉCOMMANDE

- 9 Boutons et fonctions de la télécommande

11 BRANCHEMENTS

- 11 Installation de la fixation murale
- 12 Démontage de la fixation murale
- 12 Installation du support sans se reporter au Guide d'installation de la fixation murale
- 13 Branchement d'un caisson de graves sans fil
- 15 Connexion d'un périphérique externe à l'aide d'un câble HDMI
- 16 Connexion d'un périphérique externe à l'aide d'un câble Audio (analogique) ou Optique (numérique)

17 FONCTIONS

- 17 Mode D'entrée
- 17 ARC (HDMI OUT)
- 18 Bluetooth
- 20 TV SoundConnect
- 21 USB
- 22 Mise à jour logicielle

23 TÉPANNAGE

24 ANNEXE

- 24 Spécifications



- Les figures et les illustrations du présent Manuel d'utilisation sont fournies à titre de référence uniquement et peuvent différer de l'apparence du produit réel.
- Des frais supplémentaires pourront vous être facturés dans les cas suivants :
 - (a) Vous demandez l'intervention d'un ingénieur, mais il s'avère que l'appareil ne présente aucune anomalie (par ex. vous n'avez pas lu ce Manuel d'utilisation).
 - (b) Vous portez l'unité à un centre de réparation, mais il s'avère que celle-ci ne présente aucune défaillance (par ex. vous n'avez pas lu ce Manuel d'utilisation).
- Le montant de ces frais administratifs vous sera notifié avant que tout travail ou toute visite à votre domicile ne soit effectuée).

DÉMARRAGE

AVANT DE LIRE LE MANUEL D'UTILISATION

Prenez connaissance des termes suivants avant de lire le manuel d'utilisation.

► Icônes utilisées dans le présent manuel

Icône	Terme	Définition
	Attention	Indique une situation pour laquelle une fonction ne fonctionne pas ou que des paramètres peuvent être annulés.
	Remarque	Donne des conseils ou des instructions permettant d'améliorer l'utilisation de chaque fonction.

► Consignes de sécurité et dépannage

- 1) Familiarisez-vous avec les Consignes de sécurité avant d'utiliser ce produit. (Reportez-vous à la page 3)
- 2) En cas de problème, consultez la section Dépannage. (Reportez-vous à la page 23)







► Copyright

©2014 Samsung Electronics Co.,Ltd.

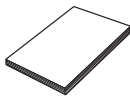
Tous droits réservés. Le présent manuel d'utilisation ne peut être reproduit ou copié, en partie ou dans son intégralité, sans l'autorisation écrite préalable de Samsung Electronics Co., Ltd.

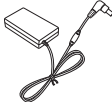
CONTENU

Vérifiez la présence des accessoires fournis présentés ci-dessous.

 <p>Télécommande / Batterie Lithium (3V : CR2032)</p>	 <p>Manuel d'utilisation</p>	 <p>(Fixation rurale Gauche : 1EA) (Fixation rurale Droite : 1EA)</p> <p>Fixation de support mural</p>
 <p>Guide du système de fixation murale</p>  <p>Adaptateur CC</p>	 <p>(Vis du support 1 : 2EA) (Vis du support 2 : 2EA)</p> <p>Vis du support</p>  <p>Câble AUX</p>	 <p>Cordon d'alimentation</p>  <p>Câble USB</p>



- L'aspect des accessoires peut légèrement différer des illustrations ci-dessous.
- Utilisez le câble USB dédié pour connecter des périphériques USB à l'unité.

DESCRIPTIONS

PANNEAU SUPÉRIEUR/FAÇADE

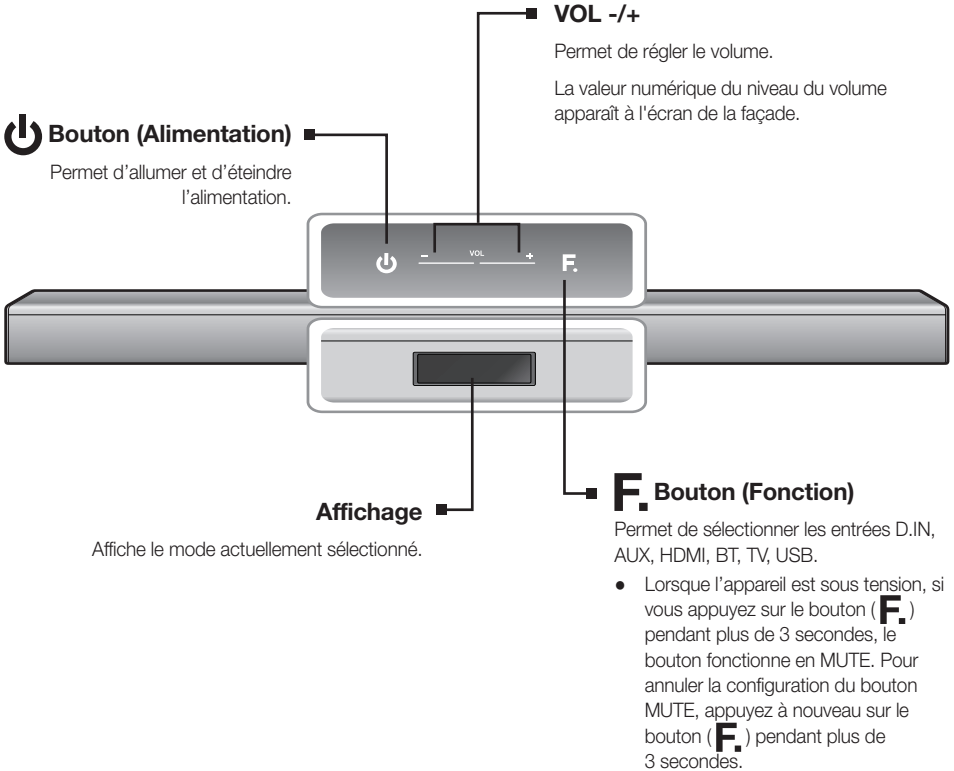

- Selon ses caractéristiques de fabrication, le bouton (**F.**) peut être remplacé par le bouton () ayant les mêmes fonctions.
- Lorsque vous mettez l'unité sous tension, il faut compter 4 ou 5 secondes de retard avant le déclenchement du son.
- Si vous souhaitez bénéficier du son du Soundbar uniquement, vous devrez éteindre les enceintes du téléviseur depuis le menu Audio Setup de votre téléviseur. Reportez-vous au manuel fourni avec votre téléviseur.

PANNEAU ARRIÈRE

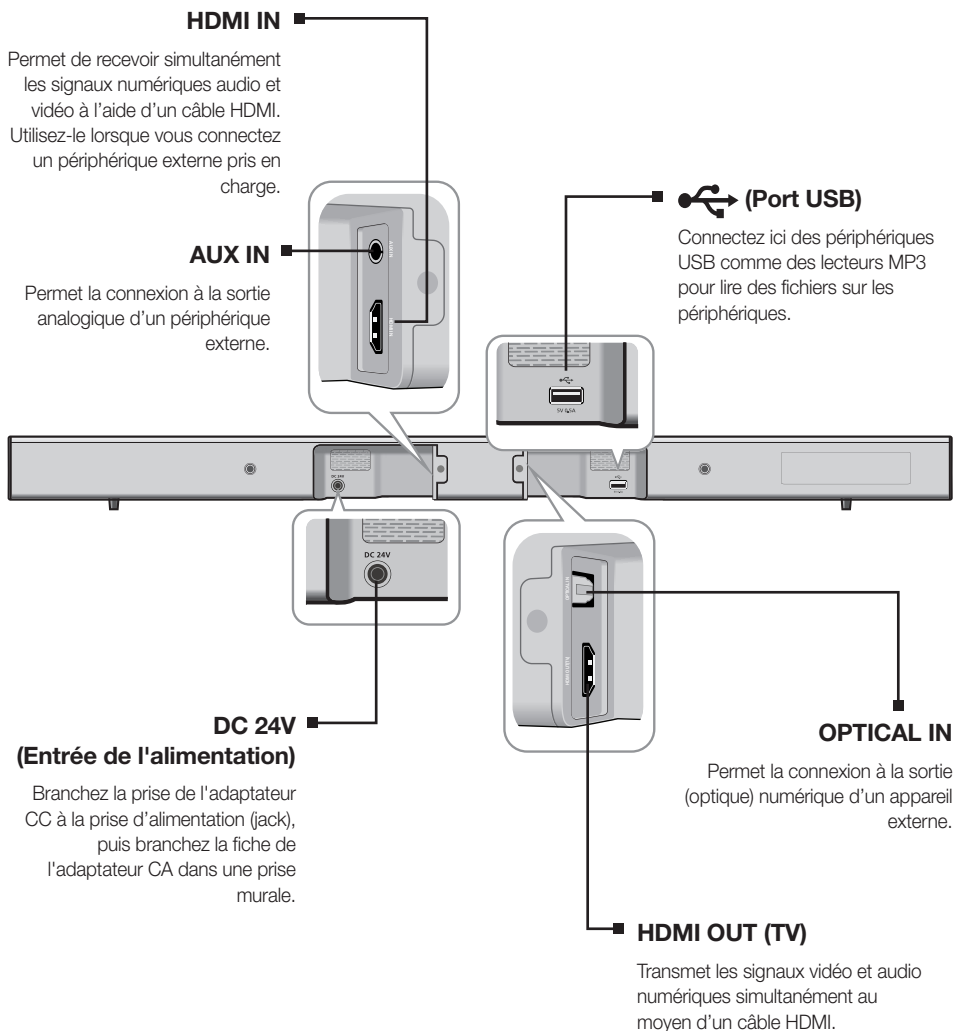

- Lorsque vous débranchez le câble d'alimentation de l'adaptateur CA de la prise murale, veillez à maintenir la fiche. Ne tirez pas sur le câble.
- Ne branchez pas cette unité ou d'autres composants sur une prise CA jusqu'à ce que tous ces branchements entre les composants sont terminés.

TÉLÉCOMMANDE

BOUTONS ET FONCTIONS DE LA TÉLÉCOMMANDE

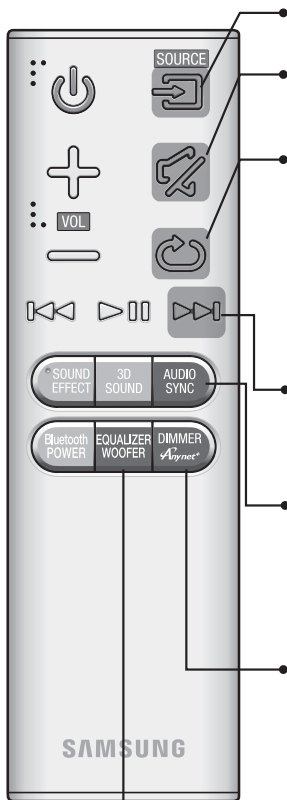

SOURCE

Permet de sélectionner une source connectée au Soundbar.

MUTE

Vous pouvez baisser le volume sur 0 en appuyant sur un bouton. Appuyez à nouveau pour rétablir le son à son niveau de volume précédent.

REPEAT

Vous pouvez régler la fonction REPEAT lorsque vous écoutez de la musique à partir d'une clé USB.

REPEAT OFF : Permet d'annuler la lecture répétée.

REPEAT FILE : Permet de répéter la lecture d'une piste.

REPEAT ALL : Permet de répéter la lecture de toutes les pistes.

REPEAT RANDOM : Permet de lire les plages dans un ordre aléatoire. (Une plage qui a déjà été lue peut être lue à nouveau.)

Saut en avant

Lorsque le périphérique que vous êtes en train de lire contient deux fichiers ou plus et lorsque vous appuyez sur le bouton ►►, le fichier suivant est sélectionné.

AUDIO SYNC

Si le Soundbar est connecté à un téléviseur numérique et que la vidéo et l'audio ne sont pas synchronisés, appuyez sur les boutons **AUDIO SYNC** pour corriger le problème. Utilisez les boutons ◀◀, ▶▶ pour régler le temps de retard audio entre 0 ms et 300 ms. En mode USB, en mode TV et en mode BT, la fonction Audio Sync peut ne pas fonctionner.

DIMMER/Anynet+

DIMMER : Appuyez sur le bouton **DIMMER/Anynet+** de la télécommande pour contrôler la luminosité de l'écran.

Anynet+ : Appuyez sur le bouton **DIMMER/Anynet+** pendant plus de 3 secondes pour activer ou désactiver la fonction Anynet+. (Auto Power Link : par défaut désactivé, Anynet+ activé / Power Link désactivé ou Anynet+ désactivé / Power Link activé). La fonction Anynet+ vous permet de contrôler la Soundbar avec la télécommande à partir d'un téléviseur Samsung compatible avec Anynet+. La Soundbar doit être connectée au téléviseur via un câble HDMI.

* Auto Power Link

Permet de synchroniser la Soundbar à une source optique connectée via la prise optique pour que le produit s'allume automatiquement lorsque vous allumez votre télévision.

EQUALIZER WOOFER

Permet de sélectionner Treble (Aigu) ou Bass (Basse). Puis, utilisez le bouton ◀◀, ▶▶ pour régler le volume sur Treble (Aigu) ou Bass (Basse) de -3 à +3. Vous pouvez contrôler le volume du caisson de graves. Appuyez sur le bouton ◀◀, ▶▶ pour augmenter ou réduire le volume du caisson de graves. Vous pouvez effectuer le réglage sur une valeur comprise entre SW -6 et SW +6.



- Soundbar est un nom dont Samsung est le propriétaire.
- Faire fonctionner le téléviseur en utilisant sa télécommande.

POWER
Permet d'allumer et d'éteindre l'alimentation.

VOLUME
Règle le niveau de volume de l'unité.

Lecture/Pause
Appuyez sur le bouton ►|| pour mettre en pause la lecture du fichier temporairement.
Appuyez à nouveau sur le bouton ►|| pour lire le fichier sélectionné.

Saut en arrière
Si le périphérique que vous êtes en train de lire contient plus d'un fichier et que vous appuyez sur le bouton ◀◀, le fichier précédent est sélectionné.

SOUND EFFECT
Vous avez le choix entre cinq modes de sons différents : **MUSIC**, **VOICE**, **SPORTS**, **CINEMA**, et **STANDARD** selon le type de source dont vous souhaitez profiter.

Appuyez sur le bouton **SOUND EFFECT** de la télécommande.
Sélectionnez le mode **STANDARD** si vous souhaitez apprécier le son d'origine.

Maintenez le bouton **SOUND EFFECT** appuyé pendant plus de 5 secondes pour activer ou désactiver la fonction Smart Volume.

* Smart Volume

Cette fonction contrôle et stabilise le volume en cas de fortes variations sonores lors d'un changement de canal ou d'une transition de scène.

Bluetooth POWER
Maintenez enfoncé le bouton **Bluetooth POWER** de la télécommande pour activer et désactiver la fonction Bluetooth POWER on.
Pour plus de détails, reportez-vous aux pages 19 et 20.

3D SOUND (3D Sound Plus)
Appuyez sur le bouton **3D SOUND** de la télécommande pour ajouter de la profondeur et de la grandeur au son.

Appuyez sur le bouton **3D SOUND** de la télécommande.

Chaque fois que vous appuyez sur cette touche, vous modifiez la sélection comme suit : 3D SOUND PLUS OFF → 3D SOUND PLUS MUSIC → 3D SOUND PLUS MOVIE

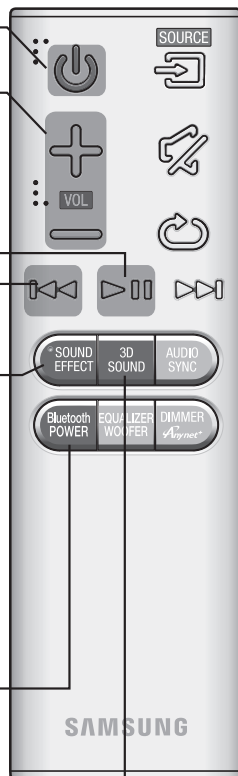

► Installation des piles dans la télécommande

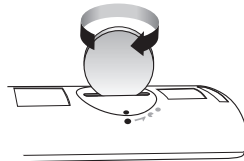
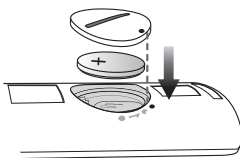
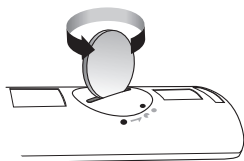

1. Utilisez une pièce de monnaie adaptée pour tourner le couvercle de la batterie de la télécommande dans le sens inverse des aiguilles d'une montre pour le retirer comme indiqué sur la figure ci-dessus.
2. Insérez une pile au lithium de 3V. Veillez à ce que le pôle positif (+) soit orienté vers le haut lors de l'insertion de la pile dans son logement. Mettez la batterie et alignez le repère ● l'un en face de l'autre comme indiqué sur la figure ci-dessus.
3. Utilisez une pièce de monnaie adaptée pour tourner le couvercle de la batterie de la télécommande dans le sens des aiguilles d'une montre jusqu'en butée pour le remettre en place.

BRANCHEMENTS

INSTALLATION DE LA FIXATION MURALE

Vous pouvez utiliser le support de fixation mural pour fixer l'unité au mur.

► Précautions d'installation

- Procédez à l'installation sur un mur vertical uniquement.
- Pour l'installation, évitez les températures extrêmes et l'humidité ou encore un mur pas assez solide pour supporter le poids de l'appareil.
- Vérifiez la solidité du mur. Si le mur n'est pas assez solide pour supporter l'appareil, renforcez le mur ou installez l'appareil sur un autre mur pouvant supporter son poids.
- Achetez et utilisez les vis de fixation ou l'ancrage appropriés au type de mur dont vous disposez (plaque de plâtre, fer forgé, bois, etc.).

Si possible, fixez les vis de fixation dans les poteaux du mur.

- Achetez des vis pour fixation murale en fonction du type et de l'épaisseur du mur sur lequel vous souhaitez installer la Soundbar.
 - Diamètre : M5
 - Longueur : L 35 mm ou plus recommandée
- Branchez les câbles entre l'appareil et les périphériques externes avant de l'installer sur le mur.
- Veillez à éteindre et débrancher l'unité avant installation. Autrement, vous vous exposeriez à un risque de décharge électrique.

1. Placez le guide d'installation contre la surface murale.
 - Le guide d'installation doit être de niveau.
 - Installez-le au moins 5 cm sous le téléviseur, si le téléviseur est monté sur le mur.
2. Indiquez la position sur laquelle les vis vont traverser le mur à l'aide d'un stylo, puis retirez le guide d'installation.
3. Serrez les fixations murales et les vis sur les positions indiquées.
 - Les fixations de gauche et de droite ont une forme différente.
4. Serrez les deux vis du support sur les trous des vis à l'arrière du corps principal de la barre audio, une sur la gauche et une sur la droite.
5. Insérez le câble USB à l'arrière de la Soundbar avant de l'installer sur le mur.
6. Placez les vis des supports à l'arrière de la barre audio dans les rainures de la fixation murale. Pour une installation en toute sécurité, assurez-vous de pousser les vis des supports jusqu'au dessous des rainures.

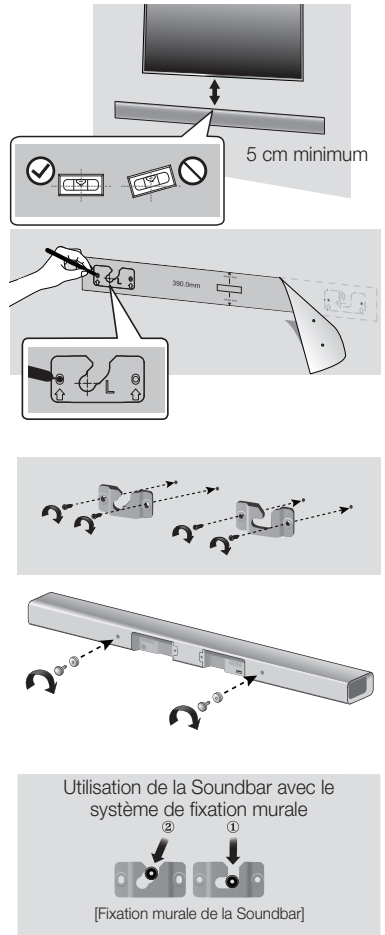

DÉMONTAGE DE LA FIXATION MURALE

1. Tirez la Soundbar vers le haut comme indiqué sur l'illustration pour la détacher de la fixation murale.

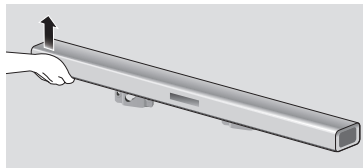

Utilisation de la Soundbar avec le système de fixation murale

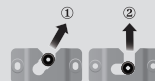

[Démontage de la Soundbar du système de fixation murale]



- Ne vous appuyez pas sur l'unité montée et évitez de la soumettre à des chocs ou des chutes.
- Fixez fermement l'unité au mur afin qu'elle ne tombe pas. La chute de l'appareil peut provoquer des blessures ou endommager le produit.
- Lorsque l'unité est fixée au mur, veillez à ce qu'un enfant ne tire pas sur les câbles de connexion au risque de faire tomber l'appareil.
- Pour optimiser l'installation d'une fixation murale, installez les enceintes à au moins 5 cm sous le téléviseur, si le téléviseur est monté sur le mur.
- Pour votre sécurité, dans le cas où vous ne l'utilisez pas en montage mural, veuillez installer l'unité sur une surface plane sécurisée où elle ne risque pas de tomber.

INSTALLATION DU SUPPORT SANS SE REPORTER AU GUIDE D'INSTALLATION DE LA FIXATION MURALE

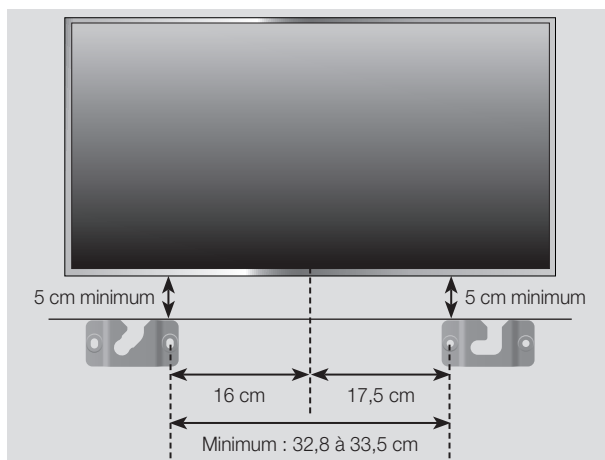

1. Placez la "Fixation rurale Gauche" sur la surface souhaitée du mur, tout en s'assurant qu'elle soit parallèle au sol comme indiqué ci-dessus. Ensuite, insérez une vis dans l'orifice à son extrémité droite.
2. Placez la "Fixation rurale Droite" sur la surface souhaitée du mur, tout en s'assurant qu'elle soit parallèle au sol comme indiqué ci-dessus. Ensuite, insérez une vis dans l'orifice à son extrémité gauche.
 - Si les Fixation rurale Gauche/Droite doivent être fixées en dessous du téléviseur, vérifiez que les positions de leurs orifices de fixation mentionnés aux étapes 1 et 2 soient correctement alignées avec le centre de la partie inférieure du téléviseur.
3. Insérez les vis dans les autres orifices non utilisés.

BRANCHEMENT D'UN CAISSON DE GRAVES SANS FIL

L'ID de lien du caisson de basses est pré-réglé en usine, et l'unité principale et le caisson doivent se connecter automatiquement (connexion sans fil) à la mise sous tension des deux. Si le témoin Link () ne s'allume pas à la mise sous tension de l'unité principale et du caisson de basses, vous devrez régler l'ID tel qu'indiqué dans la procédure suivante.

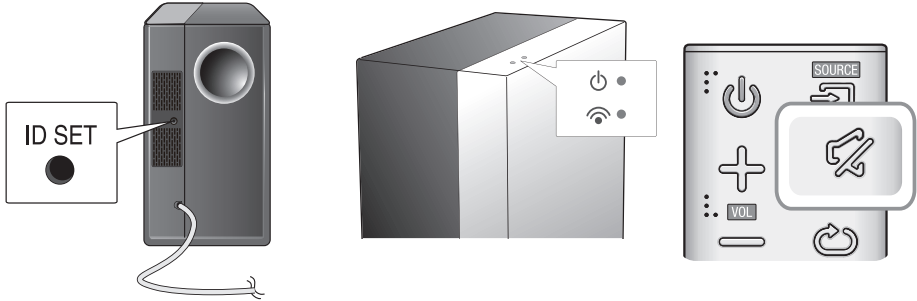

1. Branchez les cordons d'alimentation de l'unité principale et du caisson de graves dans une prise murale CA.
2. Appuyez pendant 5 secondes sur le bouton **ID SET** situé à l'arrière du caisson de graves à l'aide d'un petit objet pointu.
 - Le témoin de veille s'éteint et le témoin de liaison (DEL bleue) clignote rapidement.
3. Alors que l'unité principale est hors tension (en mode STANDBY), appuyez sur la touche **MUTE** () de la télécommande pendant 5 secondes.
4. Le message **ID SET** apparaît sur l'écran de la Soundbar.
5. Pour finaliser le lien, mettez l'unité principale sous tension lorsque la DEL bleue du caisson de graves clignote.
 - L'unité principale et le caisson de basses sont à présent liés (connectés).
 - Le témoin de liaison (DEL bleue) situé sur le caisson de graves doit être allumé.
 - Si le témoin Link (Lien) ne s'affiche pas en bleu, la liaison a échoué. Éteignez l'unité principale et recommencez à partir de l'étape 2.
 - Vous pouvez mieux profiter du son du caisson de graves sans fil en sélectionnant les effets sonores. (Reportez-vous à la page 10)



- Avant de déplacer ou d'installer l'appareil, éteignez-le et débranchez son cordon d'alimentation.
- Si l'unité principale est hors tension, le caisson de graves sans fil sera en mode veille et la DEL de veille située sur la partie supérieure s'allumera 30 secondes après le clignotement du témoin de liaison (DEL bleue).
- Si vous utilisez un périphérique utilisant la même fréquence (2,4 GHz) que la barre audio près de la barre audio, l'interférence peut entraîner quelques interruptions de son.
- La distance de transmission d'une onde radioélectrique est d'environ 10 m, mais elle peut varier en fonction de l'environnement de fonctionnement. Si un mur en béton ou une paroi métallique se trouve entre l'unité principale et le module de réception sans fil, le système risque de ne pas fonctionner car les ondes radio ne peuvent pas traverser le métal.
- Si l'unité principale n'effectue pas de connexion sans fil, suivez les étapes 1 à 5 pour rétablir la connexion entre l'unité principale et le caisson de graves sans fil.



- L'antenne de réception sans fil est intégrée au caisson de graves sans fil. Maintenez l'appareil à l'abri de l'eau et de l'humidité.
- Pour un résultat d'écoute optimal, assurez-vous que la zone autour du caisson de graves sans fil est bien dégagée.

CONNEXION D'UN PÉRIPHÉRIQUE EXTERNE À L'AIDE D'UN CÂBLE HDMI

HDMI est une interface numérique standard qui permet de connecter des appareils tels qu'un téléviseur, un projecteur, un lecteur de DVD, un lecteur de disques Blu-ray ou un décodeur, etc.

Comme l'interface HDMI transmet des signaux numériques de la plus haute qualité, vous pouvez profiter d'une qualité vidéo et audio supérieure à la source numérique initialement créée.

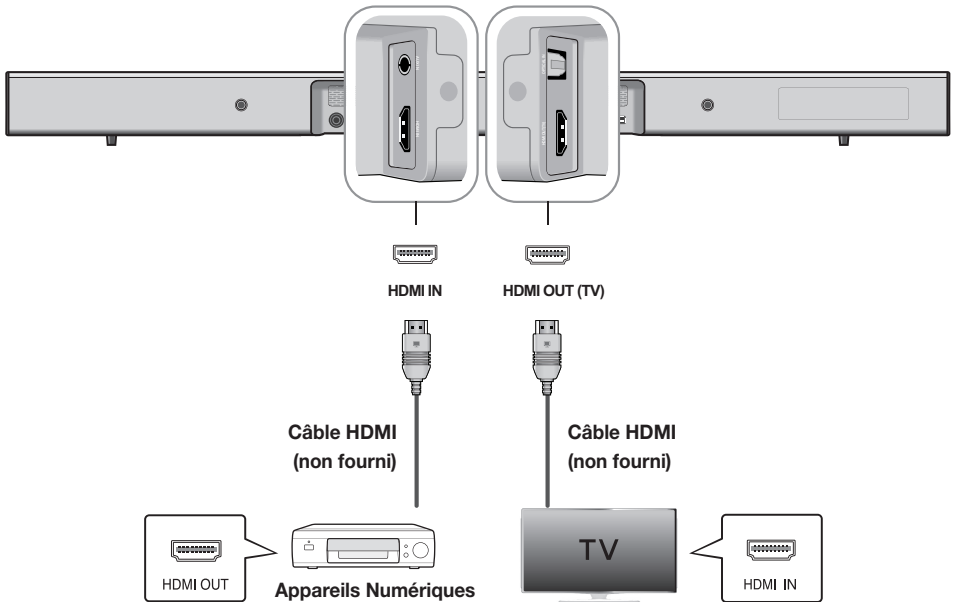

HDMI IN

À l'aide d'un câble HDMI (non fourni), connectez la prise **HDMI IN** située à l'arrière de l'appareil à la prise HDMI OUT de vos périphériques numériques.

et,

HDMI OUT (TV)

À l'aide d'un câble HDMI (non fourni), connectez la prise **HDMI OUT (TV)** située à l'arrière de l'appareil à la prise HDMI IN de votre téléviseur.



- Le HDMI est une interface qui permet la transmission par voie numérique de données audio et vidéo à l'aide d'un simple connecteur.

ARC (HDMI OUT)

La fonction ARC permet d'utiliser le port **HDMI OUT** (ARC) pour la sortie du son numérique.

Elle peut être uniquement activée si le Soundbar est connecté à un téléviseur qui prend en charge la fonction ARC.



- La fonction Anynet+ doit être activée.
- La fonction sera indisponible si le câble HDMI ne prend pas en charge ARC.

CONNEXION D'UN PÉRIPHÉRIQUE EXTERNE À L'AIDE D'UN CÂBLE AUDIO (ANALOGIQUE) OU OPTIQUE (NUMÉRIQUE)

Cet appareil est équipé d'une prise d'entrée numérique optique et d'une prise d'entrée analogique audio, ce qui vous permet de disposer deux méthodes de connexion au téléviseur.

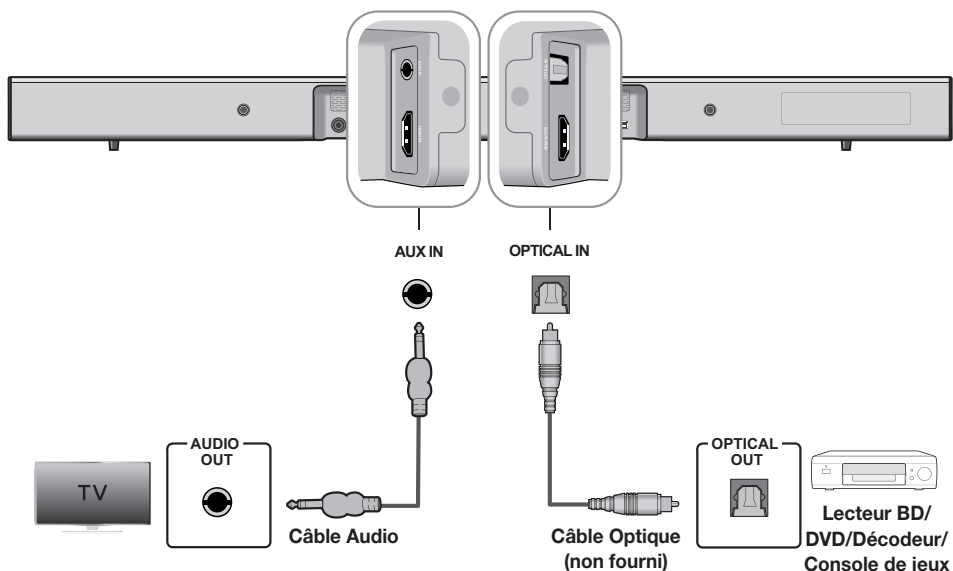

AUX IN

Connectez la prise **AUX IN** (Audio) de l'unité principale à la prise **AUDIO OUT** du téléviseur ou du périphérique source.

Changez la fonction en **AUX**.

ou,

OPTICAL IN

Connectez la prise **OPTICAL IN** (Audio) de l'unité principale à la prise **OPTICAL OUT** du téléviseur ou du périphérique source.

Changez la fonction en **D.IN**.



- Ne branchez pas le cordon d'alimentation de ce produit ou de votre téléviseur dans la prise murale avant que toutes les connexions entre les différents composants n'aient été effectuées.
- Avant de déplacer ou d'installer ce produit, éteignez-le et débranchez le cordon d'alimentation.

FONCTIONS

MODE D'ENTRÉE

Appuyez sur le bouton (**F.**) situé sur le panneau supérieur de l'unité principale ou sur le bouton  (SOURCE) de la télécommande pour sélectionner le mode que vous souhaitez.

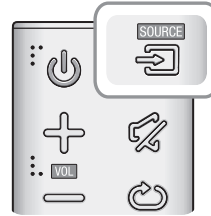

Mode d'entrée	Affichage
Entrée Optique numérique	D.IN
Entrée AUX	AUX
Entrée HDMI	HDMI
Mode BLUETOOTH	BT
TV SoundConnect	TV
Mode USB	USB



- Selon ses caractéristiques de fabrication, le bouton (**F.**) peut être remplacé par le bouton () ayant les mêmes fonctions.

L'appareil s'éteint automatiquement sous les conditions suivantes:

- Mode D.IN/HDMI/BT/TV/USB/ARC
 - S'il n'y a aucun signal audio pendant 25 minutes.
- Mode AUX
 - Si le câble AUX n'est pas connecté pendant 25 minutes.
 - Si aucune entrée de TOUCHE n'est reçue durant 8 heures lorsque le câble AUX est branché.
 - Pour ON ou OFF la fonction d'allumage/ extinction automatique Appuyez sur le bouton  pendant 5 secondes. AUTO POWER DOWN ON / OFF apparaît sur l'écran.

ARC (HDMI OUT)

L'ARC (Audio Return Channel (Fonct. Retour Audio)) transfère le signal numérique audio au port HDMI OUT (ARC).

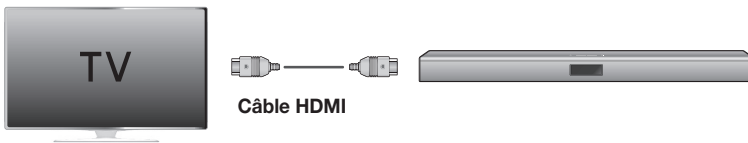

1. Utilisez un câble HDMI pour connecter le téléviseur prenant en charge ARC à la Soundbar.
2. Allumez le téléviseur puis la fonction Anynet+ de la Soundbar.
3. Appuyez sur le bouton (**F.**) situé sur le panneau supérieur de l'unité principale ou sur le bouton  (SOURCE) de la télécommande pour sélectionner le mode **D.IN**.



- Selon ses caractéristiques de fabrication, le bouton (**F.**) peut être remplacé par le bouton () ayant les mêmes fonctions.
- Si le câble HDMI ne prend pas en charge la fonction ARC, cette dernière ne peut pas fonctionner correctement.
- Pour désactiver la fonction ARC, désactivez Anynet+.

BLUETOOTH

Vous pouvez connecter un périphérique Bluetooth à l'Ensemble Soundbar pour écouter de la musique avec un son stéréo de haute qualité, tout cela sans fil

► Pour connecter le système Soundbar à un périphérique Bluetooth

Vérifiez si le périphérique Bluetooth prend en charge la fonction des écouteurs stéréo compatible Bluetooth.

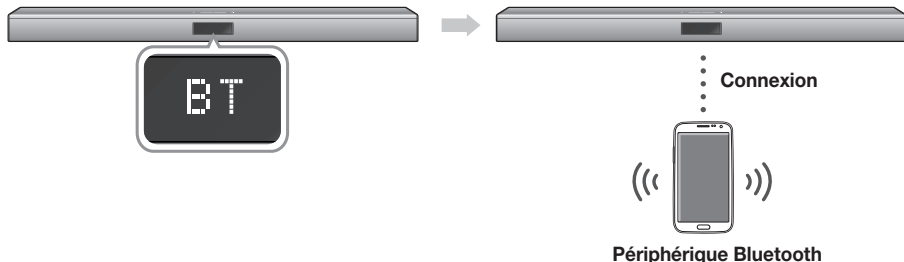

- Appuyez sur le bouton **(F.)** situé sur le panneau supérieur de l'unité principale ou sur le bouton **(SOURCE)** de la télécommande pour sélectionner le mode **BT**.

- Le message **BT READY** apparaît sur la façade de la Soundbar.

- Sélectionnez le menu Bluetooth sur le périphérique Bluetooth que vous désirez connecter. (Reportez-vous pour cela au manuel d'utilisation de ce périphérique.)
- Sélectionnez le menu des écouteurs stéréo sur le périphérique Bluetooth.
 - Vous afficherez la liste des périphériques connectés.
- Sélectionnez **"[Samsung] Soundbar"** dans la liste.
 - Lorsque le Soundbar est connecté à l'appareil Bluetooth, **[Nom du périphérique Bluetooth]** → **BT** s'affiche à l'écran.
 - Le nom du périphérique peut uniquement être affiché en anglais. Un soulignement " _ " sera affiché si le nom n'est pas en anglais.
 - Si le fait d'associer le périphérique Bluetooth et le système Soundbar a échoué, supprimez le précédent **"[Samsung] Soundbar"** identifié par le périphérique Bluetooth et faites-lui rechercher le système Soundbar à nouveau.
- Lisez de la musique sur le périphérique connecté.
 - Vous pouvez écouter de la musique lue sur le périphérique Bluetooth connecté via le système Soundbar.
 - En mode BT, les fonctions Play/Pause/Next/Prev ne sont pas disponibles. Cependant, ces fonctions sont disponibles dans les périphériques Bluetooth qui prennent en charge la fonctionnalité AVRCP.



- Selon ses caractéristiques de fabrication, le bouton **(F.)** peut être remplacé par le bouton **(SOURCE)** ayant les mêmes fonctions.
- Si le code PIN de sécurité est demandé lors de la connexion d'un périphérique Bluetooth, entrez <0000>.
- Un seul périphérique Bluetooth peut être associé à la fois.
- La connexion Bluetooth sera terminée lorsque le Soundbar sera éteint.
- Le Soundbar peut ne pas effectuer la recherche ou la connexion Bluetooth correctement dans les cas suivants:
 - En présence d'un champ électrique puissant autour du système Soundbar.
 - Si plusieurs périphériques Bluetooth sont associés simultanément au système Soundbar.
 - Si le périphérique Bluetooth est éteint, mal positionné ou s'il connaît des dysfonctionnements.
 - Notez que des appareils tels que des fours à micro-ondes, des adaptateurs LAN sans fil, des lampes fluorescentes et des fours à gaz pour chauffage des locaux utilisent la même plage de fréquences que le périphérique Bluetooth, ce qui peut provoquer des interférences électriques.
- Le Soundbar prend en charge les données SBC (44,1 kHz, 48 kHz).
- Effectuez uniquement la connexion à un périphérique Bluetooth qui prend en charge la fonction A2DP (AV).
- Vous ne pouvez pas connecter le Soundbar à un périphérique Bluetooth qui prend en charge uniquement la fonction HF (Mains libres).
- Une fois le périphérique apparié, en mode D.IN/AUX/HDMI/USB/ARC, le fait de sélectionner **"[Samsung] Soundbar"** dans la liste change automatiquement en mode **BT**.

► Bluetooth POWER on (Bluetooth POWER)

Lorsque la fonction Bluetooth Power On est activée et que le Soundbar est désactivé, si un périphérique Bluetooth précédemment associé essaye de se connecter au Soundbar, le Soundbar s'active automatiquement.

1. Appuyez sur **Bluetooth POWER** situé sur la télécommande lorsque la Soundbar est activée.
2. Bluetooth POWER on s'affiche sur l'écran du Soundbar.



- Disponible uniquement si le Soundbar est listé dans les périphériques appariés du périphérique Bluetooth. (Le périphérique Bluetooth et le Soundbar doivent être appariés au préalable au moins une fois)
- Le Soundbar apparaîtra dans la liste des périphériques recherchés du périphérique Bluetooth uniquement lorsque le Soundbar affiche [BT READY].
- En mode TV SoundConnect, le Soundbar ne peut pas être apparié à un autre périphérique Bluetooth.

► Pour déconnecter le périphérique Bluetooth du système Soundbar

Vous pouvez déconnecter le périphérique Bluetooth du système Soundbar. Pour les instructions, reportez-vous au manuel d'utilisation de ce périphérique.

- Le système Soundbar sera déconnecté.
- Lorsque le système Soundbar est déconnecté du périphérique Bluetooth, le système Soundbar affiche **BT DISCONNECTED** en façade.

► Pour déconnecter le système Soundbar du périphérique Bluetooth

Appuyez sur le bouton  (**SOURCE**) de la télécommande ou sur le bouton (**F.**) sur le panneau supérieur de l'appareil pour passer du mode **BT** à un autre mode ou éteindre le Soundbar.

- Le périphérique Bluetooth attend un certain temps la réponse du système Soundbar avant de mettre fin à la connexion. (Le temps de déconnexion peut varier en fonction du périphérique Bluetooth.)



- Selon ses caractéristiques de fabrication, le bouton (**F.**) peut être remplacé par le bouton () ayant les mêmes fonctions.
- En mode Bluetooth, la connexion sera perdue si la distance entre le système Soundbar et le périphérique Bluetooth dépasse 5 m.
- Le système Soundbar s'éteint après 25 minutes en état Prêt.

À propos du Bluetooth

Le système Bluetooth est une technologie qui permet de connecter facilement entre eux des périphériques compatibles Bluetooth à l'aide d'une liaison sans fil courte distance.

- Ce périphérique Bluetooth peut générer du bruit ou créer des dysfonctionnements en fonction des conditions d'utilisation lorsque:
 - Une partie du corps de l'appareil est en contact avec le système de réception/transmission du périphérique Bluetooth ou du système Soundbar.
 - Il est soumis à des variations électriques provenant d'obstructions provoquées par un mur, un coin ou des cloisonnements de bureaux.
 - Il est exposé à des interférences électriques provenant d'appareils utilisant la même bande de fréquences (exemple : équipements médicaux, fours à micro-ondes et réseaux LAN sans fil).
- Associer le système Soundbar et le périphérique Bluetooth tout en maintenant une faible distance.
- Plus la distance est grande entre l'Soundbar et le périphérique Bluetooth, plus la qualité de la transmission se dégrade. Si la distance excède la plage opérationnelle Bluetooth, la connexion est perdue.
- Dans les zones où la réception est faible, la connexion Bluetooth peut ne pas fonctionner correctement.
- La connexion Bluetooth ne fonctionne que lorsqu'elle est proche de l'appareil. La connexion s'interrompt automatiquement lorsque cette plage est dépassée. Même si la distance est respectée, il est possible que la qualité sonore soit détériorée par des obstacles (ex. : murs, portes).
- Ce périphérique sans fil peut provoquer des interférences électriques durant son fonctionnement.

TV SOUNDCONNECT

Vous pouvez apprécier le son du téléviseur à travers le Soundbar connecté à un Téléviseur Samsung qui prend en charge la fonction TV SoundConnect.

► Connecter un téléviseur au Soundbar



1. Allumez le téléviseur et le Soundbar.
 - Activez le menu du téléviseur.
 - Accédez aux Réglages des enceintes à partir de l'onglet "Son".
 - Réglez le menu "Ajouter un nouveau périphérique" sur "Activé"
2. Appuyez sur le bouton (F₊) situé sur le panneau supérieur de l'unité principale ou sur le bouton (SOURCE) de la télécommande pour sélectionner le mode TV.
3. Sur le téléviseur, un message demandant si vous souhaitez activer la fonction TV SoundConnect apparaît. "[Samsung] Soundbar" s'affiche sur l'écran du téléviseur.
4. Sélectionnez <Yes> pour terminer la connexion du téléviseur à la Soundbar via la télécommande du téléviseur.

- Si la distance entre le téléviseur et le Soundbar dépasse 5 m, la connexion peut ne pas être stable ou l'audio peut être discontinu. Si tel est le cas, déplacez le téléviseur ou le Soundbar afin qu'il soit dans la plage opérationnelle et rétablissez ensuite la connexion TV SoundConnect.



- Portée pour la plage de fonctionnement de TV SoundConnect:
 - Portée recommandée pour l'appariement : 50 cm maxi.
 - Portée de fonctionnement recommandée : 5 m maxi.
- Les boutons **Play/Pause**, **Next**, **Prev** ne fonctionnent pas en mode TV SoundConnect.



- Selon ses caractéristiques de fabrication, le bouton (F₊) peut être remplacé par le bouton (SOURCE) ayant les mêmes fonctions.
- Commutez le mode du Soundbar de TV à un autre mode met fin automatiquement à la fonction TV SoundConnect.
- Pour connecter le Soundbar à un autre téléviseur, la connexion existante doit être fermée.
- Fermez la connexion au téléviseur existant, puis appuyez sur le bouton ►|| de la télécommande pendant 5 secondes pour établir la connexion à un autre téléviseur.



- La fonction TV SoundConnect (SoundShare) est prise en charge par certains téléviseurs Samsung disponibles depuis 2012. Vérifiez si votre téléviseur prend en charge la fonction TV SoundConnect (SoundShare) avant de commencer. (Pour plus d'informations, reportez-vous au manuel d'utilisation du téléviseur.)
- Si votre téléviseur Samsung est sorti avant 2014, vérifiez le menu de réglages SoundShare.

► Utiliser la fonction Bluetooth POWER On

La fonction Bluetooth POWER On est disponible une fois la Soundbar connectée avec succès à un téléviseur compatible Bluetooth à l'aide de TV SoundConnect. Lorsque la fonction Bluetooth POWER On est activée, si vous allumez ou éteignez le téléviseur connecté, la Soundbar s'allume ou s'éteint également.

1. Connectez votre téléviseur à la Soundbar à l'aide de la fonction TV SoundConnect.
2. Appuyez sur les boutons **Bluetooth POWER** du Soundbar et de la télécommande. "BLUETOOTH POWER ON" s'affiche sur l'écran du Soundbar.
 - BLUETOOTH POWER ON : Le Soundbar s'active et se désactive lorsque vous allumez ou éteignez le téléviseur.
 - BLUETOOTH POWER OFF : Le Soundbar s'éteint uniquement lorsque vous éteignez le téléviseur.



- Cette fonction est prise en charge uniquement par les téléviseurs Samsung sortis à partir de 2013.

USB

Vous pouvez lire des fichiers musicaux sur les périphériques de stockage USB via la barre audio.

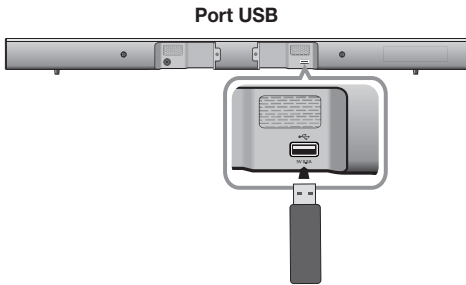

1. Connectez le périphérique USB au port USB de l'appareil.
2. Appuyez sur le bouton (**F.**) situé sur le panneau supérieur de l'unité principale ou sur le bouton  (SOURCE) de la télécommande pour sélectionner le mode **USB**.
3. **USB** apparaît sur l'écran d'affichage.
 - La connexion Soundbar au périphérique USB est terminée.
 - Il s'éteint automatiquement (Auto Power Off) si aucun périphérique USB n'a été connecté après plus de 25 minutes.



- Selon ses caractéristiques de fabrication, le bouton (**F.**) peut être remplacé par le bouton () ayant les mêmes fonctions.

► Avant de connecter un périphérique USB

L'utilisateur doit connaître les points suivants :

- Si le nom de fichier d'un fichier ou d'un dossier sur un périphérique USB dépasse 10 caractères, il ne s'affiche pas sur l'écran du Soundbar.
- Ce produit peut ne pas être compatible avec certains types de support de stockage USB.
- Les systèmes de fichiers FAT16 et FAT32 sont pris en charge.
 - Le système de fichiers NTFS n'est pas pris en charge.
- Connectez un périphérique USB directement au port USB du produit. Dans le cas contraire, vous pouvez rencontrer un problème de compatibilité USB.

- Ne connectez pas plusieurs périphériques de stockage au produit via un lecteur à cartes multiples. Il peut ne pas fonctionner correctement.
- Les protocoles PTP des caméras numériques ne sont pas pris en charge.
- Ne retirez pas le périphérique USB lorsque les fichiers sont en cours de transfert.
- Les fichiers musicaux protégés par la technologie DRM (MP3, WMA) d'un site Web commercial ne peuvent pas être lus.
- Les disques durs externes ne sont pas pris en charge.
- Les téléphones mobiles ne sont pas pris en charge.
- Liste de compatibilités:

Format	Codec	Débit D'échantillonnage
*.mp3	MPEG 1 Couche 2	16KHz ~ 48KHz
	MPEG 1 Couche 3	
	MPEG 2 Couche 3	
	MPEG 2,5 Couche 3	
*.wma	Wave_Format_MSAudio1	16KHz ~ 96KHz
	Wave_Format_MSAudio2	
*.aac	AAC	16KHz ~ 96KHz
	AAC-LC	24KHz ~ 96KHz
	HE-AAC	24KHz ~ 96KHz
*.wav	-	16KHz ~ 48KHz
*.ogg	OGG 1.1.0	16KHz ~ 48KHz
*.flac	FLAC 1.1.0,	16KHz ~ 96KHz
	FLAC 1.2.1	

MISE À JOUR LOGICIELLE

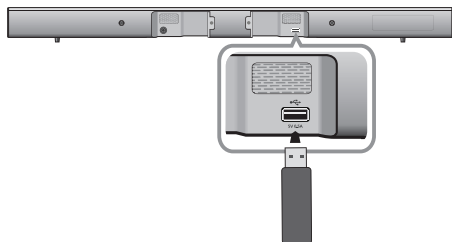

Samsung peut proposer à l'avenir des mises à jour pour le micrologiciel du système de la Soundbar.

Si une mise à jour est proposée, vous pouvez mettre le micrologiciel à jour en connectant un périphérique USB, contenant la mise à jour du micrologiciel, au port USB de votre Soundbar.

Notez qu'en présence de plusieurs fichiers de mise à jour, vous devez simplement les charger sur le périphérique USB et les utiliser pour mettre à jour le micrologiciel l'un après l'autre.

Veuillez visiter le site Web Samsung.com ou contacter le centre d'assistance téléphonique de Samsung pour recevoir de plus amples informations concernant le téléchargement des fichiers de mise à jour.



- Insérez un périphérique USB contenant la mise à jour du micrologiciel dans le port USB situé sur l'unité principale.
- La mise à jour du micrologiciel peut ne pas fonctionner correctement si les fichiers audio pris en charge par la barre audio dans le périphérique de stockage USB.
- Ne débranchez pas l'alimentation ni ne retirez pas le périphérique USB alors que les mises à jour sont en cours d'application. L'unité principale s'éteint automatiquement une fois que la mise à jour du micrologiciel est terminée.
- Après réinitialisation, tous les paramètres sont réinitialisés sur leurs valeurs par défaut. Nous vous recommandons de noter vos réglages, vous pourrez ainsi aisément les réinitialiser après la mise à jour. Notez que la mise à jour du micrologiciel réinitialise également la connexion du caisson de graves. Si la connexion au caisson de graves n'est pas établie automatiquement après avoir réinitialisé, reportez-vous à la page 13. En cas d'échec de la mise à jour du micrologiciel, nous vous recommandons de convertir le périphérique USB au format FAT16 et de réessayer la mise à jour.
- Une fois la mise à jour du logiciel terminée, éteignez l'appareil puis appuyez sur le bouton (▶||) de la télécommande pendant plus de 5 secondes. "INIT" apparaît à l'écran et l'unité est éteinte. La mise à jour est terminée.
- Ne formatez pas la clé USB au format NTFS. Le Soundbar ne prend pas en charge le système de fichiers NTFS.
- Tout dépendant du fabricant, le USB pourrait ne pas être compatible.

TÉPANNAGE

Avant de contacter l'assistance, veuillez lire ce qui suit.

L'ensemble ne s'allume pas.

- | | |
|--|---|
| <ul style="list-style-type: none"> Le cordon d'alimentation est-il branché dans la prise? | → Branchez la fiche d'alimentation électrique dans la prise murale. |
|--|---|

La fonction ne s'active pas lorsque vous appuyez sur le bouton correspondant.

- | | |
|--|---|
| <ul style="list-style-type: none"> L'air est-il chargé en électricité statique? | → Débranchez la fiche d'alimentation électrique et rebranchez-la. |
|--|---|

Aucun son n'est émis.

- | | |
|--|---|
| <ul style="list-style-type: none"> La fonction Mute est-elle activée? | → Appuyez sur la touche Mute pour annuler cette fonction. |
| <ul style="list-style-type: none"> Le volume est-il réglé au minimum? | → Permet de régler le Volume. |

La télécommande ne fonctionne pas.

- | | |
|--|----------------------------------|
| <ul style="list-style-type: none"> Les piles sont-elles usées? | → Remplacez-les. |
| <ul style="list-style-type: none"> La distance entre la télécommande et l'unité principale est-elle trop importante ? | → Rapprochez-vous de l'appareil. |

La fonction TV SoundConnect (appariement du téléviseur) a échoué.

- | | |
|---|--|
| <ul style="list-style-type: none"> Votre téléviseur prend-il en charge TV SoundConnect? | → TV SoundConnect est pris en charge par certains téléviseurs Samsung commercialisés après 2012. Vérifiez si votre téléviseur prend en charge TV SoundConnect. |
| <ul style="list-style-type: none"> La version du micrologiciel du téléviseur est-elle la plus récente? | → Mettez votre téléviseur à jour avec la version du micrologiciel la plus récente. |
| <ul style="list-style-type: none"> Une erreur s'est-elle produite lors de la connexion? | → Contactez le centre d'appels Samsung. |
| <ul style="list-style-type: none"> Réinitialisez le MODE TV et connectez à nouveau. | → Appuyez et maintenez le bouton ► pendant 5 secondes pour réinitialiser la connexion TV SoundConnect. |

La DEL rouge sur le caisson de graves clignote et le caisson de graves ne produit aucun son.

- | | |
|---|--|
| <ul style="list-style-type: none"> Votre caisson de graves peut ne pas être connecté au corps principal de l'appareil. | → Essayez de reconnecter votre caisson de graves. (Reportez-vous en page 13) |
|---|--|

Le caisson de graves bourdonne et vibre sensiblement.

- | | |
|--|--|
| <ul style="list-style-type: none"> Essayez d'ajuster les vibrations de votre caisson de graves. | → Appuyez sur le bouton EQUALIZER WOOFER de votre télécommande pour ajuster sa valeur (entre SW-6 et SW+6). |
|--|--|

ANNEXE

SPÉCIFICATIONS

Nom du modèle	HW-H450		
GÉNÉRAL	USB		5 V/0,5 A
	Poids	Unité principale	2,1 kg
		Caisson de basses (PS-WF450)	5,1 kg
	Dimensions (L x H x P)	Unité principale	957,5 x 59,5 x 66,5 mm
		Caisson de basses (PS-WF450)	179,5 x 363 x 296 mm
	Plage de températures en fonctionnement		de +5 à +35 °C
Plage d'humidité en fonctionnement		de 10 à 75 %	
AMPLIFICATEUR	Puissance de sortie nominale	Unité principale	80W/CH, 3 OHM, THD = 10%, 1kHz
		Caisson de basses (PS-WF450)	130W, 4 OHM, THD = 10%, 70Hz
	Rapport signal/bruit (entrée analogique)		65 dB
	Séparation (1 kHz)		65 dB

* Le rapport signal/bruit, la distorsion, la séparation et la sensibilité utilisable sont basés sur des mesures effectuées à l'aide des directives AES (Audio Engineering Society).

* Caractéristiques nominales

- Samsung Electronics Co., Ltd se réserve le droit de modifier les caractéristiques sans préavis.
- Le poids et les dimensions sont approximatifs.
- Pour l'alimentation et la consommation d'énergie, reportez-vous à l'étiquette apposée sur l'appareil.

※ Avis de licence libre

- Pour obtenir plus d'informations sur les sources libres utilisées dans ce produit, veuillez visiter notre site Web: <http://opensource.samsung.com>
- Pour toute requête et demande concernant les sources ouvertes, contactez Samsung via e-mail à l'adresse (oss.request@samsung.com).



Par la présente, Samsung Electronics déclare que cet équipement est conforme aux exigences principales et autres dispositions relatives à la Directive 1999/5/EC.

La déclaration de conformité originale se trouve sur le site <http://www.samsung.com>, allez sur Support (Assistance) > Search Product Support (Recherche assistance produit) et saisissez le nom du modèle.

Cet appareil peut être utilisé dans tous les pays de l'Union Européenne.



Comment contacter Samsung dans le monde

Si vous avez des suggestions ou des questions concernant les produits Samsung, veuillez contacter le Service Consommateurs Samsung.

Country	Contact Centre ☎	Web Site
AUSTRIA	0800 - SAMSUNG (0800 - 7267864)	www.samsung.com/at/support
BELGIUM	02-201-24-18	www.samsung.com/be/support (Dutch) www.samsung.com/be_fr/support (French)
BOSNIA	051 331 999	www.samsung.com/support
BULGARIA	07001 33 11 , sharing cost	www.samsung.com/bg/support
CROATIA	062 726 786	www.samsung.com/hr/support
CZECH	800 - SAMSUNG (800-726786)	www.samsung.com/cz/support
DENMARK	70 70 19 70	www.samsung.com/dk/support
FINLAND	030-6227 515	www.samsung.com/fi/support
FRANCE	01 48 63 00 00	www.samsung.com/fr/support
GERMANY	0180 6 SAMSUNG bzw. 0180 6 7267864* (*0,20 €/Anruf aus dem dt. Festnetz, aus dem Mobilfunk max. 0,60 €/Anruf)	www.samsung.com/de/support
CYPRUS	8009 4000 only from landline, toll free	www.samsung.com/gr/support
GREECE	80111-SAMSUNG (80111 726 7864) only from land line (+30) 210 6897691 from mobile and land line	
HUNGARY	0680SAMSUNG (0680-726-786) 0680PREMIUM (0680-773-648)	http://www.samsung.com/hu/support
ITALIA	800-SAMSUNG (800.7267864)	www.samsung.com/it/support
LUXEMBURG	261 03 710	www.samsung.com/support

Country	Contact Centre ☎	Web Site
MONTENEGRO	020 405 888	www.samsung.com/support
SLOVENIA	080 697 267 090 726 786	www.samsung.com/si/support
NETHERLANDS	0900-SAMSUNG (0900-7267864) (€ 0,10/Min)	www.samsung.com/nl/support
NORWAY	815 56480	www.samsung.com/no/support
POLAND	0 801-172-678* lub +48 22 607-93-33 ** * (całkowity koszt połączenia jak za 1 impuls według taryfy operatora ** (koszt połączenia według taryfy operatora)	www.samsung.com/pl/support
PORTUGAL	808 20 7267	www.samsung.com/pt/support
ROMANIA	08008 SAMSUNG (08008 726 7864) TOLL FREE No.	www.samsung.com/ro/support
SERBIA	011 321 6899	www.samsung.com/rs/support
SLOVAKIA	0800 - SAMSUNG(0800-726 786)	www.samsung.com/sk/support
SPAIN	0034902172678	www.samsung.com/es/support
SWEDEN	0771 726 7864 (SAMSUNG)	www.samsung.com/se/support
SWITZERLAND	0848 726 78 64 (0848-SAMSUNG)	www.samsung.com/ch/support (German) www.samsung.com/ch_fr/support (French)
U.K	0330 SAMSUNG (7267864)	www.samsung.com/uk/support
EIRE	0818 717100	www.samsung.com/ie/support
LITHUANIA	8-800-77777	www.samsung.com/lt/support
LATVIA	8000-7267	www.samsung.com/lv/support
ESTONIA	800-7267	www.samsung.com/ee/support



[Élimination des batteries de ce produit]

(Applicable aux pays disposant de systèmes de collecte séparés)

Le symbole sur la batterie, le manuel ou l'emballage indique que les batteries de ce produit ne doivent pas être éliminées en fin de vie avec les autres déchets ménagers. L'indication éventuelle des symboles chimiques Hg, Cd ou Pb signifie que la batterie contient des quantités de mercure, de cadmium ou de plomb supérieures aux niveaux de référence stipulés dans la directive CE 2006/66.

Si les batteries ne sont pas correctement éliminées, ces substances peuvent porter préjudice à la santé humaine ou à l'environnement.

Afin de protéger les ressources naturelles et d'encourager la réutilisation du matériel, veillez à séparer les batteries des autres types de déchets et à les recycler via votre système local de collecte gratuite des batteries.



Les bons gestes de mise au rebut de ce produit
(Déchets d'équipements électriques & électroniques)

(Applicable aux pays disposant de systèmes de collecte séparés)

Ce symbole sur le produit, ses accessoires ou sa documentation indique que ni le produit, ni ses accessoires électroniques usagés (chargeur, casque audio, câble USB, etc.) ne peuvent être jetés avec les autres déchets ménagers. La mise au rebut incontrôlée des déchets présentant des risques environnementaux et de santé publique, veuillez séparer vos produits et accessoires usagés des autres déchets. Vous favoriserez ainsi le recyclage de la matière qui les compose dans le cadre d'un développement durable.

Les particuliers sont invités à contacter le magasin leur ayant vendu le produit ou à se renseigner auprès des autorités locales pour connaître les procédures et les points de collecte de ces produits en vue de leur recyclage.

Les entreprises et particuliers sont invités à contacter leurs fournisseurs et à consulter les conditions de leur contrat de vente. Ce produit et ses accessoires ne peuvent être jetés avec les autres déchets.



The Samsung logo is displayed in white, uppercase letters inside a dark grey, horizontally-oriented oval shape.

HW-H450

Bedienungsanleitung

Wireless Audio - Soundbar

Erleben Sie die Möglichkeiten

Vielen Dank, dass Sie sich für ein Produkt von Samsung entschieden haben.

Registrieren Sie Ihr Produkt unter

www.samsung.com/register

MERKMALE

TV SoundConnect

Mit TV SoundConnect können Sie den Ton Ihres Fernsehgeräts auf Ihrem Soundbar über eine Bluetooth-Verbindung hören und den Klang steuern.

HDMI

HDMI überträgt gleichzeitig Video- und Audiosignale und sorgt so für eine besonders gute Bildqualität. Dieses Gerät verfügt ebenfalls über die ARC Funktion, mit der Sie den Ton Ihres Fernsehgeräts über ein HDMI-Kabel über den Soundbar hören können. Diese Funktion ist nur dann verfügbar, wenn Sie das Gerät an ein für ARC geeignetes Fernsehgerät anschließen.

3D SOUND

Diese 3D SOUND fügt Ihrem Klangerlebnis Tiefe und Räumlichkeit hinzu.

Kabelloser Subwoofer

Das kabellose Modul von Samsung benötigt zwischen Hauptgerät und Subwoofer keine Kabel mehr. Stattdessen ist der Subwoofer an ein kompaktes kabelloses Modul angeschlossen, das mit dem Hauptgerät kommuniziert.

Spezial Klangmodus

Sie können je nach Art der Quelle, die Sie wiedergeben möchten, unter den 5 verschiedenen Tonarten MUSIC / VOICE / SPORTS / CINEMA / STANDARD (Original Ton) wählen.

Multifunktionsfernbedienung

Sie können die mitgelieferte Fernbedienung verwenden, um verschiedene Funktionen mit nur einem Knopfdruck zu bedienen.

Unterstützung der USB-Host-Funktion

Mit der USB-Host-Funktion können Sie externe USB-Speichergeräte wie MP3-Player oder USB-Flash-Speicher anschließen und darauf enthaltene Dateien wiedergeben.

Bluetooth Funktion

Sie können ein Bluetooth-Gerät an den Soundbar anschließen und Musik in hoher Stereo-Klangqualität genießen - ganz ohne störende Kabel!

LIZENZ



Hergestellt unter Lizenz von Dolby Laboratories. Dolby sowie das Doppel-D-Symbol sind Warenzeichen der Dolby® Laboratories.



Pour les brevets DTS, voir <http://patents.dts.com>. Fabriqué sous licence de DTS Licensing Limited. DTS, le symbole & DTS et le symbole ensemble sont des marques déposées et DTS 2.0 Channel est une marque de commerce de DTS, Inc. © DTS, Inc. Tous droits réservés.





HDMI

Die Begriffe HDMI und HDMI High-Definition Multimedia Interface sowie das HDMI-Logo sind in den USA und anderen Ländern Warenzeichen oder eingetragene Warenzeichen der HDMI Licensing LLC.

SICHERHEITSINFORMATIONEN

HINWEISE ZUR SICHERHEIT

ZUR VERMEIDUNG VON STROMSCHLÄGEN DARF DIESES GERÄT NICHT GEÖFFNET WERDEN. ES ENTHÄLT KEINE BAUTEILE, DIE VOM BENUTZER GEWARTET ODER REPARIERT WERDEN KÖNNEN. WARTUNGS- UND REPARATURARBEITEN DÜRFEN NUR VON FACHPERSONAL AUSGEFÜHRT WERDEN.

	<p style="text-align: center;">ACHTUNG</p> <p style="text-align: center;">Gefahr elektrischer Schläge! Gerät nicht öffnen!</p>		 <p>Im Gerät befinden sich Hochspannung führende Teile, die elektrische Schläge verursachen können.</p>
			 <p>Die Dokumentation zu diesem Gerät enthält wichtige Hinweise zu Betrieb und Wartung.</p>

WARNUNG : Setzen Sie das Gerät nicht Nässe oder Feuchtigkeit aus, um die Gefahr eines Brandes bzw. eines elektrischen Schlags zu vermeiden.

ACHTUNG : UM ELEKTRISCHE SCHLÄGE ZU VERMEIDEN, RICHTEN SIE DEN BREITEN KONTAKTSTIFT DES STECKERS AN DEM BREITEN STECKPLATZ AUS, UND STECKEN SIE DEN STECKER VOLL EIN.

- Dieses Gerät darf nur an eine Netzsteckdose mit Schutzerdung angeschlossen werden.
- Um das Gerät vom Netzbetrieb zu trennen, muss der Stecker aus der Netzsteckdose gezogen werden. Deshalb sollte der Netzstecker jederzeit zugänglich und leicht trennbar sein.

ACHTUNG

- Das Gerät keinem Spritz- oder Tropfwasser aussetzen. Keine mit Flüssigkeit gefüllten Behälter, wie Vasen auf das Gerät stellen.
- Um das Gerät vollständig auszuschalten, muss der Netzstecker aus der Steckdose gezogen werden. Somit muss der Netzstecker immer bequem erreichbar sein.

HINWEISE

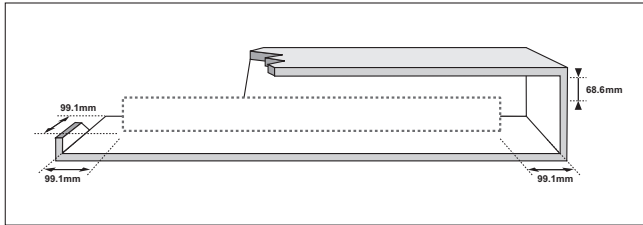

Stellen Sie sicher, dass die Stromversorgung in Ihrem Haus den auf der Rückseite Ihres Produkts angegebenen Anforderungen entspricht. Stellen Sie Ihr Produkt horizontal auf einer geeigneten Unterlage (Möbel) auf, so dass rundherum ausreichend Platz 7-10 cm zur Belüftung bleibt. Achten Sie darauf, dass die Belüftungsöffnungen nicht abgedeckt sind. Stellen Sie das Gerät nicht auf Verstärker oder andere Geräte, die heiß werden können. Das Gerät ist für Dauerbetrieb eingerichtet. Um das Gerät vollständig auszuschalten, den Stecker aus der Steckdose ziehen. Ziehen Sie den Netzstecker des Geräts wenn Sie beabsichtigen, es für längere Zeit nicht zu nutzen.

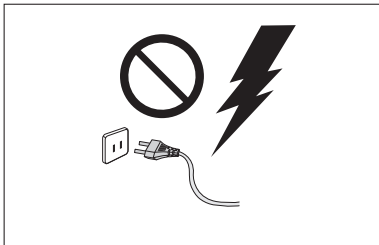

Ziehen Sie bei Gewittern das Stromkabel aus der Steckdose. Durch Blitze verursachte Spannungsspitzen können zur Beschädigung des Geräts führen.

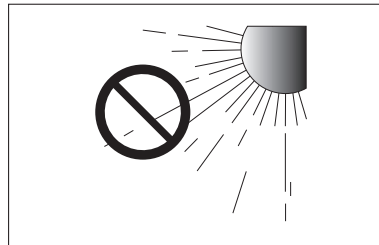

Halten Sie das Gerät von direkter Sonneneinstrahlung oder anderen Wärmequellen fern. Dies kann zu einer Überhitzung führen und zu einer Fehlfunktion des Geräts führen.

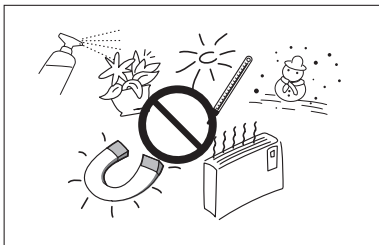

Schützen Sie das Produkt vor Feuchtigkeit (z. B. Vasen), übermäßiger Hitze (z. B. Kamine) oder Geräten, die starke magnetische oder elektrische Felder erzeugen. Trennen Sie das Netzkabel bei Fehlfunktionen des Geräts von der Stromversorgung. Ihr Produkt ist nicht für den gewerblichen Einsatz vorgesehen. Verwenden Sie dieses Produkt nur für den privaten Bereich.

Wenn Ihr Produkt oder die CD bei kalten Temperaturen aufbewahrt wurden, kann Kondensation auftreten. Wenn Sie das Gerät bei kalten Temperaturen transportiert haben, warten Sie mit der Inbetriebnahme circa 2 Stunden, bis das Gerät Raumtemperatur erreicht hat.

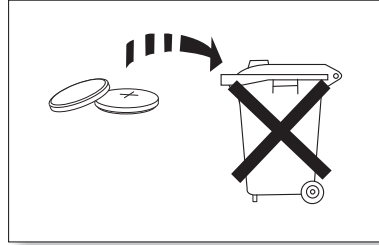

Die in diesem Produkt verwendeten Batterien enthalten umweltschädliche Chemikalien. Entsorgen Sie die Batterien nicht im Hausmüll. Entsorgen Sie Batterien niemals in einem Feuer. Schließen Sie die Batterien nicht kurz, zerlegen und überhitzen Sie sie nicht. Bei unsachgemäßem Austausch von Batterien besteht Explosionsgefahr. Setzen Sie nur Batterien des gleichen oder eines gleichwertigen Typs ein.

INHALT

2 MERKMALE

- 2 Lizenz

3 SICHERHEITSINFORMATIONEN

- 3 Hinweise zur sicherheit
4 Hinweise

6 ERSTE SCHRITTE

- 6 Wichtige informationen zum gebrauch der bedienungsanleitung
6 Lieferumfang

7 BESCHREIBUNGEN

- 7 Oberes/vorderes bedienfeld
8 Rückseite des Geräts

9 FERNBEDIENUNG

- 9 Tasten und funktionen der fernbedienung

11 ANSCHLÜSSE

- 11 Montageder wandhalterung
12 Entfernen der wandhalterung
12 Montage der Halterung ohne Zuhilfenahme der Montageanleitung der Wandhalterung
13 Anschluss des kabellosen Subwoofers
15 Anschliessen eines externen geräts mithilfe eines HDMI kabels
16 AnschlieSSen eines externen Geräts mithilfe eines Audiokabels (analog) oder optischen Kabels (digital)

17 FUNKTIONEN

- 17 Eingangsmodus
17 ARC (HDMI OUT)
18 Bluetooth
20 TV SoundConnect
21 USB
22 Software aktualisierung

23 FEHLERSUCHE

24 ANHANG

- 24 Technische daten



- Die Abbildungen in dieser Anleitung dienen nur als Referenz und können sich vom aktuellen Produkt unterscheiden.
- Es kann eine Gebühr erhoben werden, wenn:
 - (a) Ein Techniker auf Ihre Anfrage bestellt wird und am Gerät kein Defekt vorliegt (z. B. weil Sie diese Bedienungsanleitung nicht gelesen haben).
 - (b) Sie das Gerät in einer Reparaturwerkstatt abgegeben haben und am Gerät kein Defekt vorliegt (z. B. weil Sie diese Bedienungsanleitung nicht gelesen haben).
- Die Höhe dieser Gebühr wird Ihnen mitgeteilt, bevor irgendwelche Arbeiten durchgeführt werden oder der Hausbesuch erfolgt.

ERSTE SCHRITTE

WICHTIGE INFORMATIONEN ZUM GEBRAUCH DER BEDIENUNGSANLEITUNG

Achten Sie beim Lesen der Bedienungsanleitung auf die folgenden Hinweise.

► Symbole in dieser Bedienungsanleitung

Symbol	Begriff	Definition
	Achtung	Zeigt eine Situation an, in der eine Funktion nicht funktioniert oder Einstellungen abgebrochen werden können.
	Hinweis	Hierbei handelt es sich um Tipps oder Anweisungen zu den jeweiligen Funktionen.

► Sicherheitsanweisungen und Fehlersuche

- 1) Machen Sie sich mit den Sicherheitsanweisungen vertraut, bevor Sie dieses Produkt nutzen. (Siehe Seite 3)
- 2) Falls ein Problem auftritt, schlagen Sie im Kapitel zur Fehlerbehebung nach. (Siehe Seite 23)

► Copyright

©2014 Samsung Electronics Co.,Ltd.

Alle Rechte vorbehalten. Ohne vorherige schriftliche Genehmigung von Samsung Electronics Co., Ltd. ist das vollständige oder teilweise Reproduzieren oder Kopieren dieser Bedienungsanleitung nicht gestattet.

LIEFERUMFANG

Überprüfen Sie, ob das im Folgenden aufgeführte Zubehör mitgeliefert wurde.



Fernbedienung / Lithium Batterie
(3V : CR2032)

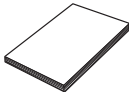

Benutzerhandbuch



(Wandhalterung L: 1EA)
(Wandhalterung R: 1EA)
Halterung zur wandbefestigung



Montageschablone für die Wandhalterung



(Befestigungsschraube 1: 2EA)
(Befestigungsschraube 2: 2EA)
Befestigungsschraube



Netz Kabel



Gleichstrom Adapter



Aux Kabel



USB-Kabel



- Das mitgelieferte USB-Kabel dient für den Anschluss eines externen USB-Geräts.
- Verwenden Sie das zugehörige USB-Kabel, um externe USB-Geräte an die Einheit anzuschließen.

BESCHREIBUNGEN

OBERES/VORDERES BEDIENFELD

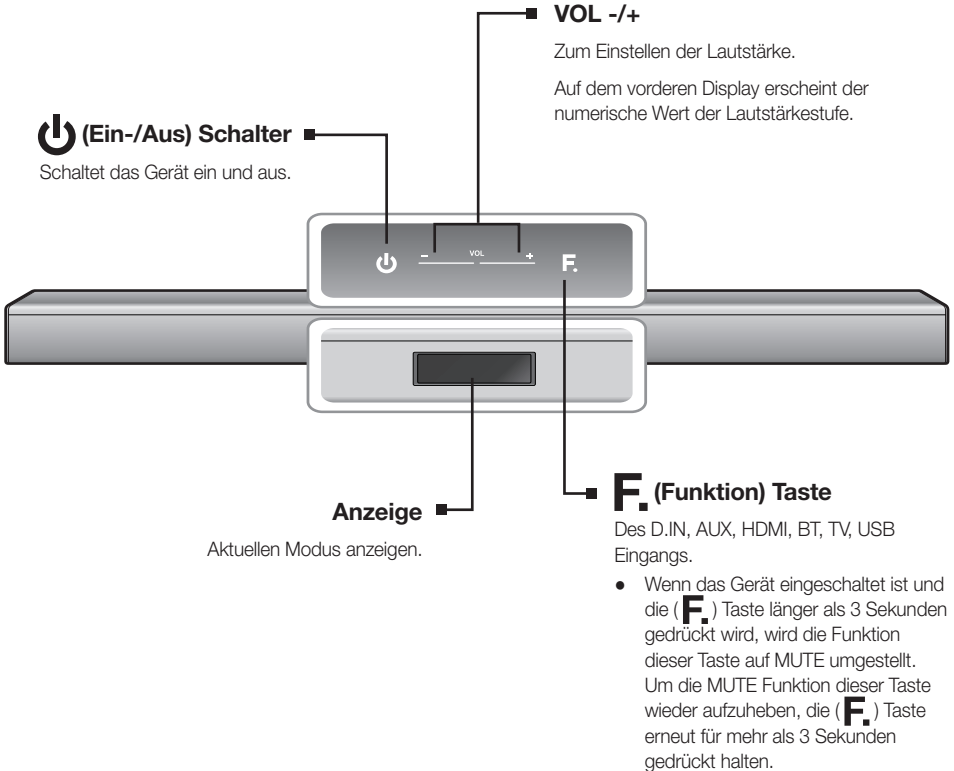

- Je nach Herstellungsvorgaben kann die (F.) taste durch die (↵) taste ersetzt werden, die jedoch die selbe Funktion hat.
- Wenn Sie dieses Gerät einschalten, vergeht eine Verzögerungszeit von 4 bis 5 Sekunden, bevor eine Tonausgabe erfolgt.
- Wenn Sie den Ton nur über den Soundbar hören wollen, müssen Sie die Lautsprecher des Fernsehgeräts im Audio Setup Menü Ihres Fernsehgeräts ausschalten. Weitere Informationen über Ihr Fernsehgerät finden Sie im Benutzerhandbuch, das im Lieferumfang Ihres TVs enthalten war.

RÜCKSEITE DES GERÄTS

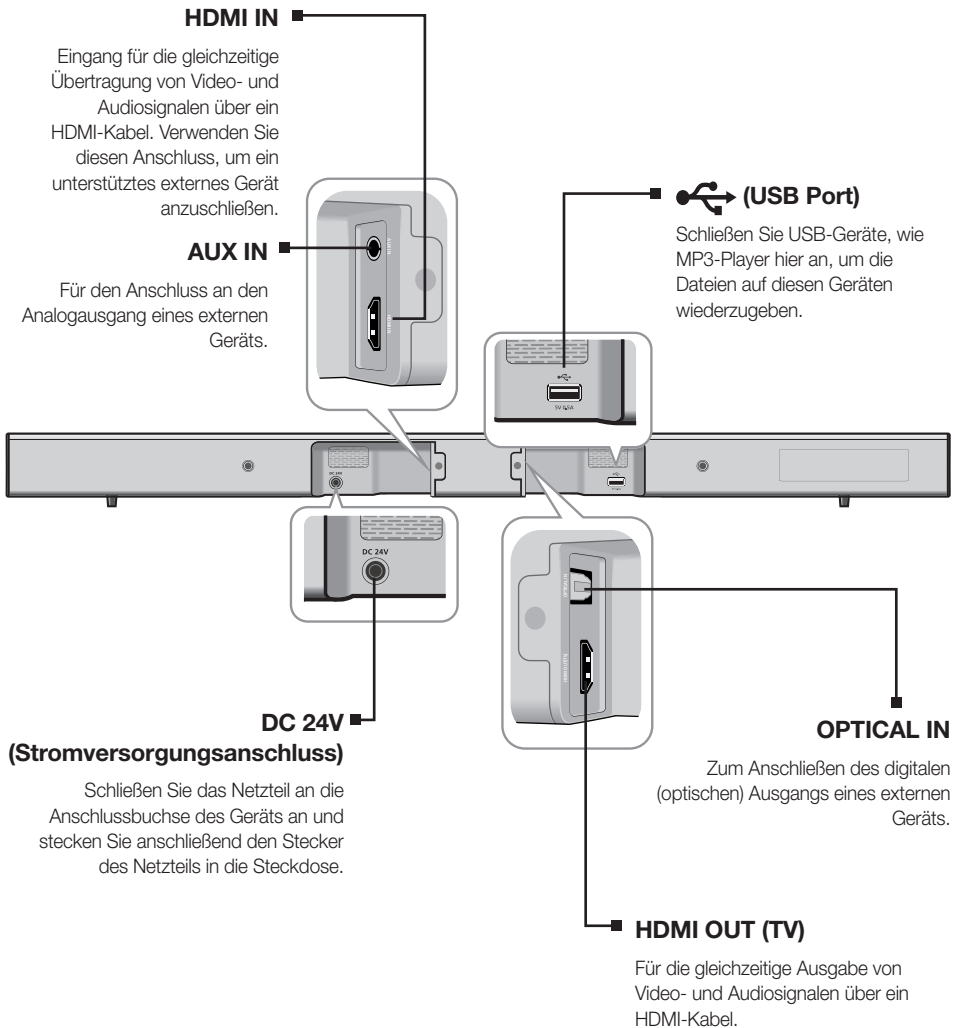

- Beim Herausziehen des Netzteilkabels aus der Steckdose das Kabel am Stecker anfassen. Ziehen Sie nicht am Kabel.
- Schließen Sie dieses Gerät oder andere Komponenten erst dann an die Steckdose an, wenn alle Verbindungen zwischen den Komponenten hergestellt wurden.

FERNBEDIENUNG

TASTEN UND FUNKTIONEN DER FERNBEDIENUNG

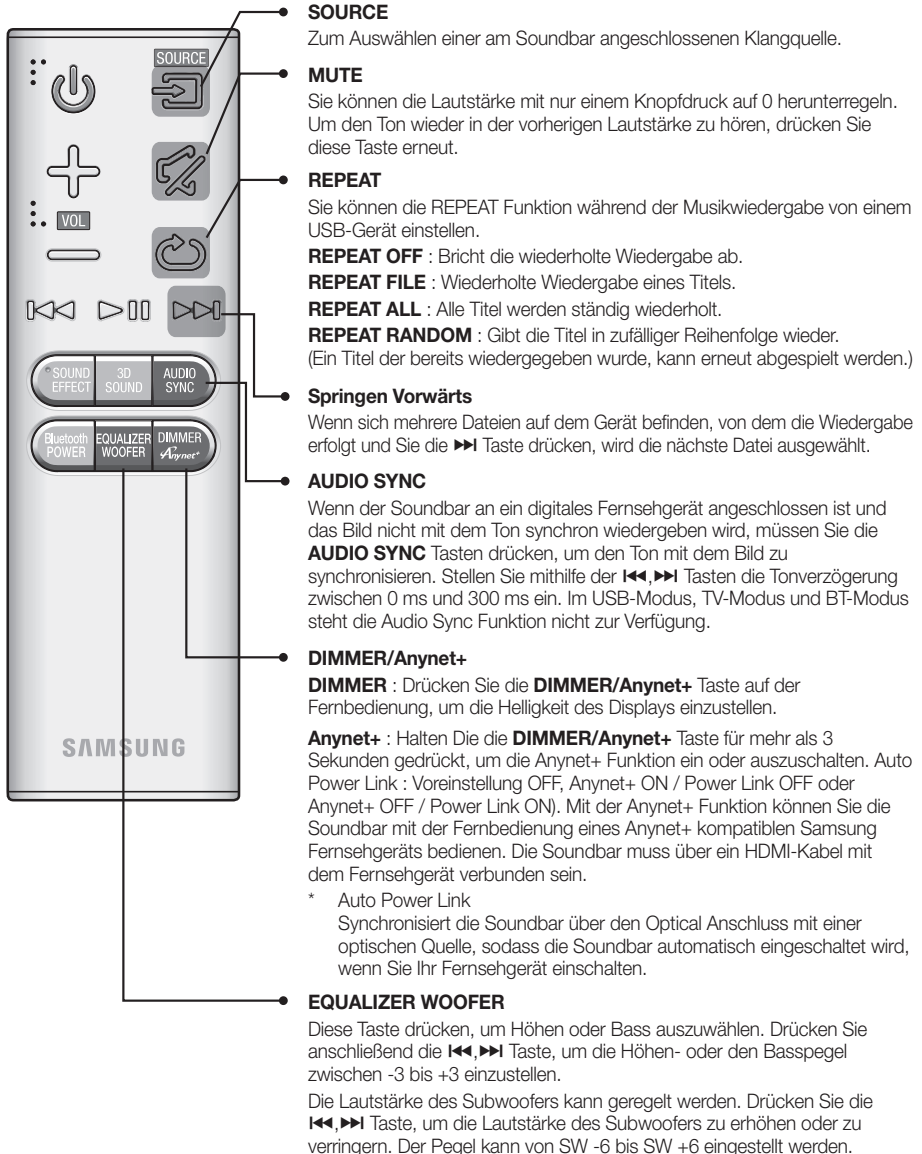

- Soundbar ist ein von Samsung geschützter Name.
- Bedienen Sie das Fernsehgerät mithilfe der Fernbedienung des Fernsehgeräts.

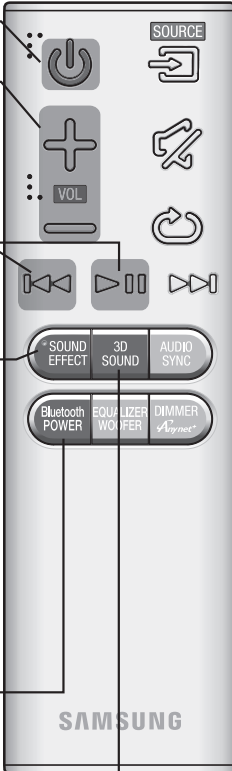

POWER
Schaltet das Gerät ein und aus.

VOLUME
Stellt die Lautstärke des Gerätes ein.

Wiedergabe/Pause
Drücken Sie die ►► Taste, um die Wiedergabe der Datei vorübergehend zu unterbrechen.
Drücken Sie die ►► Taste erneut, um die ausgewählte Datei abzuspielen.

Rückwärts Springen
Wenn sich mehrere Dateien auf dem Gerät befinden, von dem die Wiedergabe erfolgt und Sie die ◀◀ Taste drücken, wird die vorherige Datei ausgewählt.

SOUND EFFECT
Sie können je nach Art der Quelle, die Sie wiedergeben möchten, unter den 5 verschiedenen Tonarten **MUSIC, VOICE, SPORTS, CINEMA** und **STANDARD** wählen.
Drücken Sie die Taste **SOUND EFFECT** auf der Fernbedienung. Stellen Sie den **STANDARD** Modus ein, wenn Sie den Originalklang wiedergeben möchten.
Drücken Sie die **SOUND EFFECT** Taste für mehr als 5 Sekunden, um Smart Volume ein- oder auszuschalten.
* Smart Volume
Durch diese Funktion wird die Lautstärke bei einer drastischen Lautstärkeänderung, z. B. durch das Umschalten auf einen anderen Kanal oder einen Szenenwechsel, geregelt und stabilisiert.

Bluetooth POWER
Drücken Sie die **Bluetooth POWER** Taste auf der Fernbedienung, um diese Funktion ein- und auszuschalten.
Nähere Informationen finden Sie auf den Seiten 19 und 20.

3D SOUND (3D Sound Plus)
Drücken Sie die **3D SOUND** Taste auf der Fernbedienung, um dem Klang Tiefe und Räumlichkeit hinzuzufügen.
Drücken Sie die **3D SOUND** Taste auf der Fernbedienung.
Durch wiederholtes Drücken der Taste ändert sich die Auswahl wie folgt :
3D SOUND PLUS OFF → 3D SOUND PLUS MUSIC → 3D SOUND PLUS MOVIE

► Batterien in die Fernbedienung einsetzen

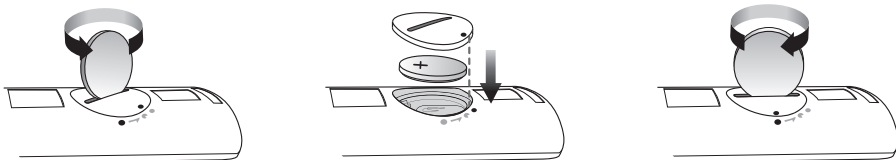

1. Verwenden Sie eine passende Münze, um die Batterieabdeckung wie in der Abbildung oben dargestellt im entgegengesetzten Uhrzeigersinn zu drehen und zu entfernen.
2. Legen Sie eine 3V Lithium-Batterie ein. Beim Einlegen der Batterie muss der Pluspol (+) nach oben zeigen. Setzen Sie den Verschluss wieder ein und richten Sie die ● Markierungen wie in der obigen Abbildung dargestellt aufeinander aus.
3. Verwenden Sie eine passende Münze, um die Batterieabdeckung der Fernbedienung soweit wie möglich im Uhrzeigersinn zu drehen, um den Verschluss zu schließen.

ANSCHLÜSSE

MONTAGEDER WANDHALTERUNG

Sie können die Wandhalterung verwenden, um diese Einheit an der Wand zu befestigen.

► Montagehinweise

- Nur an einer senkrechten Wand montieren.
- Achten Sie darauf, dass das Gerät nicht in einer feuchten oder heißen Umgebung angebracht wird und die Wand das Gewicht der Anlage aushält.
- Überprüfen Sie die Stabilität der Wand. Wenn die Wand nicht stabil genug ist, um dieses Gerät zu halten, verstärken Sie die Wand oder installieren Sie das Gerät an einer anderen Wand, die das Gewicht des Geräts tragen kann.
- Verwenden Sie die für Ihre Wand geeigneten Befestigungsschrauben oder Dübel (Gipskartonplatte, Stahlplatte, Holz, usw.).
Wenn möglich die Schrauben in den Wandträgern befestigen.
- Besorgen Sie sich für die Wand, an der Sie die Soundbar befestigen wollen, geeignete Befestigungsschrauben.
 - Durchmesser : M5
 - Länge : L 35 mm oder länger wird empfohlen
- Schließen Sie die externen Geräte an dieses Gerät an, bevor Sie es an der Wand installieren.
- Achten Sie darauf, dass das Gerät ausgeschaltet ist, und trennen Sie das Gerät vor der Montage vom Netzstecker. Ansonsten besteht das Risiko elektrischer Schläge.

1. Legen Sie die Installationsschablone an die Wand.

- Die Montageschablone muss waagrecht ausgerichtet sein.
- Montieren Sie das Gerät mindestens 5 cm unter dem Fernsehgerät, wenn das Fernsehgerät an der Wand befestigt ist.

2. Markieren Sie die Stellen, an denen die Schrauben befestigt werden sollen mit einem Stift, und entfernen Sie anschließend die Montageschablone.

3. Legen Sie die Wandhalterungen an und schrauben Sie sie an den markierten Stellen fest.

- Linke und rechte Halterung haben jeweils eine unterschiedliche Form.

4. Schrauben Sie die zwei Halteschrauben in die Schraubenöffnungen auf der Rückseite des Soundbar-Gehäuses jeweils auf der linken und rechten Seite ein.

5. Schließen Sie das USB-Kabel auf der Rückseite der Soundbar an, bevor Sie das Gerät an der Wand befestigen.

6. Führen Sie die Schrauben auf der Rückseite der Soundbar in die Schlitze der Wandhalterungen ein. Um das Gerät sicher zu befestigen, müssen die Halteschrauben ganz nach unten bis zum Ende des Schlitzes gedrückt werden.

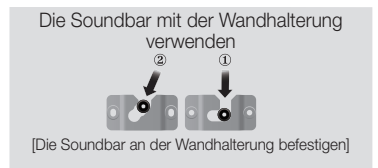
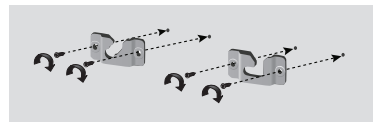
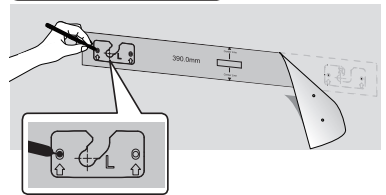
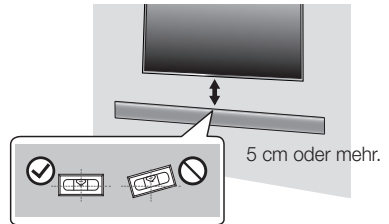

ENTFERNEN DER WANDHALTERUNG

1. Ziehen Sie die Soundbar wie in der Abbildung dargestellt nach oben, um sie aus der Wandhalterung herauszunehmen.

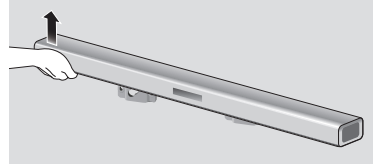

Die Soundbar mit der Wandhalterung verwenden

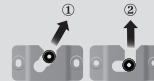

[Die Soundbar aus der Wandhalterung entfernen]



- Halten Sie sich nicht an dem angebrachten Gerät fest und vermeiden Sie Stöße und das das Gerät herunterfällt.
- Befestigen Sie die Einheit sicher an der Wand, so dass sie nicht herunterfallen kann. Andernfalls kann es zu Verletzungen oder Schäden am Gerät führen.
- Stellen Sie nach der Wandmontage der Einheit sicher, dass Kinder die Verbindungskabel nicht herausziehen können, da das Gerät sonst möglicherweise herunterfallen kann.
- Um bei Wandmontage die optimale Leistung zu erzielen, muss das Lautsprechersystem wenigstens 5 cm unter dem Fernsehgerät installiert werden, wenn das Fernsehgerät an der Wand befestigt ist.
- Wenn Sie das Gerät nicht an der Wand befestigen, stellen Sie es zu Ihrer Sicherheit auf einem ebenen Untergrund auf, von dem es nicht herunterfallen kann.

MONTAGE DER HALTERUNG OHNE ZUHILFENAHME DER MONTAGEANLEITUNG DER WANDHALTERUNG

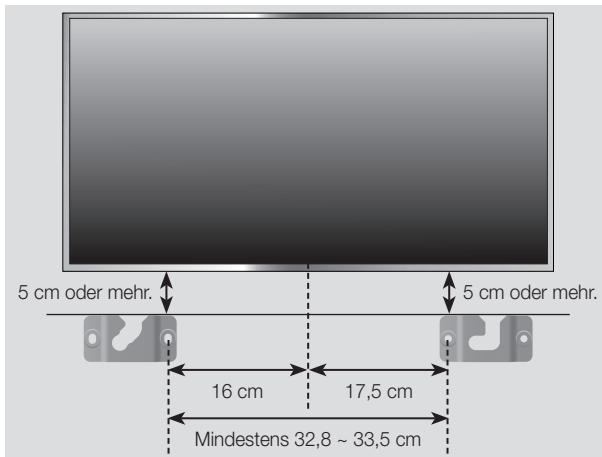

1. Platzieren Sie die "Wandhalterung L" parallel zum Fußboden auf der gewünschten Wandfläche und befestigen Sie eine Schraube in der Öffnung auf der rechten Seite.
2. Platzieren Sie die "Wandhalterung R" parallel zum Fußboden auf der gewünschten Wandfläche und befestigen Sie eine Schraube in der Öffnung auf der linken Seite.
 - Wenn die Wandhalterungen L/R neben dem Fernsehgerät montiert werden sollen, prüfen, ob die Öffnungen aus Schritt 1 und 2 genau auf die Mitte der Unterseite des Fernsehgeräts ausgerichtet sind.
3. Befestigen Sie Schrauben in den restlichen Öffnungen.

ANSCHLUSS DES KABELLOSEN SUBWOOFERS

Die ID zur Verbindung des Subwoofers wurde im Werk voreingestellt, weshalb zwischen Haupteinheit und Subwoofer nach dem Einschalten der beiden Geräte automatisch eine (drahtlose) Verbindung hergestellt wird. Wenn die Link (📶) Anzeige bei eingeschaltetem Hauptgerät und Subwoofer nicht aufleuchtet, befolgen Sie zur Festlegung der ID die nachstehende Vorgehensweise.

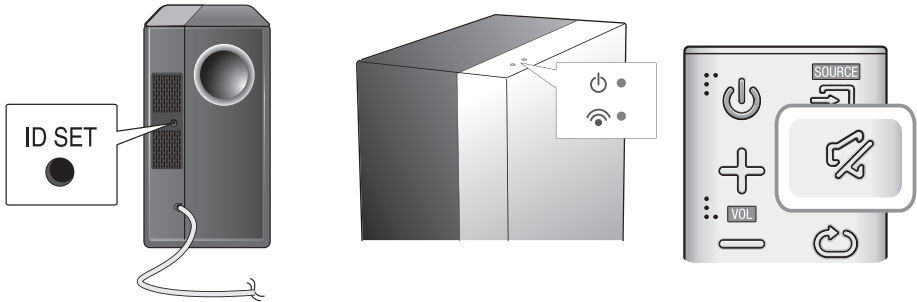

1. Stecken Sie die Netzkabel des Hauptgeräts und des Subwoofers in die Steckdose.
2. Halten Sie dann die Taste **ID SET** auf der Rückseite des Subwoofers mit einem kleinen spitzen Gegenstand lang gedrückt.
 - Die STANDBY-Anzeige schaltet sich aus und die LINK-Anzeige (Blaue LED) blinkt schnell.
3. Halten Sie bei ausgeschaltetem Hauptgerät (STANDBY-Modus) auf der Fernbedienung die **MUTE** (🔇) Taste 5 Sekunden lang gedrückt.
4. Die Meldung **ID SET** wird auf der Anzeige der Soundbar angezeigt.
5. Schalten Sie die Stromversorgung des Hauptgeräts ein, während die Blaue LED des Subwoofers blinkt, um den Anschluss abzuschließen.
 - Das Hauptgerät und der Subwoofer sollten nun miteinander verbunden sein.
 - Die Link-Anzeige (Blaue LED) auf dem Subwoofer sollte leuchten.
 - Wenn die Link Anzeige nicht steig blau aufleuchtet, ist der Verbindungsaufbau fehlgeschlagen. Schalte Sie das Hauptgerät aus und beginnen Sie noch einmal von Schritt 2.
 - Durch Auswahl eines Klangeffekts können Sie über den kabellosen Subwoofer eine bessere Klangqualität genießen. (Siehe Seite 10)



- Bevor Sie das Gerät installieren oder an einer anderen Stelle aufstellen, müssen Sie es ausschalten und den Netzstecker ziehen.
- Wenn das Hauptgerät ausgeschaltet ist, wird der kabellose Subwoofer in den Standby-Modus gesetzt und auf der Geräteoberseite leuchtet die STANDBY-LED auf nachdem die LINK-Anzeige (Blaue LED) 30 Sekunden lang geblinkt hat.
- Wenn Sie in der Nähe der Soundbar ein Gerät verwenden, dass die gleiche Frequenz wie die Soundbar nutzt (2.4GHz), kann es durch Interferenzen zu Tonunterbrechungen kommen.
- Die maximal mögliche Funkreichweite beträgt etwa 10 m, ist aber von der Einsatzumgebung abhängig. Befindet sich zwischen Hauptgerät und drahtlosem Empfänger eine Wand aus Stahlbeton oder Metall, so funktioniert das Gerät evtl. gar nicht, da die Funkwellen Metall nicht durchdringen können.
- Wenn keine drahtlose Verbindung zum Hauptgerät hergestellt werden kann, folgen Sie den Schritten 1-5 und versuchen Sie erneut, eine Verbindung zwischen Hauptgerät und Subwoofer herzustellen.



- Der kabellose Subwoofer verfügt über eine eingebaute Empfangsantenne. Schützen Sie das Gerät vor Wasser und Feuchtigkeit.
- Um eine optimale Wiedergabeleistung zu erzielen, achten Sie darauf, dass rund um den Subwoofer keine Gegenstände stehen, die die Funkverbindung beeinträchtigen könnten.

ANSCHLIESSEN EINES EXTERNEN GERÄTS MITHILFE EINES HDMI KABELS

Bei HDMI handelt es sich um eine standardisierte digitale Schnittstelle für den Anschluss von Geräten wie Fernsehern, Projektoren, DVD-Spielern, Blu-ray- Spielern, Set Top Boxen und anderen.

Da HDMI Digitalsignale höchster Qualität überträgt, können Sie Video und Audio in erstklassiger Qualität genießen, so wie ursprünglich auf der digitalen Quelle erstellt.

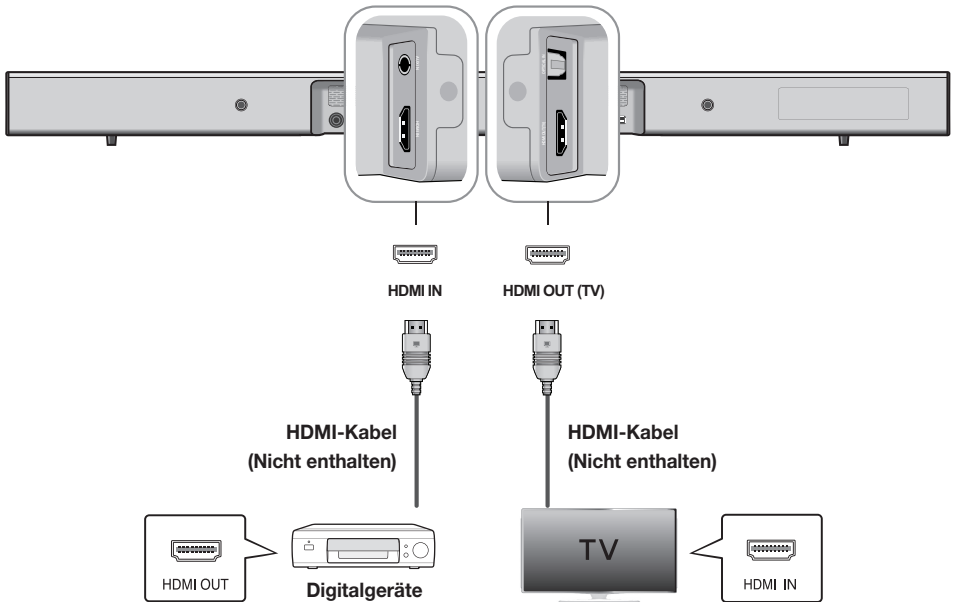

HDMI IN

Verbinden Sie ein HDMI-Kabel (nicht enthalten) über die **HDMI IN** Buchse an der Rückseite des Soundbar mit der HDMI OUT Ausgangsbuchse Ihres Geräts.

und,

HDMI OUT (TV)

Schließen Sie ein HDMI-Kabel (nicht enthalten) an den **HDMI OUT (TV)** Ausgang auf der Rückseite des Geräts und an den HDMI IN Eingang an Ihrem Fernsehgerät an.



- HDMI ist eine Schnittstelle für die digitale Übertragung von Video- und Audiodaten über einen einzigen Anschluss.

ARC (HDMI OUT)

Die ARC-Funktion ermöglicht die digitale Audiowiedergabe über den **HDMI OUT (ARC)** Anschluss.

Sie kann nur aktiviert werden, wenn der Soundbar an ein Fernsehgerät angeschlossen ist, das die ARC-Funktion unterstützt.



- Anynet+ eingeschaltet sein.
- Diese Funktion ist nicht verfügbar, wenn das HDMI-Kabel ARC nicht unterstützt.

ANSCHLIESSEN EINES EXTERNEN GERÄTS MITHILFE EINES AUDIOKABELS (ANALOG) ODER OPTISCHEN KABELS (DIGITAL)

Das Gerät verfügt über einen optischen Digitaleingang und einen analogen Audioeingang, womit Ihnen zwei Wege zur Verfügung stehen, das Gerät an ein Fernsehgerät anzuschließen.

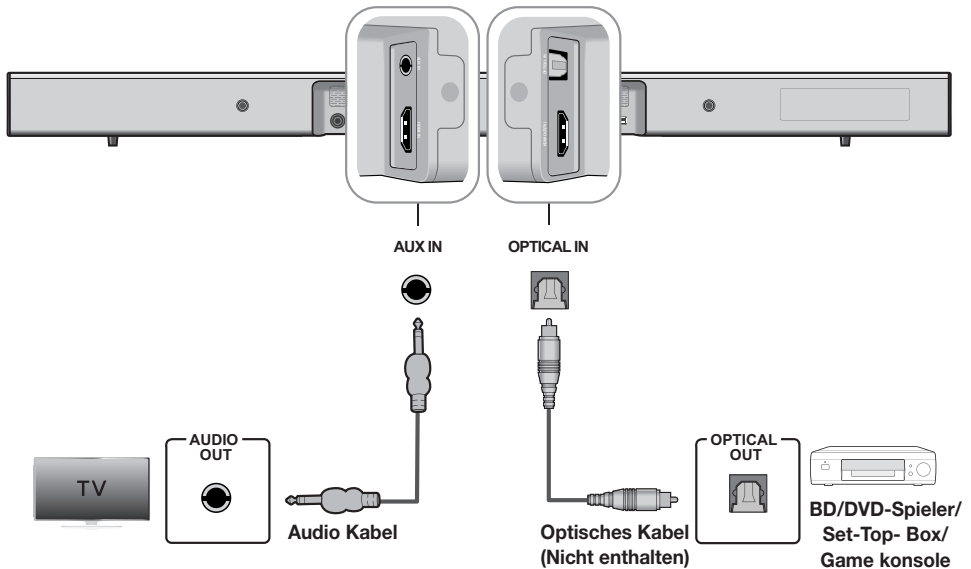

AUX IN

Verbinden Sie den **AUX IN** (Audio) am Hauptgerät mit dem **AUDIO OUT** Ausgang des Fernsehgeräts oder Quellgeräts.

Wechseln Sie zur **AUX** Funktion.

oder,

OPTICAL IN

Verbinden Sie den **OPTICAL IN** (Audio) Eingang am Hauptgerät mit dem **OPTICAL OUT** Ausgang des Fernsehgeräts oder Quellgeräts.

Wechseln Sie zur **D.IN** Funktion.



- Stecken Sie das Netzkabel dieses Produkts oder Ihres Fernsehgeräts erst dann in die Steckdose, wenn alle Verbindungen zwischen den Komponenten hergestellt wurden.
- Bevor Sie dieses Gerät installieren oder an einer anderen Stelle aufstellen, müssen Sie es ausschalten und den Netzstecker ziehen.

FUNKTIONEN

EINGANGSMODUS

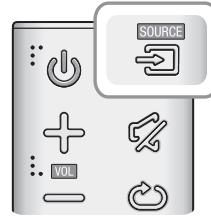

Drücken Sie die (**F.**) Taste auf dem oberen Bedienfeld des Hauptgeräts oder die  (**SOURCE**) Taste auf der Fernbedienung, um den gewünschten Modus auszuwählen.



Eingangsmodus	Anzeige
Optischer Digital Eingang	D.IN
AUX-Eingang	AUX
HDMI-Eingang	HDMI
BLUETOOTH Modus	BT
TV SoundConnect	TV
USB-Modus	USB

Das Gerät schaltet sich unter den folgenden Bedingungen automatisch ab:

- D.IN/HDMI/BT/TV/USB/ARC Modus
 - Wenn seit 25 Minuten kein Audiosignal empfangen wurde.
- AUX Modus
 - Wenn seit 25 Minuten kein AUX-Kabel angeschlossen ist.
 - Wenn bei angeschlossenem AUX-Kabel für 8 Stunden keine Taste betätigt wird.
 - Um die Auto Power Down Funktion Ein oder auszuschalten, die  Taste 5 Sekunden lang gedrückt halten. Auf dem Display erscheint AUTO POWER DOWN ON / OFF.



-  • Je nach Herstellungsvorgaben kann die (**F.**) taste durch die () taste ersetzt werden, die jedoch die selbe Funktion hat.

ARC (HDMI OUT)

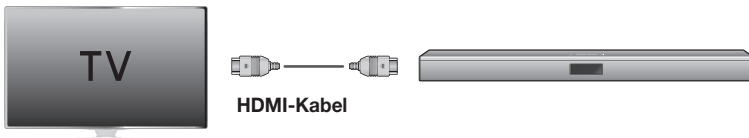
ARC (Audio Return Channel) überträgt das digitale Audiosignal an den HDMI OUT (ARC) Anschluss.



1. Schließen Sie das ARC unterstützende Fernsehgerät mithilfe eines HDMI-Kabels an die Soundbar an.
2. Schalten Sie das Fernsehgerät ein und aktivieren Sie Anynet+ in der Soundbar.
3. Drücken Sie die (**F.**) Taste auf dem oberen Bedienfeld des Hauptgeräts oder die  (**SOURCE**) Taste auf der Fernbedienung, um den **D.IN**-Modus auszuwählen.

-  • Je nach Herstellungsvorgaben kann die (**F.**) taste durch die () taste ersetzt werden, die jedoch die selbe Funktion hat.
- Wenn das HDMI-Kabel die ARC-Funktion nicht unterstützt, kann ARC nicht fehlerfrei ausgeführt werden.
 - Schalten Sie Anynet+ aus, um die ARC-Funktion auszuschalten.

BLUETOOTH

Sie können ein Bluetooth-Gerät an den Soundbar anschließen und Musik in hoher Stereo-Klangqualität genießen - ganz ohne störende Kabel!

► Anschließen von Soundbar an ein Bluetooth-Gerät

Vergewissern Sie sich, dass das Bluetooth-Gerät die Stereo-Headsets Funktion unterstützt.

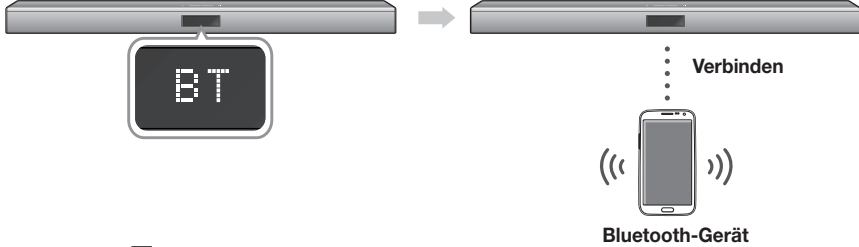

1. Drücken Sie die (**F.**) Taste auf dem oberen Bedienfeld des Hauptgeräts oder die  (**SOURCE**) Taste auf der Fernbedienung, um den **BT-Modus** auszuwählen.
 - Auf dem Frontdisplay der Soundbar wird **BT READY** angezeigt.
2. Wählen Sie auf dem Bluetooth-Gerät, mit dem Sie eine Verbindung herstellen möchten, das Bluetooth-Menü aus. (Weitere Informationen dazu finden Sie der Bedienungsanleitung des Bluetooth-Geräts.)
3. Wählen Sie auf dem Bluetooth-Gerät das Stereo-Headset-Menü aus.
 - Wird eine Liste der erkannten Geräte angezeigt.
4. Wählen Sie "**[Samsung] Soundbar**" aus der Liste.
 - Wenn der Soundbar an das Bluetooth-Gerät angeschlossen ist, wird **[Bluetooth Gerätename] → BT** auf dem Frontdisplay angezeigt.
 - Der Gerätename kann nur auf Englisch angezeigt werden. Ein Unterstrich " _ " wird angezeigt, wenn der Name nicht auf Englisch ist.
 - Wenn der Verbindungsaufbau zwischen dem Bluetooth-Gerät und Soundbar fehlgeschlagen ist, entfernen Sie das vom Bluetooth-Gerät gefundene "**[Samsung] Soundbar**" und führen Sie die Suche erneut durch.
5. Starten sie auf dem verbundenen Gerät die Musikwiedergabe.
 - Sie können nun die vom Bluetooth-Gerät wiedergegebenen Musiktitel über das Soundbar System hören.
 - Im BT-Modus sind die Funktionen Wiedergabe/ Pause/Weiter/Zurück nicht verfügbar. Diese Funktionen stehen jedoch auf Bluetooth-Geräten zur Verfügung, die AVRCP unterstützen.



- Je nach Herstellungsvorgaben kann die (**F.**) taste durch die () taste ersetzt werden, die jedoch die selbe Funktion hat.
- Wenn Sie bei der Verbindung eines Bluetooth-Geräts nach der PIN-Nummer gefragt werden, geben Sie <0000> ein.
- Es kann nur eine Verbindung zu einem Bluetooth-Gerät hergestellt werden.
- Die Bluetooth-Verbindung wird unterbrochen, wenn der Soundbar ausgeschaltet wird.
- Der Soundbar führt unter den folgenden Umständen eventuell die Suche nach Bluetooth-Geräten oder den Verbindungsaufbau nicht fehlerfrei durch:
 - Wenn sich Soundbar in einem starken elektrischen Feld befindet.
 - Wenn mit mehreren Bluetooth-Geräten gleichzeitig eine Verbindung zum Soundbar hergestellt wurde.
 - Wenn das Bluetooth-Gerät ausgeschaltet oder nicht angeschlossen ist oder nicht richtig funktioniert.
 - Beachten Sie, dass Geräte, wie Mikrowellenherde, WLAN-Geräte, Leuchtstoffröhren und Gasöfen denselben Frequenzbereich wie Bluetooth-Geräte verwenden, wodurch es zu Interferenzen kommen kann.
- Der Soundbar unterstützt SBC data (44.1kHz, 48kHz).
- Nur an ein Bluetooth-Gerät anschließen, das die A2DP (AV) Funktion unterstützt.
- Es kann keine Verbindungen zwischen dem Soundbar und Bluetooth-Geräten hergestellt werden, die nur die HF (Hands Free) Funktion unterstützen.
- Nachdem die Verbindung zum Gerät hergestellt ist, wird im D.IN/AUX/HDMI/USB/ ARC Modus bei der Auswahl von "**[Samsung] Soundbar**" aus der Liste automatisch in den **BT-Modus** umgeschaltet.

► Bluetooth POWER on (Bluetooth POWER)

Wenn die Funktion das Gerät über Bluetooth einzuschalten aktiviert und der Soundbar ausgeschaltet ist und ein Bluetooth-Gerät, mit dem bereits zuvor eine Verbindung mit dem Soundbar hergestellt wurde, versucht, eine Verbindung mit dem Soundbar herzustellen, schaltet sich der Soundbar automatisch ein.

1. Bei eingeschalteter Soundbar die **Bluetooth POWER** Taste auf der Fernbedienung drücken.
2. Bluetooth POWER erscheint auf dem Soundbar Display.



- Ist nur verfügbar, wenn der Soundbar in der Liste der verbundenen Geräte des Bluetooth-Geräts aufgelistet ist. (Es muss zuvor mindestens einmal eine Verbindung zwischen dem Soundbar und dem Bluetooth-Gerät hergestellt worden sein.)
- Der Soundbar erscheint nur in der Liste der vom Bluetooth-Gerät gefundenen Geräte, wenn der Soundbar [BT READY] anzeigt.
- Im TV SoundConnect Modus kann der Soundbar keine Verbindung zu einem anderen Bluetooth-Gerät aufbauen.

► Abtrennen des Bluetooth-Geräts vom Soundbar

Sie können die Verbindung zwischen dem Bluetooth-Gerät und Soundbar trennen. Die Anleitung hierzu finden Sie in der Bedienungsanleitung des Bluetooth-Geräts.

- Verbindung zum Soundbar wird getrennt.
- Wenn Soundbar vom Bluetooth-Gerät getrennt ist, wird auf der Soundbar Anzeige **BT DISCONNECTED** angezeigt.

► Abtrennen des Soundbar vom Bluetooth-Gerät

Drücken Sie die  (**SOURCE**) Taste auf der Fernbedienung oder die (**F.**) Taste auf dem oberen Bedienfeld des Geräts, um von **BT** auf einen anderen Modus umzuschalten oder den Soundbar auszuschalten.

- Das angeschlossene Bluetooth-Gerät wartet eine gewisse Zeit auf die Antwort des Soundbar, bevor es die Verbindung unterbricht. (Je nach Bluetooth-Gerät kann der Zeitraum bis zur Trennung der Verbindung variieren)



- Je nach Herstellungsvorgaben kann die (**F.**) taste durch die () taste ersetzt werden, die jedoch die selbe Funktion hat.
- Bei einer Bluetooth Verbindung geht die Bluetooth Verbindung verloren, wenn der Abstand zwischen dem Soundbar und dem Bluetooth Gerät 5 m überschreitet.
- Wenn sich der Soundbar für mehr als 25 Minuten im Bereitschaftszustand befindet, schaltet er sich automatisch aus.

Mehr über Bluetooth

Bluetooth ist eine neue Technologie, mit der es möglich ist, Bluetooth-fähige Geräte über eine kurze Funkverbindung miteinander zu verbinden.

- Ein Bluetooth Gerät kann Störungen erzeugen oder falsch funktionieren, wenn:
 - Das Empfangs-/Sendesystem eines Bluetooth-Geräts oder der Haupteinheit mit einem Körperteil berührt wird.
 - Die Funkübertragung durch Wände, Ecken oder Bürotrennwände behindert wird.
 - Interferenzen mit Geräten auftreten, welche dasselbe Frequenzband verwenden, wie medizinische Geräte, Mikrowellenherde oder Funknetzwerke.
- Wenn Sie Soundbar über das Bluetooth Gerät betreiben möchten, stellen Sie sicher, dass der Abstand kurz gehalten wird.
- Mit zunehmender Entfernung zwischen Soundbar und Bluetooth-Gerät nimmt die Qualität der Bluetooth-Verbindung ab. Wenn die Distanz den Bluetooth-Betriebsbereich übersteigt, geht die Verbindung verloren.
- In Gebieten mit geringer Empfangsensibilität ist die Funktion der Bluetooth-Verbindung möglicherweise eingeschränkt.
- Die Bluetooth-Verbindung funktioniert nur mit Geräten in unmittelbarer Nähe. Die Verbindung wird automatisch unterbrochen, wenn dieser Radius überschritten wird. Selbst innerhalb dieses Radius kann die Klangqualität durch Hindernisse wie Mauern oder Türen beeinträchtigt werden.
- Dieses Funkgerät kann Interferenzen während des Betriebs verursachen.

TV SOUNDCONNECT

Sie können den Ton Ihres Fernsehgeräts über den Soundbar wiedergeben, wenn der Soundbar an ein Samsung Fernsehgerät angeschlossen ist, das die TV SoundConnect Funktion unterstützt.

► Ein Fernsehgerät an den Soundbar anschließen.



- Schalten Sie das Fernsehgerät und den Soundbar ein.
 - Rufe Sie das Menü des Fernsehgeräts auf.
 - Gehen Sie in der Registerkarte "Klang" zu Lautsprechereinstellungen.
 - Stellen Sie "Neues Gerät hinzufügen" im Menü auf "Ein".
- Drücken Sie die **(F)** Taste auf dem oberen Bedienfeld des Hauptgeräts oder die **(S)** (**SOURCE**) Taste auf der Fernbedienung, um den **TV**-Modus auszuwählen.
- Auf dem Fernsehgerät wird die Meldung mit der Frage angezeigt, ob die TV SoundConnect Funktion aktiviert werden soll. "**[Samsung] Soundbar**" wird auf dem Fernbedienungsbildschirm angezeigt.
- Wählen Sie mit der Fernbedienung des Fernsehgeräts **<Yes>**, um den Verbindungsaufbau zwischen der Soundbar und dem Fernsehgerät abzuschließen.

- Wenn der Abstand zwischen dem Fernsehgerät und dem Soundbar 5 m überschreitet, kann die Verbindung instabil werden und es kann zu Tonaussetzern kommen. Wenn diese Situation eintritt, das Fernsehgerät oder den Soundbar so aufstellen, dass sich die Geräte wieder in Reichweite befinden, und stellen Sie die TV SoundConnect Verbindung erneut her.



- TV SoundConnect Reichweite
 - Empfohlener Abstand für den Verbindungsaufbau: max. 50 cm
 - Empfohlener Abstand beim Betrieb: max. 5 m
- Die Tasten **Wiedergabe/Pause**, **Weiter**, **Zurück** haben im TV SoundConnect Modus keine Funktion.



- Je nach Herstellungsvorgaben kann die **(F)** Taste durch die **(S)** Taste ersetzt werden, die jedoch die selbe Funktion hat.
- Wenn der Betriebsmodus des Soundbar von TV auf einen anderen Modus umgeschaltet wird, wird TV SoundConnect unterbrochen.
- Um den Soundbar mit einem anderen Fernsehgerät zu verbinden, muss die bestehende Verbindung getrennt werden.
- Trennen Sie die Verbindung zum vorhandenen Fernsehgerät und drücken Sie dann die **▶||** Taste auf der Fernbedienung für 5 Sekunden, um eine Verbindung zu einem anderen Fernsehgerät herzustellen.



- Die TV SoundConnect (SoundShare) Funktion wird von einigen Samsung Fernsehgeräten unterstützt, die ab 2012 erschienen sind. Prüfen Sie, bevor Sie beginnen, ob die TV SoundConnect (SoundShare) Funktion von Ihrem Fernsehgerät unterstützt wird. (Weitere Informationen finden Sie in der Bedienungsanleitung des Fernsehgerätes.)
- Wenn Ihr Fernsehgerät vor dem Jahr 2014 erschienen ist, prüfen Sie das SoundShare Einstellungs Menü.

► Verwenden der Bluetooth POWER On Funktion

Die Bluetooth POWER On Funktion steht zur Verfügung, nachdem Sie die Soundbar an ein Bluetooth fähiges Fernsehgerät mithilfe von TV SoundConnect angeschlossen haben. Wenn die Bluetooth POWER On Funktion eingeschaltet ist, wird die Soundbar zusammen mit dem Fernsehgerät ein- und ausgeschaltet.

- Verbinden Sie Ihr Fernsehgerät mithilfe der TV SoundConnect Funktion mit der Soundbar.
- Drücken Sie die **Bluetooth POWER** Tasten des Soundbar und der Fernbedienung. "BLUETOOTH POWER ON" erscheint auf dem Soundbar Display.
 - BLUETOOTH POWER ON : Der Soundbar wird ein- und ausgeschaltet, wenn Sie das Fernsehgerät ein- oder abschalten.
 - BLUETOOTH POWER OFF : Der Soundbar wird nur ausgeschaltet, wenn Sie das Fernsehgerät abschalten.



- Diese Funktion wird nur von bestimmten Samsung Fernsehgeräten unterstützt, die ab 2013 auf den Markt gekommen sind.

USB

Sie können Musikdateien von USB-Geräten über die Soundbar wiedergeben.

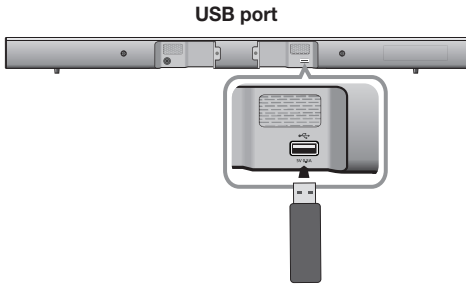

1. Schließen Sie das USB-Gerät an den USB-Anschluss des Geräts an.
2. Drücken Sie die (F.) Taste auf dem oberen Bedienfeld des Hauptgeräts oder die (SOURCE) Taste auf der Fernbedienung, um den **USB-Modus** auszuwählen.
3. Auf dem Bildschirm wird **USB** angezeigt.
 - Der Aufbau der Verbindung zwischen dem Soundbar und dem USB-Gerät ist abgeschlossen.
 - Das Gerät schaltet sich automatisch ab (Automatische Abschaltung), wenn für mehr als 25 Minuten kein USB-Gerät angeschlossen wurde.

- Schließen Sie nicht mehrere Speichergeräte über einen Mehrfach-Kartenleser an das Gerät an. Dies kann zu Fehlfunktionen führen.
- PTP-Protokolle für Digitalkameras werden nicht unterstützt.
- Das USB-Gerät nicht während der Dateiübertragung abtrennen.
- DRM-geschützte Musikdateien (MP3, WMA) von kommerziellen Webseiten können nicht wiedergegeben werden.
- Externe Festplatten werden nicht unterstützt.
- Mobiltelefone werden nicht unterstützt.
- Kompatibilitätsliste:



- Je nach Herstellungsvorgaben kann die (F.) taste durch die (SOURCE) taste ersetzt werden, die jedoch die selbe Funktion hat.

► Bevor Sie ein USB-Gerät anschließen

Beachten Sie das Folgende:

- Wenn die Länge eines Ordernamens auf dem USB-Gerät 10 Zeichen überschreitet, wird er nicht auf dem Display des Soundbar angezeigt.
- Dieses Gerät kann unter Umständen nicht mit allen USB-Speichergeräten kompatibel sein.
- Die Dateisysteme FAT16 und FAT32 werden unterstützt.
 - Das NTFS-Dateisystem wird nicht unterstützt.
- Schließen Sie das USB-Gerät direkt an den USB-Anschluss des Geräts an. Anderenfalls können Kompatibilitätsprobleme mit dem USB-Gerät auftreten.

Format	Codec	Abtastfrequenzen
*.mp3	MPEG 1 Layer2	16KHz ~ 48KHz
	MPEG 1 Layer3	
	MPEG 2 Layer3	
MPEG 2,5 Layer3		
*.wma	Wave_Format_MSAudio1	16KHz ~ 96KHz
	Wave_Format_MSAudio2	
*.aac	AAC	16KHz ~ 96KHz
	AAC-LC	
	HE-AAC	24KHz ~ 96KHz
*.wav	-	16KHz ~ 48KHz
*.ogg	OGG 1.1.0	
*.flac	FLAC 1.1.0, FLAC 1.2.1	16KHz ~ 96KHz

SOFTWARE AKTUALISIERUNG



Es ist möglich, dass Samsung in der Zukunft Firmware-Updates für die Soundbar anbietet.

Wenn ein Update verfügbar ist, kann die Firmware durch Anschließen eines USB-Laufwerks mit dem Firmware Update an den USB-Anschluss Ihrer Soundbar aktualisiert werden.

Beachten Sie, dass wenn mehrere Update Dateien zur Verfügung stehen, diese einzeln auf das USB-Gerät kopiert und nacheinander verwendet werden müssen, um die Firmware zu aktualisieren.

Besuchen Sie bitte Samsung.com oder setzen Sie sich mit Samsung Kundendienst in Verbindung, um weitere Informationen über das Herunterladen von Aktualisierungen zu erhalten.



- Schließen Sie ein USB-Gerät mit dem Firmware-Update an den USB-Anschluss des Hauptgeräts an.
- Die Firmware Aktualisierung funktioniert eventuell nicht fehlerfrei, wenn von der Soundbar unterstützte Audio-Dateien auf dem USB-Gerät gespeichert sind.
- Während des Updates darf die Netzspannung nicht ausgeschaltet oder das USB-Gerät abgetrennt werden. Nach Abschluss des Firmware-Updates schaltet sich das Gerät automatisch ab.
- Beim Zurücksetzen werden alle Einstellungen auf Ihre Werkseinstellungen zurückgesetzt. Sie sollten sich Ihre Einstellungen notieren, um sie nach dem Update wieder herstellen zu können. Beachten Sie, dass bei einer Firmware-Aktualisierung ebenfalls die Subwoofer-Verbindung zurückgesetzt wird. Wenn nach dem Zurücksetzen die Verbindung zum Subwoofer nicht automatisch wieder hergestellt wird, führen Sie bitte die Schritte auf Seite 13 durch. Falls das Update der Firmware fehlschlägt, empfehlen wir, das USB-Gerät im FAT16 Format zu formatieren und das Update erneut zu versuchen.
- Nachdem das Software-Update abgeschlossen ist, das Gerät ausschalten und die (▶||) Taste auf der Fernbedienung für mehr als 5 Sekunden gedrückt halten. "INIT" erscheint auf dem Bildschirm und das Gerät wird ausgeschaltet. Das Update ist abgeschlossen.
- Formatieren Sie das USB-Gerät nicht im NTFS Format. Das NTFS Dateisystem wird vom Soundbar nicht unterstützt.
- Je nach Hersteller werden einige USB-Kartenlesegeräte möglicherweise nicht unterstützt.

FEHLERSUCHE

Bevor Sie sich an den Kundendienst wenden, überprüfen Sie bitte die folgenden Punkte.

Das Gerät lässt sich nicht einschalten.

- | | |
|--|--|
| <ul style="list-style-type: none"> Ist der Netzstecker an eine Steckdose angeschlossen? | → Schließen Sie den Netzstecker an die Steckdose an. |
|--|--|

Das Gerät reagiert nicht auf das Drücken von Tasten.

- | | |
|--|---|
| <ul style="list-style-type: none"> Ist die Luft elektrostatisch aufgeladen? | → Ziehen Sie den Netzstecker, und schließen Sie ihn wieder an die Steckdose an. |
|--|---|

Es wird kein Ton wiedergegeben.

- | | |
|---|--|
| <ul style="list-style-type: none"> Wurde das Gerät auf stumm geschaltet? | → Drücken Sie die Taste Mute, um die Funktion zu deaktivieren. |
| <ul style="list-style-type: none"> Ist die Lautstärke auf minimal eingestellt? | → Erhöhen Sie die Lautstärke. |

Die Fernbedienung funktioniert nicht.

- | | |
|--|-----------------------------------|
| <ul style="list-style-type: none"> Sind die Batterien leer? | → Legen Sie neue Batterien ein. |
| <ul style="list-style-type: none"> Ist die Entfernung zwischen Fernbedienung und Gerät zu groß? | → Näher an das Gerät heranrücken. |

Die Herstellung der TV SoundConnect Verbindung ist fehlgeschlagen.

- | | |
|---|---|
| <ul style="list-style-type: none"> Wird TV SoundConnect von Ihrem Fernsehgerät unterstützt? | → TV SoundConnect wird von bestimmten Samsung Fernsehgeräten unterstützt, die nach 2012 auf den Markt gekommen sind. Prüfen Sie, ob Ihr Fernsehgerät TV SoundConnect unterstützt. |
| <ul style="list-style-type: none"> Verfügen Sie über die neueste Firmware Version? | → Aktualisieren Sie die Firmware Ihres Fernsehgeräts auf die neueste Version. |
| <ul style="list-style-type: none"> Tritt ein Fehler beim Verbindungsaufbau auf? | → Setzen Sie sich mit dem Samsung Kundendienst in Verbindung. |
| <ul style="list-style-type: none"> Setzen Sie den TV MODE zurück und stellen Sie erneut eine Verbindung her. | → Drücken Sie die ► Taste für 5 Sekunden, um die TV SoundConnect Verbindung zurückzusetzen. |

Die rote LED auf dem Subwoofer blinkt und der Subwoofer erzeugt keinen Ton.

- | | |
|--|---|
| <ul style="list-style-type: none"> Ihr Subwoofer ist eventuell nicht an das Hauptgerät angeschlossen. | → Versuchen Sie, den Subwoofer erneut anzuschließen. (Siehe Seite 13) |
|--|---|

Der Subwoofer dröhnt und vibriert merklich.

- | | |
|--|---|
| <ul style="list-style-type: none"> Versuchen Sie die Vibrationen des Subwoofers einzustellen. | → Drücken Sie die EQUALIZER WOOFER Taste auf Ihrer Fernbedienung, um den Wert (zwischen SW-6 und SW+6) einzustellen. |
|--|---|

ANHANG

TECHNISCHE DATEN

Modellbezeichnung	HW-H450		
ALLGEMEIN	USB		5 V / 0,5 A
	Gewicht	Haupteinheit	2,1 kg
		Subwoofer (PS-WH450)	5,1 kg
	Abmessungen (B × H × T)	Haupteinheit	957,5 × 59,5 × 66,5 mm
		Subwoofer (PS-WH450)	179,5 × 363 × 296 mm
	Betriebstemperatur		+5 °C bis +35 °C
	Zulässige Luftfeuchtigkeit		10 % bis 75 %
VERSTÄRKER	Nennausgangsleistung	Haupteinheit	80W/CH, 3 OHM, THD = 10%, 1kHz
		Subwoofer (PS-WH450)	130W, 4 OHM, THD = 10%, 70Hz
	Signal-Rausch-Verhältnis (analoger Eingang)		65 dB
	Kanaltrennung (1kHz)		65 dB

* Signal-Rausch-Verhältnis, Kanaltrennung, Signalstörungen und verwendbare Empfindlichkeit basieren auf den Richtwerten der AES (Audio Engineering Society).

* Nominelle Spezifikation

- Samsung Electronics Co., Ltd behält sich das Recht auf unangekündigte Änderungen vor.
- Gewicht und Abmessungen können von den Angaben abweichen.
- Informationen bezüglich der Netzspannung und Stromaufnahme könne Sie dem Typenschild am Gerät entnehmen.

※ Bekanntmachung zu Open Source Lizenzen

- Weitere Informationen über bei diesem Gerät eingesetzten Open Source finden Sie auf den Webseiten: <http://opensource.samsung.com>
- Wenn Sie Fragen bezüglich des Themas Open Source haben, wenden Sie sich bitte per E-Mail unter der Adresse an Samsung. (oss.request@samsung.com).



Hiermit erklärt Samsung Electronics, dass dieses Gerät mit den wesentlichen Anforderungen und die relevanten Bestimmungen der Richtlinie 1999/5/EC übereinstimmt.

Die original Übereinstimmungserklärung finden Sie auf <http://www.samsung.com>, unter Support > Produktsuche und geben Sie den Produktnamen oder die Artikelnummer ein.

Dieses Gerät darf in allen EU-Ländern betrieben werden.

Kontakt zu SAMSUNG WORLD WIDE

Falls Sie Fragen oder Anregungen zu Samsung-Produkten haben, freuen wir uns über Ihre Kontaktaufnahme mit der Samsung-Kundenbetreuung.

Country	Contact Centre ☎	Web Site
AUSTRIA	0800 - SAMSUNG (0800 - 7267864)	www.samsung.com/at/support
BELGIUM	02-201-24-18	www.samsung.com/be/support (Dutch) www.samsung.com/be_fr/support (French)
BOSNIA	051 331 999	www.samsung.com/support
BULGARIA	07001 33 11 , sharing cost	www.samsung.com/bg/support
CROATIA	062 726 786	www.samsung.com/hr/support
CZECH	800 - SAMSUNG (800-726786)	www.samsung.com/cz/support
DENMARK	70 70 19 70	www.samsung.com/dk/support
FINLAND	030-6227 515	www.samsung.com/fi/support
FRANCE	01 48 63 00 00	www.samsung.com/fr/support
GERMANY	0180 6 SAMSUNG bzw. 0180 6 7267864* (*0,20 €/Anruf aus dem dt. Festnetz, aus dem Mobilfunk max. 0,60 €/Anruf)	www.samsung.com/de/support
CYPRUS	8009 4000 only from landline, toll free	www.samsung.com/gr/support
GREECE	80111-SAMSUNG (80111 726 7864) only from land line (+30) 210 6897691 from mobile and land line	
HUNGARY	0680SAMSUNG (0680-726-786) 0680PREMIUM (0680-773-648)	http://www.samsung.com/hu/support
ITALIA	800-SAMSUNG (800.7267864)	www.samsung.com/it/support
LUXEMBURG	261 03 710	www.samsung.com/support

Country	Contact Centre ☎	Web Site
MONTENEGRO	020 405 888	www.samsung.com/support
SLOVENIA	080 697 267 090 726 786	www.samsung.com/si/support
NETHERLANDS	0900-SAMSUNG (0900-7267864) (€ 0,10/Min)	www.samsung.com/nl/support
NORWAY	815 56480	www.samsung.com/no/support
POLAND	0 801-172-678* lub +48 22 607-93-33 ** * (całkowity koszt połączenia jak za 1 impuls według taryfy operatora ** (koszt połączenia według taryfy operatora)	www.samsung.com/pl/support
PORTUGAL	808 20 7267	www.samsung.com/pt/support
ROMANIA	08008 SAMSUNG (08008 726 7864) TOLL FREE No.	www.samsung.com/ro/support
SERBIA	011 321 6899	www.samsung.com/rs/support
SLOVAKIA	0800 - SAMSUNG(0800-726 786)	www.samsung.com/sk/support
SPAIN	0034902172678	www.samsung.com/es/support
SWEDEN	0771 726 7864 (SAMSUNG)	www.samsung.com/se/support www.samsung.com/ch/support (German)
SWITZERLAND	0848 726 78 64 (0848-SAMSUNG)	www.samsung.com/ch_fr/support (French)
U.K	0330 SAMSUNG (7267864)	www.samsung.com/uk/support
EIRE	0818 717100	www.samsung.com/ie/support
LITHUANIA	8-800-77777	www.samsung.com/lt/support
LATVIA	8000-7267	www.samsung.com/lv/support
ESTONIA	800-7267	www.samsung.com/ee/support



[Korrekte Entsorgung der Batterien dieses Produkts]

(Gilt für Länder mit Abfalltrennsystemen)

Die Kennzeichnung auf der Batterie bzw. auf der dazugehörigen Dokumentation oder Verpackung gibt an, dass die Batterie zu diesem Produkt nach seiner Lebensdauer nicht zusammen mit dem normalen Haushaltsmüll entsorgt werden darf. Wenn die Batterie mit den chemischen Symbolen Hg, Cd oder Pb gekennzeichnet ist, liegt der Quecksilber-, Cadmium- oder Blei-Gehalt der Batterie über den in der EG-Richtlinie 2006/66 festgelegten Referenzwerten.

Wenn Batterien nicht ordnungsgemäß entsorgt werden, können sie der menschlichen Gesundheit bzw. der Umwelt schaden.

Bitte helfen Sie, die natürlichen Ressourcen zu schützen und die nachhaltige Wiederverwertung von stofflichen Ressourcen zu fördern, indem Sie die Batterien von anderen Abfällen getrennt über Ihr örtliches kostenloses Alt-Batterie- Rücknahmesystem entsorgen.



**Korrekte Entsorgung von Altgeräten
(Elektroschrott)**

(Gilt für Länder mit Abfalltrennsystemen)

Die Kennzeichnung auf dem Produkt, Zubehörteilen bzw. auf der dazugehörigen Dokumentation gibt an, dass das Produkt und Zubehörteile (z. B. Ladegerät, Kopfhörer, USB-Kabel) nach ihrer Lebensdauer nicht zusammen mit dem normalen Haushaltsmüll entsorgt werden dürfen. Entsorgen Sie dieses Gerät und Zubehörteile bitte getrennt von anderen Abfällen, um der Umwelt bzw. der menschlichen Gesundheit nicht durch unkontrollierte Müllbeseitigung zu schaden. Helfen Sie mit, das Altgerät und Zubehörteile fachgerecht zu entsorgen, um die nachhaltige Wiederverwertung von stofflichen Ressourcen zu fördern.

Private Nutzer wenden sich an den Händler, bei dem das Produkt gekauft wurde, oder kontaktieren die zuständigen Behörden, um in Erfahrung zu bringen, wo Sie das Altgerät bzw. Zubehörteile für eine umweltfreundliche Entsorgung abgeben können.

Gewerbliche Nutzer wenden sich an ihren Lieferanten und gehen nach den Bedingungen des Verkaufsvertrags vor. Dieses Produkt und elektronische Zubehörteile dürfen nicht zusammen mit anderem Gewerbemüll entsorgt werden.



The Samsung logo is displayed in white, uppercase letters inside a dark grey, horizontally-oriented oval shape.

HW-H450

Manuale utente

Wireless Audio - Soundbar

Immagina le possibilità

Grazie per aver acquistato un prodotto Samsung.

Per ricevere un servizio più completo, registrare il prodotto all'indirizzo

www.samsung.com/register

CARATTERISTICHE

TV SoundConnect

TV SoundConnect consente di ascoltare l'audio della TV sul Soundbar attraverso una connessione Bluetooth e permette di controllare l'audio.

HDMI

HDMI trasmette i segnali video e audio contemporaneamente e fornisce un'immagine più chiara. L'unità è inoltre dotata della funzione ARC che consente di ascoltare l'audio della TV dal Soundbar, attraverso un cavo HDMI. Questa funzione è disponibile solo se si collega l'unità ad un televisore compatibile ARC.

3D SOUND

La funzione 3D SOUND aggiunge profondità e il senso dello spazio durante l'ascolto dei brani.

Subwoofer wireless

Il modulo wireless di Samsung elimina i cavi tra l'unità principale e il subwoofer. In questo caso, il subwoofer si collega a un modulo wireless compatto che comunica con l'unità principale.

Tipi speciali di campo sonoro

A seconda del tipo di contenuto da riprodurre è possibile scegliere fra diversi modi audio - MUSIC / VOICE / SPORTS / CINEMA / STANDARD (Suono Originale).

Telecomando multifunzione

È possibile utilizzare il telecomando fornito per controllare varie operazioni premendo semplicemente un tasto.

Supporto host USB

Utilizzando la funzione host USB dell Soundbar è possibile collegare e riprodurre file musicali da dispositivi di memorizzazione USB esterni come lettori MP3, memorie flash USB ecc.

Funzione Bluetooth

È possibile collegare un dispositivo Bluetooth al Soundbar per ascoltare musica con audio stereo di alta qualità, tutto senza fili!

LICENZA



Prodotto su licenza di Dolby Laboratories. Dolby e il simbolo della doppia D sono marchi di Dolby Laboratories.



Per i brevetti DTS, vedere <http://patents.dts.com>. Prodotto su licenza di DTS Licensing Limited. DTS, il simbolo, & DTS e il simbolo insieme sono marchi registrati e DTS 2.0 Channel è un marchio di DTS, Inc. © DTS, Inc. Tutti i diritti riservati.





HDMI

HDMI, HDMI High-Definition Multimedia Interface e il logo HDMI sono marchi o marchi registrati di HDMI Licensing LLC negli Stati Uniti e in altri Paesi.

INFORMAZIONI SULLA SICUREZZA

NORME PER LA SICUREZZA

PER RIDURRE I RISCHI DI FOLGORAZIONE, NON RIMUOVERE IL COPERCHIO (O IL RETRO), ALL'INTERNO NON VI SONO PARTI RIPARABILI DALL'UTENTE. PER L'ASSISTENZA TECNICA FARE RIFERIMENTO A PERSONALE QUALIFICATO.

 <div style="border: 1px solid black; padding: 5px; text-align: center;"> ATTENZIONE RISCHIO DIFOLGORAZIONE. NON APRIRE. </div> 		Questo simbolo indica la presenza, all'interno del prodotto, di tensioni pericolose che costituiscono un potenziale rischio di scosse elettriche.
		Questo simbolo indica istruzioni di particolare importanza per il prodotto.

AVVERTENZA: Per ridurre i rischi d'incendio e di scosse elettriche non esporre l'apparecchio a pioggia o umidità.

ATTENZIONE : PER EVITARE SCOSSE ELETTRICHE, INSERIRE CORRETTAMENTE E COMPLETAMENTE LA SPINA.

- Questo dispositivo deve essere sempre collegato ad una presa elettrica dotata di messa a terra di protezione.
- Per scollegare il dispositivo dalla rete elettrica, lo spinotto deve essere estratto dalla presa, pertanto esso deve essere facilmente raggiungibile.

ATTENZIONE

- Non schizzare o sgocciolare liquidi sull'apparecchio. Non sistemare oggetti pieni di liquidi, come dei vasi, sull'apparecchio.
- Per spegnere completamente l'apparecchio, estrarre la spina di alimentazione dalla presa di rete. Di conseguenza, la spina di alimentazione deve essere facilmente e prontamente accessibile in qualsiasi momento.

PRECAUZIONI

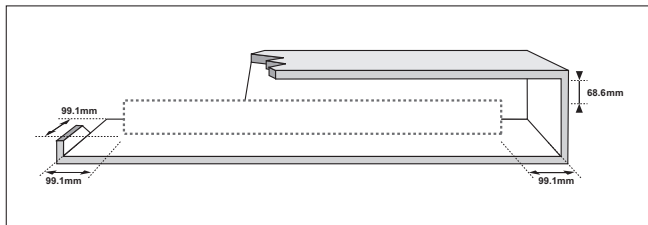

Verificare che le caratteristiche degli alimentatori CA presenti in casa corrispondano all'etichetta di identificazione posta sul retro del prodotto. Installare il prodotto orizzontalmente, su un supporto adeguato (mobile), verificando che vi sia spazio sufficiente per una corretta ventilazione 7 - 10 cm. Assicurarsi che le aperture di ventilazione non siano coperte. Non sistemare l'unità su amplificatori o altri dispositivi che possono diventare caldi. Questa unità è progettata per un uso continuo. Per spegnere completamente l'unità, scollegare il connettore CA dalla presa di rete. Scollegare l'unità dalla presa se si prevede di non utilizzarla per un periodo prolungato.

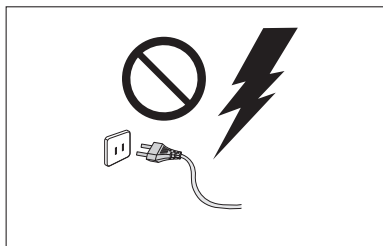

Durante i temporali, scollegare la spina di alimentazione dalla presa. I picchi di alta tensione provocati dai fulmini potrebbero danneggiare l'unità.

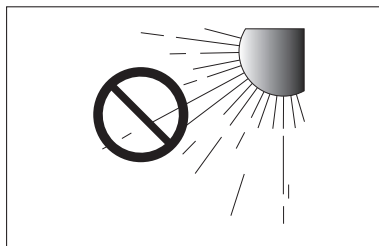

Non esporre l'unità alla luce diretta del sole o ad altre fonti di calore.

Questo potrebbe causare il surriscaldamento e il malfunzionamento dell'unità.

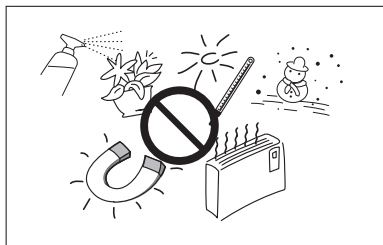

Tenere il prodotto lontano da fonti di umidità (ad es. vasi) e calore eccessivo (ad es. fuoco) o da apparecchi che generano un forte campo magnetico o elettrico. In caso di malfunzionamento dell'unità, scollegare il cavo di alimentazione dalla presa di corrente. Il prodotto non è destinato all'uso industriale. Questo prodotto è destinato esclusivamente all'uso personale.

Se il prodotto o il disco vengono conservati a basse temperature, potrebbe formarsi della condensa. Trasportando l'unità in inverno, attendere circa 2 ore prima di utilizzarla, in modo che ritorni a temperatura ambiente.

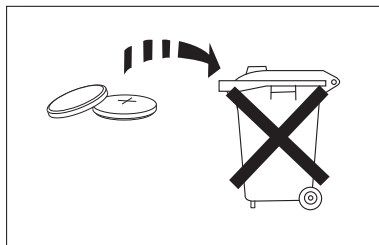

Le batterie utilizzate con questo prodotto contengono sostanze chimiche dannose per l'ambiente.

Non smaltirle con i comuni rifiuti domestici.

Non gettare le batterie nel fuoco.

Non cortocircuitare, smontare o surriscaldare le batterie.

Una installazione scorretta delle batterie può causarne l'esplosione.

Sostituire solo con batterie dello stesso tipo o equivalenti.

SOMMARIO

2 CARATTERISTICHE

- 2 Licenza

3 INFORMAZIONI SULLA SICUREZZA

- 3 Norme per la sicurezza
- 4 Precauzioni

6 PER COMINCIARE

- 6 Prima di leggere il manuale utente
- 6 Accessori forniti

7 DESCRIZIONI

- 7 Pannello superiore/anteriore
- 8 Lato Posteriore

9 TELECOMANDO

- 9 Pulsanti e funzioni del telecomando

11 COLLEGAMENTI

- 11 Instalazione del supporto per montaggio a parete
- 12 Smontaggio del supporto per montaggio a parete
- 12 Installazione della staffa senza fare riferimento alla Guida all'installazione a parete
- 13 Collegamento del subwoofer wireless
- 15 Connessione di un dispositivo esterno con un cavo HDMI
- 16 Connessione di un dispositivo esterno con un cavo Audio (analogico) o Ottico (digitale)

17 FUNZIONI

- 17 Modo di ingresso
- 17 ARC (HDMI OUT)
- 18 Bluetooth
- 20 TV SoundConnect
- 21 USB
- 22 Aggiornamento del software

23 RISOLUZIONE DEI PROBLEMI

24 APPENDICE

- 24 Specifiche



- Le figure e le illustrazioni del presente manuale utente sono fornite soltanto come riferimento. Possono differire rispetto all'aspetto effettivo del prodotto.
- È possibile che vengano addebitate delle spese amministrative nei seguenti casi:
 - (a) l'uscita del tecnico in seguito a una chiamata non rileva difetti nel prodotto (ad es. nel caso l'utente abbia ommesso di leggere questo manuale utente).
 - (b) utente ha portato l'unità presso un centro di riparazione che non rileva difetti nel prodotto (ad es. nel caso l'utente abbia ommesso di leggere questo manuale utente).
- L'importo di tali spese amministrative verrà comunicato all'utente prima di eseguire una visita a domicilio o un eventuale intervento di manutenzione.

PER COMINCIARE

PRIMA DI LEGGERE IL MANUALE UTENTE

Osservare le seguenti indicazioni prima di leggere il manuale utente.

► Icone utilizzate nel manuale

Icona	Indicazione	Definizione
	Attenzione	Indica una situazione in cui una funzione non è attiva o in cui è possibile che le impostazioni vengano cancellate.
	Nota	Indica un suggerimento o un'istruzione nella pagina che aiutano a comprendere il funzionamento dell'unità.

► Istruzioni di sicurezza e risoluzione dei problemi

- 1) Leggere attentamente le istruzioni relative alla sicurezza prima di utilizzare questo prodotto. (Vedere pagina 3)
- 2) Se si verifica un problema, consultare la sezione relativa alla risoluzione dei problemi. (Vedere pagina 23)







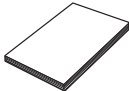

► Copyright

©2014 Samsung Electronics Co.,Ltd.

Tutti i diritti riservati; è vietata la riproduzione di una parte o dell'intero manuale utente senza l'autorizzazione scritta di Samsung Electronics Co., Ltd

ACCESSORI FORNITI

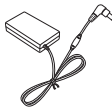
Controllare gli accessori forniti indicati di seguito.

		 (Staffa per montaggio a parete sinistra: 1EA)
Telecomando / Batteria al litio (3V : CR2032)	Manuale Utente	 (Staffa per montaggio a parete destra: 1EA)
	 (Rondella di fissaggio1: 2EA)	Staffa per montaggio a parete
Guida per il montaggio a parete	 (Rondella di fissaggio2: 2EA)	
	Rondella di fissaggio	Cavo di alimentazione
Alimentatore CC		
	Cavo AUX	Cavo USB



- L'aspetto degli accessori può variare leggermente dalle illustrazioni riportate sopra.
- Utilizzare il cavo USB dedicato per collegare i dispositivi USB esterni all'unità.

DESCRIZIONI

PANNELLO SUPERIORE/ANTERIORE

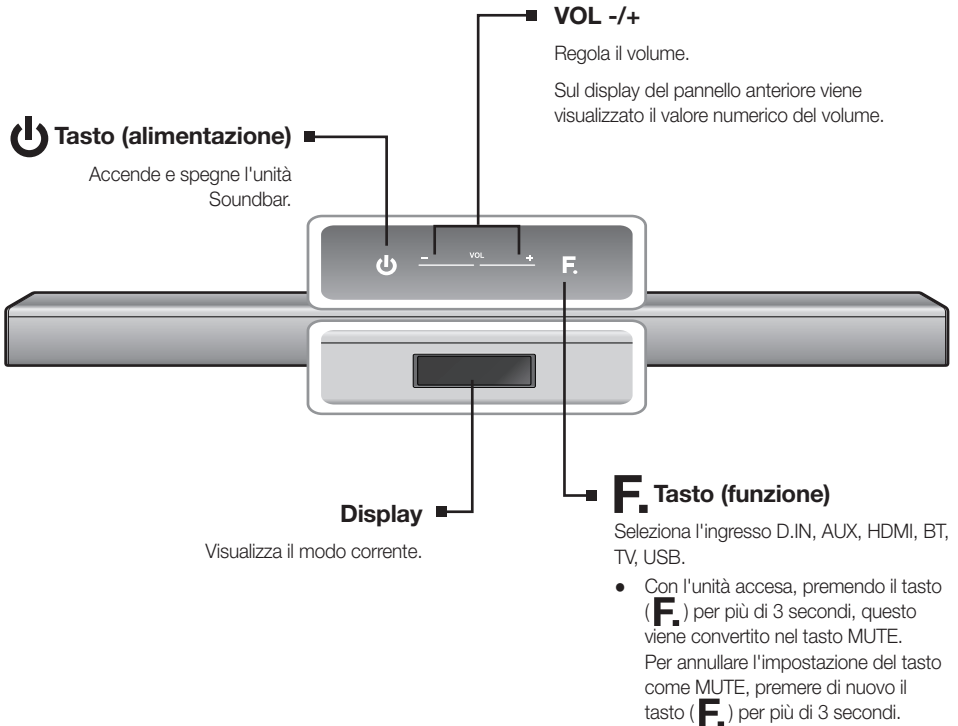

- Quando si accende l'unità vi è un ritardo di 4, 5 secondi prima che venga riprodotto il suono.
- Per attivare solo l'audio del Soundbar, disattivare i diffusori della TV nel menu di configurazione audio della TV. Vedere il manuale fornito con il televisore.

LATO POSTERIORE

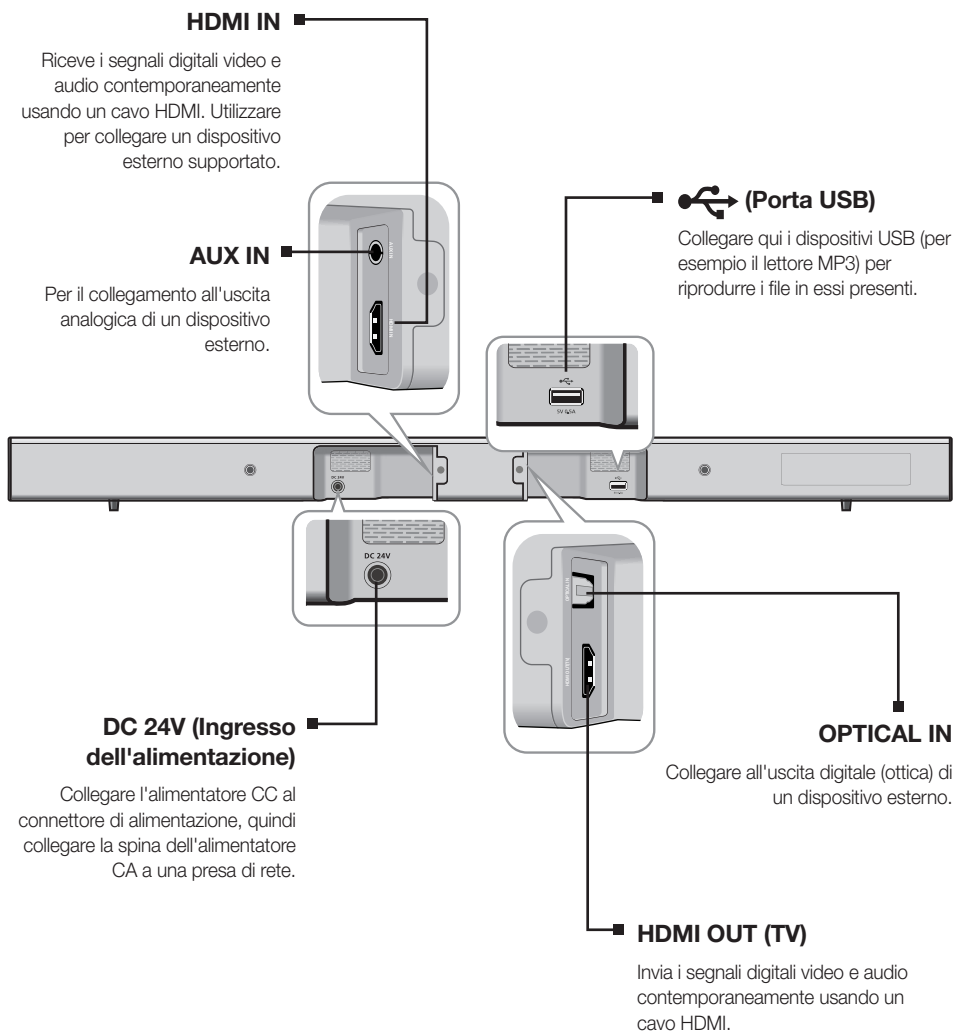

- Tenere l'alimentatore CA dalla spina quando lo si scollega dalla presa di rete. Non tirare il cavo.
- Non collegare questa unità o altri componenti all'uscita CA finché non sono stati collegati tutti i componenti.

TELECOMANDO

PULSANTI E FUNZIONI DEL TELECOMANDO

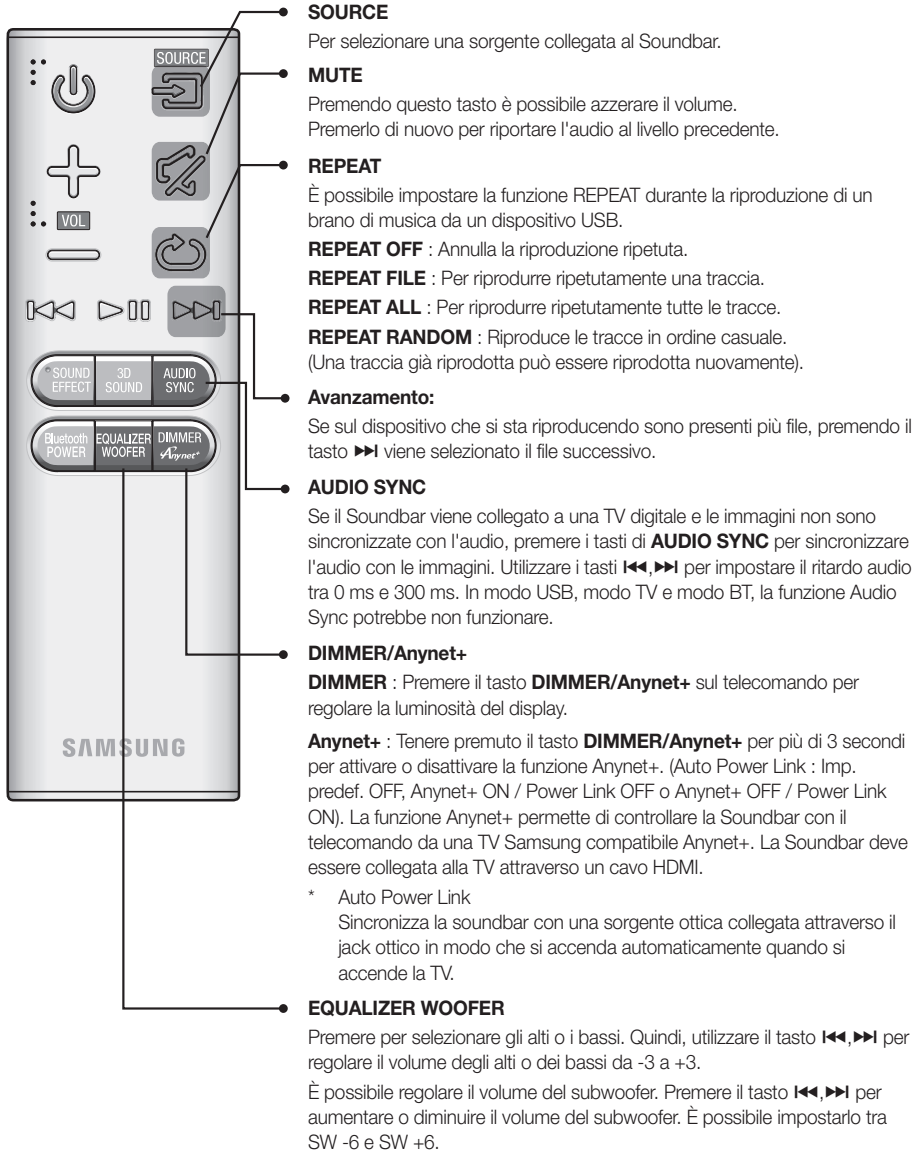

- Soundbar è un nome proprietario di Samsung.
- Accendere la TV utilizzando il telecomando.

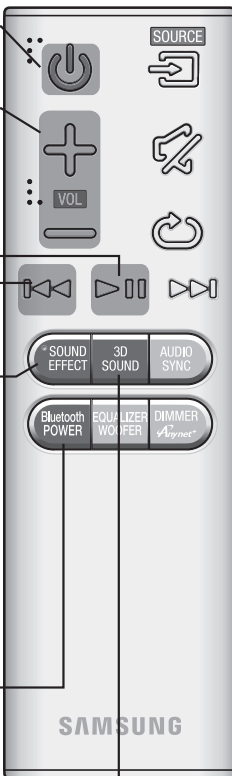

POWER
Accende e spegne l'unità Soundbar.

VOLUME
Regola il volume dell'unità.

Riproduzione/Pausa
Premere il tasto ►► per mettere in pausa temporaneamente la riproduzione del file. Premere nuovamente il tasto ►► per riprodurre il file selezionato.

Riavvolgimento
Se sul dispositivo che si sta riproducendo sono presenti più file, premendo il tasto ◀◀ viene selezionato il file precedente.

SOUND EFFECT
È possibile scegliere tra 5 diversi modi audio **MUSIC**, **VOICE**, **SPORTS**, **CINEMA** e **STANDARD** a seconda del tipo di sorgente da riprodurre.
Premere **SOUND EFFECT** sul telecomando.
Selezionare il modo **STANDARD** per ascoltare l'audio originale.
Tenere premuto il tasto **SOUND EFFECT** per più di 5 secondi per attivare o disattivare il volume intelligente.

* Volume intelligente
Questa funzione regola e stabilizza il livello del volume per evitare un cambio improvviso quando si cambia canale o si passa a un'altra scena.

Bluetooth POWER
Premere il tasto **Bluetooth POWER** sul telecomando per attivare e disattivare la funzione Bluetooth POWER on
Per i dettagli, vedere le pagine 19 e 20.

3D SOUND (3D Sound Plus)
Premere il tasto **3D SOUND** del telecomando per aggiungere profondità e ampiezza al suono.
Premere **3D SOUND** sul telecomando.
Ogni volta che si preme questo tasto, la selezione cambia nella sequenza indicata di seguito : 3D SOUND PLUS OFF → 3D SOUND PLUS MUSIC → 3D SOUND PLUS MOVIE

► **Inserimento delle batterie nel telecomando**



1. Utilizzare una moneta adatta per girare il coperchio della batteria del telecomando in senso antiorario e rimuoverlo come indicato nella figura in alto.
2. Inserire una batteria al litio da 3V. Inserire la batteria tenendo il polo positivo (+) rivolto verso l'alto. Rimettere il coperchio alla batteria e allineare i segni ●● l'uno accanto all'altro come indicato nella figura in alto.
3. Utilizzare una moneta adatta per girare il coperchio della batteria del telecomando in senso orario fino a battuta e fissarlo in sede.

COLLEGAMENTI

INSTALLAZIONE DEL SUPPORTO PER MONTAGGIO A PARETE

È possibile utilizzare la staffa per montaggio a parete per montare questa unità sulla parete.

► Precauzioni per l'installazione

- Installare esclusivamente su una parete verticale.
- Per l'installazione, evitare luoghi con temperature o tassi di umidità elevati; in caso contrario la parete non può sostenere il peso dell'unità.
- Verificare la resistenza della parete. Se la parete non è sufficientemente robusta per sostenere l'unità, rinforzarla o installare l'unità su un'altra parete in grado di sopportarne il peso.
- Acquistare e utilizzare viti di fissaggio o sistemi di ancoraggio adeguati al tipo di parete (cartongesso, acciaio, legno, ecc.). Se possibile, fissare le viti di supporto al telaio della parete.
- Acquistare le viti di fissaggio a parete in base al tipo e allo spessore della parete su cui si intende installare la Soundbar.
 - Diametro : M5
 - Lunghezza : L 35 mm o superiore
- Collegare i cavi tra l'unità e i dispositivi esterni prima di installarla a parete.
- Assicurarsi che l'unità sia spenta e scollegata prima di effettuare l'installazione. Vi è il rischio di scosse elettriche.

1. Posizionare la guida per l'installazione contro la superficie della parete.
 - La guida per l'installazione deve essere parallela alla parete.
 - Installare almeno 5 cm sotto la TV, se la TV è montata sulla parete.
2. Contrassegnare con un pennarello sulla parete la posizione in cui verranno inserite le viti, quindi rimuovere la guida per l'installazione.
3. Fissare i supporti per montaggio a parete e le viti nelle posizioni contrassegnate.
 - I supporti sinistri e destri hanno diverse forme.
4. Fissare le due viti del supporto in corrispondenza dei fori sulla parte posteriore del corpo principale della Soundbar, una a sinistra e una a destra.
5. Inserire il cavo USB sul retro della Soundbar prima di installarla a parete.
6. Posizionare le viti del supporto sulla parte posteriore della Soundbar nelle scanalature del supporto per montaggio a parete. Per un'installazione sicura, accertarsi di spingere le viti del supporto lungo tutto il percorso fino in fondo alle scanalature.

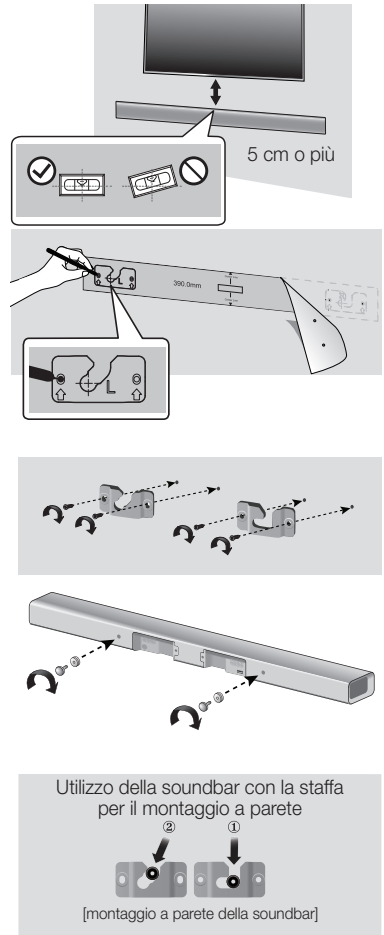

SMONTAGGIO DEL SUPPORTO PER MONTAGGIO A PARETE

1. Tirare la soundbar verso l'alto come mostrato nella figura per staccarla dal supporto per montaggio a parete.

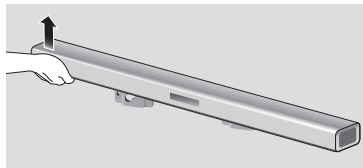

Utilizzo della soundbar con la staffa per il montaggio a parete

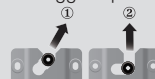

[distacco della soundbar dalla staffa per il montaggio a parete]



- Non aggrapparsi all'unità installata ed evitare di sottoporla ad urti o di farla cadere.
- Fissare saldamente l'unità alla parete in modo che non cada. Cadendo, potrebbe provocare lesioni o danneggiarsi.
- Quando l'unità viene installata su una parete, assicurarsi che i cavi di connessione non possano essere tirati da bambini, rischiando di farla cadere.
- Per garantire prestazioni ottimali nell'installazione a parete, installare il sistema di diffusori almeno 5 cm sotto la TV, se la TV è montato sulla parete.
- Per motivi di sicurezza, se si non monta l'unità a parete, installarla su una superficie stabile e in piano da cui sia improbabile che cada.

INSTALLAZIONE DELLA STAFFA SENZA FARE RIFERIMENTO ALLA GUIDA ALL'INSTALLAZIONE A PARETE

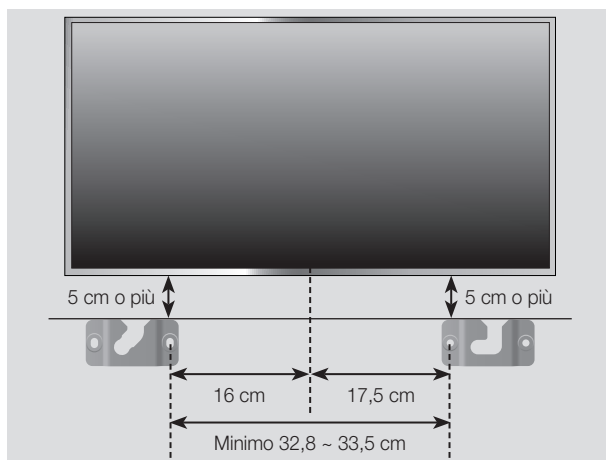

1. Posizionare la "Staffa per montaggio a parete sinistra" sulla parete desiderata tenendola parallela al pavimento come mostrato qui sopra; inserire una vite nel foro all'estremità destra e bloccarla.
2. Posizionare la "Staffa per montaggio a parete destra" sulla parete desiderata tenendola parallela al pavimento come mostrato qui sopra; inserire una vite nel foro all'estremità sinistra e bloccarla.
 - Se le Staffe per montaggio a parete sinistra/destra devono essere montate sotto la TV, controllare le posizioni dei fori di fissaggio nei passi 1 e 2 in modo che siano correttamente allineati rispetto al centro del fondo della TV
3. Inserire le viti nei fori rimanenti e bloccarle.

COLLEGAMENTO DEL SUBWOOFER WIRELESS

L'ID di collegamento del subwoofer è preimpostato dal produttore; l'unità principale e il subwoofer si collegano automaticamente (in modo wireless) quando vengono accesi. Se la spia di Link (📶) non si accende quando l'unità principale e il subwoofer vengono attivati, impostare l'ID seguendo la procedura in basso.

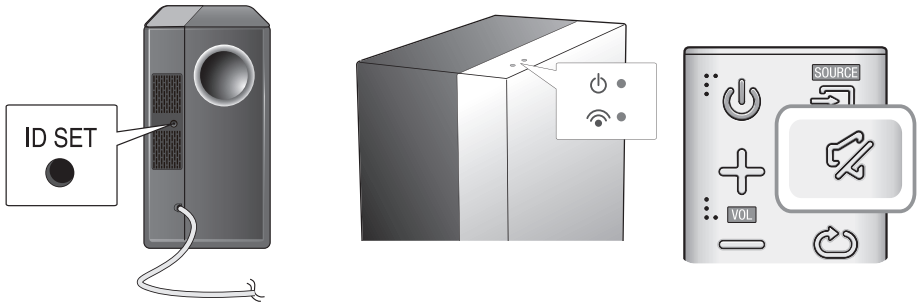

1. Inserire i cavi di alimentazione dell'unità principale e del subwoofer in una presa di corrente.
2. Premere il tasto **ID SET** sul retro del subwoofer con un piccolo oggetto appuntito per 5 secondi.
 - La spia STANDBY si spegne e la spia LINK (LED blu) lampeggia.
3. Quando l'unità principale è spenta (in modo STANDBY), tenere premuto **MUTE** (🔇) sul telecomando per 5 secondi.
4. Sul display della Soundbar viene visualizzato il messaggio **ID SET**.
5. Per eseguire il collegamento, accendere l'unità principale mentre il LED blu del subwoofer lampeggia.
 - A questo punto l'unità principale e il subwoofer dovrebbero essere collegati.
 - La spia di collegamento (LED blu) sul subwoofer deve essere accesa.
 - Se la spia Link blu non è fissa, il processo di collegamento non è riuscito. Spegnerne l'unità principale e ripetere la procedura dal passo 2.
 - È possibile ottenere un suono migliore dal subwoofer wireless selezionando l'effetto sonoro. (Vedere pagina 10)



- Prima di spostare o installare il prodotto, spegnere l'apparecchio e staccare il cavo di alimentazione.
 - Se l'unità principale viene spenta, il subwoofer wireless passa al modo standby e il LED STANDBY sul lato superiore si accende 30 secondi dopo che la spia LINK (LED blu) ha iniziato a lampeggiare.
 - Se vicino alla Soundbar si utilizza un dispositivo che utilizza la stessa frequenza (2,4GHz) della Soundbar, l'interferenza può provocare un'interruzione del suono.
 - La distanza di trasmissione delle onde radio è di circa 10 m, ma può variare a seconda dell'ambiente di utilizzo. In presenza di una parete in cemento armato oppure metallica fra l'unità principale e il modulo ricevitore wireless, il sistema potrebbe non funzionare in quanto l'onda radio non è in grado di penetrare il metallo.
 - Se l'unità principale non riesce a stabilire la connessione wireless, seguire i passi 1-5 per ripristinare la connessione tra l'unità principale e il subwoofer wireless.
-



- L'antenna ricevente wireless è integrata nel subwoofer wireless. Tenere l'unità lontana da acqua o umidità.
 - Per garantire prestazioni di ascolto ottimali, assicurarsi che l'area attorno al subwoofer wireless sia libera da ostruzioni.
-

CONNESSIONE DI UN DISPOSITIVO ESTERNO CON UN CAVO HDMI

HDMI è un'interfaccia standard digitale per eseguire il collegamento a dispositivi quali televisori, proiettori, lettori DVD, lettori Blu-ray, set-top box e altro.

Poiché l'HDMI trasmette un segnale digitale di massima qualità, si ottiene una qualità audio e video di livello superiore, pari a quella creata in origine nella sorgente digitale.

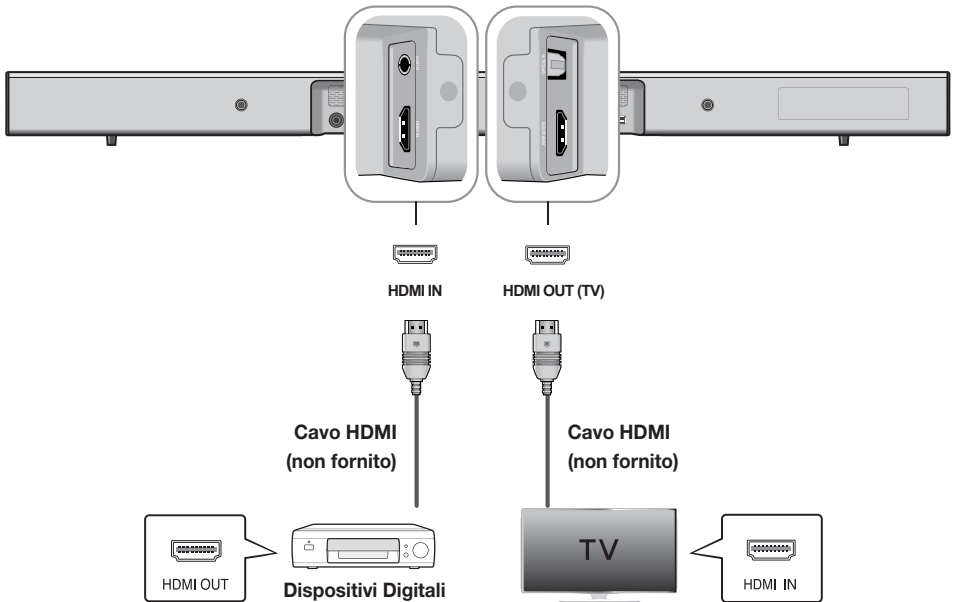

HDMI IN

Collegare un cavo HDMI (non fornito) tra il connettore **HDMI IN** sulla parte posteriore del prodotto e il connettore HDMI OUT dei dispositivi digitali.

quindi,

HDMI OUT (TV)

Collegare un cavo HDMI (non fornito) tra il connettore **HDMI OUT (TV)** sulla parte posteriore del prodotto e il connettore HDMI IN della TV.



- HDMI è un'interfaccia che consente la trasmissione di dati audio e video digitali usando un solo connettore.

ARC (HDMI OUT)

La funzione ARC consente l'emissione dell'audio digitale attraverso la porta **HDMI OUT** (ARC).

Può essere abilitata solo se il Soundbar è collegato ad una TV che supporta la funzione ARC.



- Anynet+ deve essere attivato.
- Questa funzione non è disponibile se il cavo HDMI non supporta ARC.

CONNESSIONE DI UN DISPOSITIVO ESTERNO CON UN CAVO AUDIO (ANALOGICO) O OTTICO (DIGITALE)

L'unità è dotata di jack digitale ottico e jack analogico audio, offrendo due possibilità di collegamento al televisore.

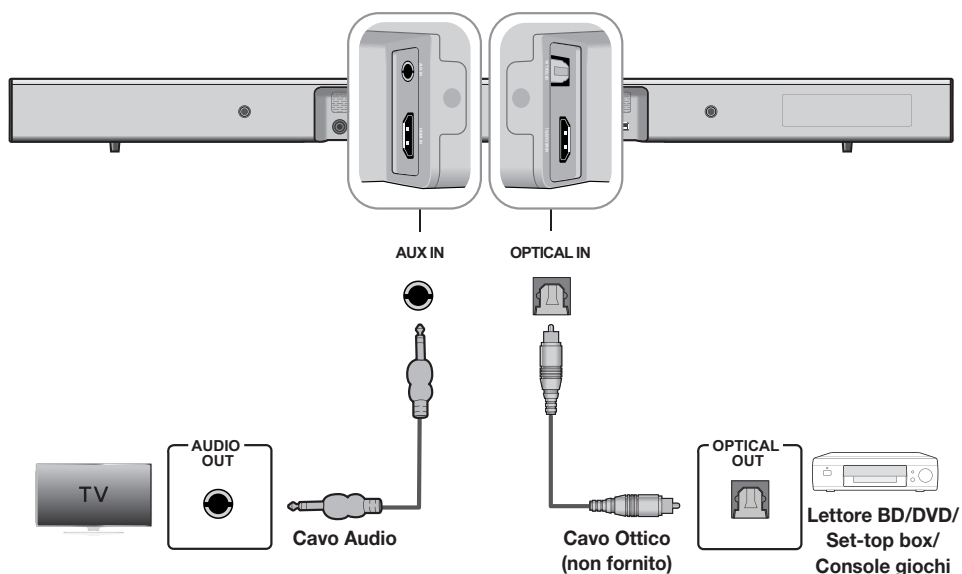

AUX IN

Collegare **AUX IN** (Audio) dell'unità principale all'uscita AUDIO OUT della TV o del dispositivo sorgente. Cambiare la funzione in **AUX**.

o

OPTICAL IN

Collegare l'uscita **OPTICAL IN** (Audio) sull'unità principale all'uscita OPTICAL OUT della TV o del dispositivo sorgente.

Cambiare la funzione in **D.IN.**



- Non collegare il cavo di alimentazione di questo prodotto o del televisore alla presa di corrente finché non sono stati collegati tutti i componenti.
- Prima di spostare o installare il prodotto, spegnere l'apparecchio e staccare il cavo di alimentazione.

FUNZIONI

MODO DI INGRESSO

Premere il tasto (**F.**) sul pannello superiore dell'unità principale o il tasto  (**SOURCE**) del telecomando per selezionare il modo desiderato.

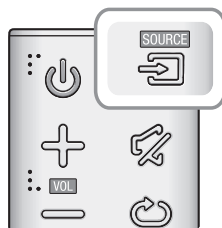

Modo di ingresso	Display
Ingresso ottico digitale	D.IN
Ingresso AUX	AUX
Ingresso HDMI	HDMI
Modo BLUETOOTH	BT
TV SoundConnect	TV
Modo USB	USB

L'unità si spegne automaticamente nei seguenti casi:

- Modo D.IN/HDMI/BT/TV/USB/ARC
 - In assenza di segnale audio per 25 minuti.
- Modo AUX
 - Se il cavo Aux non è collegato per 25 minuti.
 - Se non vengono azionati dei TASTI per 8 ore con cavo AUX collegato.
 - Per attivare/disattivare la funzione di spegnimento automatico, tenere premuto il tasto  per 5 secondi. Sul display viene visualizzato AUTO POWER DOWN ON / OFF.

ARC (HDMI OUT)

ARC (Audio Return Channel) trasferisce il segnale audio digitale alla porta HDMI OUT (ARC).

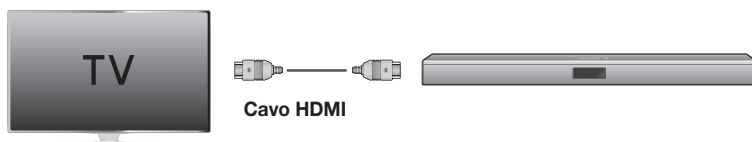

1. Collegare la TV che supporta la funzione ARC alla soundbar con un cavo HDMI.
2. Accendere la TV e attivare la funzione Anynet+ della soundbar.
3. Premere il tasto (**F.**) sul pannello superiore dell'unità principale o il tasto  (**SOURCE**) del telecomando per selezionare il modo **D.IN**.



- Se il cavo HDMI non supporta la funzione ARC, questa potrebbe non funzionare correttamente.
- Per disattivare la funzione ARC, disattivare Anynet+.

BLUETOOTH

È possibile collegare un dispositivo Bluetooth al Soundbar per ascoltare musica con audio stereo di alta qualità, tutto senza fili!

► Per collegare l'Soundbar a un dispositivo Bluetooth

Verificare che il dispositivo Bluetooth supporti la funzione di auricolare stereo compatibile con Bluetooth.

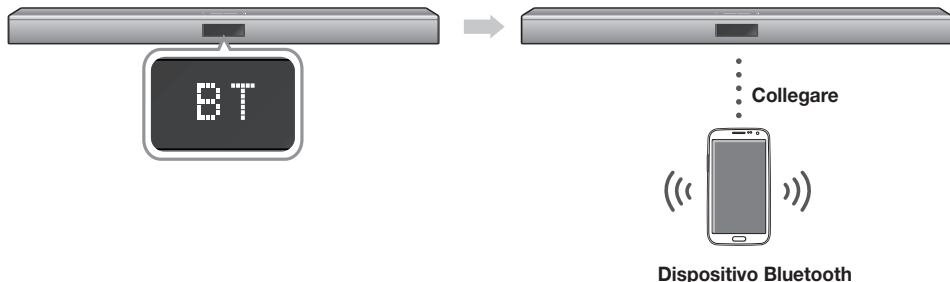

1. Premere il tasto **(F.)** sul pannello superiore dell'unità principale o il tasto **(SOURCE)** del telecomando per selezionare il modo **BT**.
 - Sul display anteriore della Soundbar viene visualizzato **BT READY**.
2. Selezionare il menu Bluetooth sul dispositivo Bluetooth da collegare. (Vedere il manuale utente del dispositivo Bluetooth)
3. Selezionare il menu dell'auricolare stereo sul dispositivo Bluetooth.
 - Viene visualizzato un elenco dei dispositivi scanditi.
4. Selezionare **"[Samsung] Soundbar"** dall'elenco.
 - Quando il Soundbar è collegato al dispositivo, sul display frontale viene visualizzato **[nome del dispositivo Bluetooth] → BT**.
 - Il nome del dispositivo può essere visualizzato soltanto in inglese. Se il nome non è in inglese viene visualizzato un underscore " _ ".
 - Se il dispositivo Bluetooth non riesce a stabilire il collegamento con l'Soundbar, eliminare il precedente **"[Samsung] Soundbar"** trovato dal dispositivo Bluetooth e cercare nuovamente l'Soundbar.
5. Riprodurre la musica sul dispositivo collegato.
 - È possibile ascoltare la musica riprodotta sul dispositivo Bluetooth collegato attraverso il sistema Soundbar.
 - Nel modo BT, le funzioni Play/Pause/Next/Prev non sono disponibili. Queste funzioni sono tuttavia disponibili nei dispositivi Bluetooth che supportano AVRCP.



- Se, al collegamento di un dispositivo Bluetooth, viene richiesto il codice PIN, inserire <0000>.
- È possibile collegare un solo dispositivo Bluetooth per volta.
- La connessione Bluetooth viene terminata quando il Soundbar viene disattivato.
- È possibile che il Soundbar non sia in grado di eseguire la ricerca Bluetooth o di effettuare la connessione correttamente nei seguenti casi:
 - In presenza di un forte campo elettrico attorno all'Soundbar.
 - Se vi sono più dispositivi Bluetooth collegati contemporaneamente all'Soundbar.
 - Se il dispositivo Bluetooth è spento, non è presente o è difettoso.
 - Tenere presente che tutti i dispositivi come forni a microonde, adattatori LAN wireless, luci a fluorescenza e fornelli a gas utilizzano la stessa gamma di frequenza del dispositivo Bluetooth, con possibili interferenze elettriche.
- Il Soundbar supporta i dati SBC (44,1kHz, 48kHz).
- Effettuare il collegamento esclusivamente a un dispositivo Bluetooth che supporti la funzione A2DP (AV).
- Non è possibile collegare il Soundbar a un dispositivo Bluetooth che supporta soltanto la funzione HF (Hands Free).
- Una volta collegato il dispositivo, selezionando nell'elenco **"[Samsung] Soundbar"** in modo D.IN/AUX/HDMI/USB/ARC, si passa automaticamente al modo **BT**.

► Bluetooth POWER on (Bluetooth POWER)

Quando la funzione Bluetooth Power On è attivata e il Soundbar è spento, se un dispositivo Bluetooth collegato in precedenza prova a collegarsi al Soundbar, il Soundbar si accende automaticamente.

1. Premere il tasto **Bluetooth POWER** sul telecomando con la soundbar accesa.
2. Sul display del Soundbar viene visualizzato Bluetooth POWER on.



- Disponibile solo se il Soundbar è elencato tra i dispositivi collegati al dispositivo Bluetooth. (Il dispositivo Bluetooth e il Soundbar devono essere stati collegati in precedenza almeno una volta).
- Il Soundbar appare nell'elenco dei dispositivi cercati del dispositivo Bluetooth solo se il Soundbar visualizza [BT READY].
- In modo TV SoundConnect, il Soundbar non può essere collegato a un altro dispositivo Bluetooth.

► Per scollegare il dispositivo Bluetooth dal l'Soundbar

È possibile scollegare il dispositivo Bluetooth dall'Soundbar. Per le istruzioni, vedere il manuale utente del dispositivo Bluetooth.

- L'Soundbar viene scollegato.
- Quando l'Soundbar è scollegato dal dispositivo Bluetooth, l'Soundbar visualizza **BT DISCONNECTED** sul display frontale.

► Per scollegare l'Soundbar dal dispositivo Bluetooth

Premere il tasto  (SOURCE) del telecomando o il tasto (F) sul pannello superiore del prodotto per passare da BT a un altro modo o per spegnere il Soundbar.

- Il dispositivo Bluetooth collegato deve attendere un certo tempo for ottenere una risposta dall'Soundbar prima di terminare la connessione. (Il tempo necessario a scollegarsi può differire a seconda del dispositivo Bluetooth)



- In modo di connessione Bluetooth, la connessione cade se la distanza tra l'Soundbar e il dispositivo Bluetooth supera 5 m.
- L'Soundbar si spegne automaticamente dopo 25 minuti in modo Ready.

Ulteriori informazioni sul Bluetooth

Bluetooth è una tecnologia che permette di collegare facilmente tra di loro dispositivi compatibili con Bluetooth attraverso una connessione wireless a breve raggio.

- Il dispositivo Bluetooth può provocare rumorosità o malfunzionamenti, a seconda delle condizioni di utilizzo, se:
 - Una parte del corpo è a contatto con il sistema di ricezione/di trasmissione del dispositivo Bluetooth o dell'Soundbar.
 - È soggetto a variazioni elettriche dovute a interferenze derivanti da riflessioni dei segnali su pareti, spigoli o tramezzature d'ufficio.
 - È esposto a interferenze elettriche derivanti da dispositivi della stessa banda di frequenza, incluse apparecchiature mediche, forni a microonde e LAN wireless.
- Collegare l'Soundbar al dispositivo Bluetooth mantenendo una distanza ravvicinata.
- Maggiore è la distanza tra l'Soundbar e il dispositivo Bluetooth, peggiore è la qualità. Se la distanza supera il raggio d'azione del Bluetooth, la connessione si interrompe.
- In aree a bassa sensibilità di ricezione, la connessione Bluetooth potrebbe non funzionare correttamente.
- Il collegamento Bluetooth funziona solo nelle vicinanze del dispositivo. La connessione viene automaticamente interrotta se la distanza è superiore a questo limite. La qualità del suono si riduce in presenza di ostacoli quali pareti o porte, anche entro il limite indicato.
- Questo dispositivo wireless può provocare interferenze elettriche durante il funzionamento.

TV SOUNDCONNECT

È possibile ascoltare l'audio della TV attraverso il Soundbar collegandolo a una TV Samsung che supporta la funzione TV SoundConnect.

► Collegamento di una TV al Soundbar



1. Accendere la TV e il Soundbar.
 - Attivare il menu della TV.
 - Passare alle impostazioni del diffusore nella scheda "Audio".
 - Impostare il menu "Aggiungi nuovo dispositivo" su "On".
2. Premere il tasto **(F.)** sul pannello superiore dell'unità principale o il tasto **[SOURCE]** del telecomando per selezionare il modo **TV**.
3. Sulla TV viene visualizzato un messaggio in cui si chiede se attivare la funzione TV SoundConnect. Sullo schermo della TV viene visualizzata la scritta **"[Samsung] Soundbar"**.
4. Selezionare **<Yes>** per collegare la TV e la soundbar utilizzando il telecomando della TV.



- Se sul Soundbar si passa dal modo TV a un altro modo, TV SoundConnect viene terminato automaticamente.
- Per collegare il Soundbar a un'altra TV, la connessione esistente deve essere terminata.
- Terminare la connessione alla TV esistente, quindi premere il tasto **▶||** del telecomando per 5 secondi per collegarsi a un'altra TV.



- La funzione TV SoundConnect (SoundShare) è supportata da alcune TV Samsung commercializzate a partire dal 2012. Controllare se la TV supporta la funzione TV SoundConnect (SoundShare) prima di cominciare. (Per ulteriori informazioni, vedere il manuale utente della TV).
- Se la TV Samsung è stata commercializzata prima del 2014, controllare il menu delle impostazioni SoundShare.
- Se la distanza tra la TV e il Soundbar supera 5 m, è possibile che la connessione non sia stabile o che l'audio proceda a scatti. In questo caso, riposizionare la TV o il Soundbar in modo che si trovino entro il raggio d'azione, quindi ristabilire la connessione TV SoundConnect.



- Raggio d'azione di TV SoundConnect
 - Raggio di connessione raccomandato: entro 50 cm
 - Raggio d'azione raccomandato: entro 5 m
- I tasti **Play/Pause**, **Next**, **Prev** non funzionano in modo TV SoundConnect.

► Utilizzo della funzione Bluetooth POWER On

La funzione Bluetooth POWER On è disponibile dopo aver collegato correttamente la soundbar a una TV compatibile con Bluetooth tramite TV SoundConnect. Quando la funzione Bluetooth POWER On è attivata, accendendo o spegnendo la TV collegata, si accende o si spegne anche la soundbar.

1. Collegare la TV alla soundbar utilizzando la funzione TV SoundConnect.
2. Premere i tasti **Bluetooth POWER** del Soundbar e del telecomando. Sul display del Soundbar viene visualizzato "BLUETOOTH POWER ON".
 - **BLUETOOTH POWER ON (ACCENSIONE BLUETOOTH)**: Il Soundbar si accende e si spegne quando si accende o si spegne la TV.
 - **BLUETOOTH POWER OFF** : Il Soundbar si spegne soltanto quando si spegne la TV.



- Questa funzione è supportata solo da alcune TV Samsung commercializzate a partire dal 2013.

USB

È possibile riprodurre i file musicali memorizzati su dispositivi di memorizzazione USB attraverso la Soundbar.

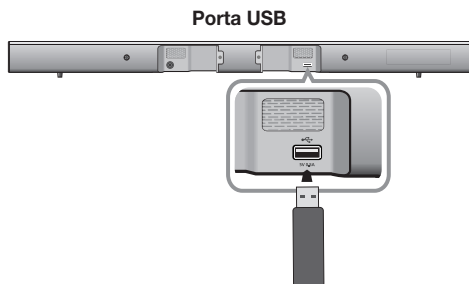

1. Collegare il dispositivo USB alla porta USB del prodotto.
2. Premere il tasto (F) sul pannello superiore dell'unità principale o il tasto (SOURCE) del telecomando per selezionare il modo **USB**.
3. Sul display viene visualizzato **USB**.
 - Il collegamento del Soundbar al dispositivo USB è completato.
 - Si spegne automaticamente (Spegnimento automatico disattivato) se per più di 25 minuti non viene collegato nessun dispositivo USB.

► Prima di collegare un dispositivo USB

Tenere presente quanto segue:

- Se il nome di una cartella sul dispositivo USB supera i 10 caratteri, non viene visualizzato sul display del Soundbar.
- Questo prodotto può non essere compatibile con alcuni tipi di supporto di memorizzazione USB.
- Sono supportati i file system FAT16 e FAT32.
 - Il file system NTFS non è supportato.
- Collegare un dispositivo USB direttamente alla porta USB del prodotto. In caso contrario può verificarsi un problema di compatibilità USB.
- Non collegare più dispositivi di memorizzazione al prodotto attraverso un lettore multischede. Potrebbe non funzionare correttamente.
- I protocolli PTP per videocamere digitali non sono supportati.

- Non rimuovere il dispositivo USB mentre sta trasferendo dei file.
- I file musicali protetti da DRM (MP3, WMA) provenienti da un sito Web commerciale non possono essere riprodotti.
- Gli HDD esterni non sono supportati.
- I telefoni cellulari non sono supportati.
- Elenco della compatibilità:

Formato	Codec	Frequenze Di Campionamento
*.mp3	MPEG 1 Layer2	16KHz ~ 48KHz
	MPEG 1 Layer3	
	MPEG 2 Layer3	
	MPEG 2,5 Layer3	
*.wma	Wave_Format_MSAudio1	16KHz ~ 96KHz
	Wave_Format_MSAudio2	
*.aac	AAC	16KHz ~ 96KHz
	AAC-LC	
	HE-AAC	24KHz ~ 96KHz
*.wav	-	16KHz ~ 48KHz
*.ogg	OGG 1.1.0	
*.flac	FLAC 1.1.0,	16KHz ~ 96KHz
	FLAC 1.2.1	

AGGIORNAMENTO DEL SOFTWARE

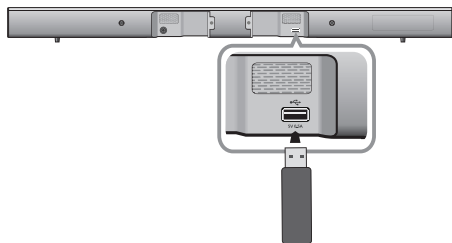

È possibile che Samsung offra gli aggiornamenti per la versione del firmware del sistema soundbar.

Se viene offerto un aggiornamento, è possibile aggiornare il firmware collegando un dispositivo USB contenente l'aggiornamento del firmware alla porta USB della soundbar.

Se sono presenti diversi file di aggiornamento, questi devono essere caricati singolarmente sul dispositivo USB e utilizzati uno alla volta per aggiornare il firmware.

Per ulteriori informazioni sullo scaricamento dei file di aggiornamento, visitare il sito Samsung.com o contattare il call center Samsung.



- Inserire un dispositivo USB contenente l'aggiornamento del firmware nella porta USB dell'unità principale.
- L'aggiornamento del firmware potrebbe non funzionare correttamente se i file audio supportati dalla Soundbar sono memorizzati nel dispositivo di memorizzazione USB.
- Non scollegare l'alimentazione o rimuovere il dispositivo USB durante l'applicazione degli aggiornamenti. L'unità principale si spegne automaticamente al termine dell'aggiornamento del firmware.
- Dopo la reimpostazione, vengono ripristinate tutte le impostazioni predefinite. Si consiglia di prendere nota delle impostazioni effettuate in modo da poterle reimpostare facilmente dopo l'aggiornamento.
Tenere presente che l'aggiornamento del firmware ripristina anche la connessione del subwoofer. Se la connessione al subwoofer non è stabilita automaticamente dopo avere ripristinato, fare riferimento a pagina 13.
Se non si riesce ad effettuare l'aggiornamento del firmware, si raccomanda di formattare il dispositivo USB in FAT16 e riprovare.
- Al termine dell'aggiornamento software, spegnere il prodotto, quindi tenere premuto il tasto (▶||) del telecomando per più di 5 secondi. Sul display viene visualizzato "INIT" e l'unità si spegne. L'aggiornamento è completato.
- Non formattare l'unità USB nel formato NTFS. Il Soundbar non supporta il file system NTFS.
- A seconda del costruttore, alcuni dispositivi di memorizzazione USB potrebbero non essere supportati.

RISOLUZIONE DEI PROBLEMI

Prima di rivolgersi all'assistenza, eseguire i controlli indicati di seguito.

L'unità non si accende.

- | | |
|--|----------------------------------|
| • Il cavo di alimentazione è collegato alla presa? | → Collegare la spina alla presa. |
|--|----------------------------------|

Una funzione non si attiva quando viene premuto il tasto.

- | | |
|---|--------------------------------------|
| • Nell'aria è presente elettricità statica? | → Scollegare e ricollegare la spina. |
|---|--------------------------------------|

L'audio non viene riprodotto.

- | | |
|--|--|
| • La funzione di disattivazione dell'audio è attivata? | → Premere il tasto di disattivazione dell'audio per ripristinarlo. |
| • Il volume è regolato sul minimo? | → Regolare il volume. |

Il telecomando non funziona.

- | | |
|---|---------------------------|
| • Le batterie sono scariche? | → Sostituire le batterie. |
| • La distanza tra il telecomando e l'unità principale è troppo elevata? | → Avvicinarsi all'unità. |

La connessione alla TV tramite TV SoundConnect non è riuscita.

- | | |
|---|---|
| • La TV supporta TV SoundConnect? | → La funzione TV SoundConnect è supportata da alcune TV Samsung commercializzate dopo il 2012. Verificare che la TV supporti la funzione TV SoundConnect. |
| • Il firmware della TV è aggiornato? | → Aggiornare la TV all'ultimo firmware. |
| • Si è verificato un errore durante la connessione? | → Contattare il call center Samsung. |
| • Ripristinare il MODO TV ed effettuare di nuovo il collegamento. | → Premere il tasto ►► per 5 secondi per resettare la connessione TV SoundConnect. |

Il LED rosso sul subwoofer lampeggia e il subwoofer non emette alcun suono.

- | | |
|--|--|
| • Il subwoofer potrebbe non essere collegato al corpo principale del prodotto. | → Tentare di collegare di nuovo il subwoofer. (Vedere a pagina 13) |
|--|--|

Il subwoofer emette un ronzio e vibra in modo evidente.

- | | |
|--|--|
| • Tentare di regolare la vibrazione del subwoofer. | → Premere il tasto EQUALIZER WOOFER del telecomando per regolare il suo valore (tra SW-6 e SW+6). |
|--|--|

APPENDICE

SPECIFICHE

Nome del modello	HW-H450		
GENERALE	USB		5 V / 0,5 A
	Peso	Unità principale	2,1 kg
		Subwoofer (PS-WH450)	5,1 kg
	Dimensioni (L x A x P)	Unità principale	957,5 x 59,5 x 66,5 mm
		Subwoofer (PS-WH450)	179,5 x 363 x 296 mm
	Temperatura di esercizio		+5 °C e +35 °C
Umidità di esercizio		10 % e 75 %	
AMPLIFICATORE	Potenza di uscita nominale	Unità principale	80W/CH, 3 OHM, THD = 10%, 1kHz
		Subwoofer (PS-WH450)	130W, 4 OHM, THD = 10%, 70Hz
	Rapporto S/N (ingresso analogico)		65 dB
	Separation (1kHz)		65 dB

* I valori rapporto S/N, distorsione, separazione e sensibilità utile si basano sulla misurazione secondo gli standard AES (Audio Engineering Society).

* Specifica nominale

- Samsung Electronics Co., Ltd si riserva il diritto di modificare le specifiche senza preavviso.
- Peso e dimensioni sono approssimativi.
- Per l'alimentazione e il consumo di energia, vedere l'etichetta applicata al prodotto.

※ Avviso di licenza Open Source

- Per ulteriori informazioni sulle open source utilizzate con il prodotto, visitare il sito Web: <http://opensource.samsung.com>
- Per inviare richieste e domande sulle open source, contattare Samsung tramite e-mail (oss.request@samsung.com).



Samsung Electronics dichiara che questa apparecchiatura è conforme ai requisiti essenziali e ad altre disposizioni rilevanti della direttiva 1999/5/CE.

La dichiarazione di conformità originale è reperibile sul sito <http://www.samsung.com>, selezionando Supporto > Seleziona il tuo prodotto e inserendo il nome del modello.

Questo dispositivo può essere utilizzato in tutti i Paesi dell'UE.



Contatta SAMSUNG WORLD WIDE

Se avete commenti o domande sui prodotti Samsung, contattate il Servizio Clienti Samsung.

Country	Contact Centre ☎	Web Site
AUSTRIA	0800 - SAMSUNG (0800 - 7267864)	www.samsung.com/at/support
BELGIUM	02-201-24-18	www.samsung.com/be/support (Dutch) www.samsung.com/be_fr/ support (French)
BOSNIA	051 331 999	www.samsung.com/support
BULGARIA	07001 33 11 , sharing cost	www.samsung.com/bg/support
CROATIA	062 726 786	www.samsung.com/hr/support
CZECH	800 - SAMSUNG (800-726786)	www.samsung.com/cz/support
DENMARK	70 70 19 70	www.samsung.com/dk/support
FINLAND	030-6227 515	www.samsung.com/fi/support
FRANCE	01 48 63 00 00	www.samsung.com/fr/support
GERMANY	0180 6 SAMSUNG bzw. 0180 6 7267864* (*0,20 €/Anruf aus dem dt. Festnetz, aus dem Mobilfunk max. 0,60 €/Anruf)	www.samsung.com/de/support
CYPRUS	8009 4000 only from landline, toll free	www.samsung.com/gr/support
GREECE	80111-SAMSUNG (80111 726 7864) only from land line (+30) 210 6897691 from mobile and land line	
HUNGARY	0680SAMSUNG (0680-726-786) 0680PREMIUM (0680-773-648)	http://www.samsung.com/hu/ support
ITALIA	800-SAMSUNG (800.7267864)	www.samsung.com/it/support
LUXEMBURG	261 03 710	www.samsung.com/support

Country	Contact Centre ☎	Web Site
MONTENEGRO	020 405 888	www.samsung.com/support
SLOVENIA	080 697 267 090 726 786	www.samsung.com/si/support
NETHERLANDS	0900-SAMSUNG (0900-7267864) (€ 0,10/Min)	www.samsung.com/nl/support
NORWAY	815 56480	www.samsung.com/no/support
POLAND	0 801-172-678* lub +48 22 607-93-33 ** * (całkowity koszt połączenia jak za 1 impuls według taryfy operatora ** (koszt połączenia według taryfy operatora)	www.samsung.com/pl/support
PORTUGAL	808 20 7267	www.samsung.com/pt/support
ROMANIA	08008 SAMSUNG (08008 726 7864) TOLL FREE No.	www.samsung.com/ro/support
SERBIA	011 321 6899	www.samsung.com/rs/support
SLOVAKIA	0800 - SAMSUNG(0800-726 786)	www.samsung.com/sk/support
SPAIN	0034902172678	www.samsung.com/es/support
SWEDEN	0771 726 7864 (SAMSUNG)	www.samsung.com/se/support www.samsung.com/ch/support (German)
SWITZERLAND	0848 726 78 64 (0848-SAMSUNG)	www.samsung.com/ch_fr/ support (French)
U.K	0330 SAMSUNG (7267864)	www.samsung.com/uk/support
EIRE	0818 717100	www.samsung.com/ie/support
LITHUANIA	8-800-77777	www.samsung.com/lt/support
LATVIA	8000-7267	www.samsung.com/lv/support
ESTONIA	800-7267	www.samsung.com/ee/support



[Corretto smaltimento delle batterie del prodotto]

(Applicabile nei Paesi con sistemi di raccolta differenziata)

Il simbolo riportato sulla batteria o sulla sua documentazione o confezione indica che le batterie di questo prodotto non devono essere smaltite con altri rifiuti al termine del ciclo di vita. Dove raffigurati, i simboli chimici Hg, Cd o Pb indicano che la batteria contiene mercurio, cadmio o piombo in quantità superiori ai livelli di riferimento della direttiva UE 2006/66.

Se le batterie non vengono smaltite correttamente, queste sostanze possono causare danni alla salute umana o all'ambiente.

Per proteggere le risorse naturali e favorire il riutilizzo dei materiali, separare le batterie dagli altri tipi di rifiuti e utilizzare il sistema di conferimento gratuito previsto nella propria area di residenza.



Corretto smaltimento del prodotto
(rifiuti elettrici & elettronici)

(Applicabile nei Paesi con sistemi di raccolta differenziata)

Il simbolo riportato sul prodotto, sugli accessori o sulla documentazione indica che il prodotto e i relativi accessori elettronici (quali caricabatterie, cuffia e cavo USB) non devono essere smaltiti con altri rifiuti al termine del ciclo di vita. Per evitare eventuali danni all'ambiente o alla salute causati dallo smaltimento dei rifiuti non corretto, si invita l'utente a separare il prodotto e i suddetti accessori da altri tipi di rifiuti, conferendoli ai soggetti autorizzati secondo le normative locali.

Gli utenti domestici sono invitati a contattare il rivenditore presso il quale è stato acquistato il prodotto o l'autorità competente per tutte le informazioni relative alla raccolta differenziata di questo tipo di materiali.

Gli utenti professionali (imprese e professionisti) sono invitati a contattare il proprio fornitore e verificare i termini e le condizioni del contratto di acquisto. Questo prodotto e i relativi accessori elettronici non devono essere smaltiti unitamente ad altri rifiuti commerciali.



The Samsung logo is located in the top left corner. It consists of the word "SAMSUNG" in a bold, white, sans-serif font, centered within a dark grey, horizontally-oriented oval shape.

HW-H450

Instrukcja obsługi

Wireless Audio - Soundbar

Wyobraź sobie możliwości

Dziękujemy za zakup produktu firmy Samsung.

Aby uzyskać bardziej kompletny serwis, należy zarejestrować produkt pod adresem

www.samsung.com/register

CHARAKTERYSTYKA

TV SoundConnect

Funkcja TV SoundConnect umożliwia słuchanie dźwięku z telewizora na zestawie Soundbar przez połączenie Bluetooth, a także regulację dźwięku.

HDMI

Interfejs HDMI umożliwia równoczesne przesyłanie sygnału obrazu i dźwięku oraz oferuje bardziej wyraźny obraz. Urządzenie jest również wyposażone w funkcję ARC, która umożliwia słuchanie dźwięku z telewizora przez HDMI za pomocą zestawu Soundbar przez kabel HDMI. Funkcja ta jest dostępna tylko po podłączeniu urządzenia do telewizora obsługującego technologię ARC.

3D SOUND

Funkcja 3D SOUND dodaje dźwiękowi głębi i przestrzeni poprawiając wrażenia ze słuchania.

Bezprzewodowy subwoofer

Moduł bezprzewodowy firmy Samsung umożliwia pozbycie się przewodów łączących urządzenie główne z subwooferem. Zamiast tego subwoofer łączy się z kompaktowym modulem bezprzewodowym, komunikującym się z modulem głównym.

Tryb dźwięku specjalnego

Do wyboru dostępne są różne tryby dźwięku — MUSIC / VOICE / SPORTS / CINEMA / STANDARD (Oryginalny Dźwięk), w zależności od typu odtwarzanej zawartości.

Wielofunkcyjny pilot

Jednym naciśnięciem przycisku na dołączonym pilocie można sterować różnymi operacjami.

Obsługa hosta USB

Możesz podłączyć i odtwarzać pliki muzyczne z zewnętrznych urządzeń pamięci masowej USB, takich jak odtwarzacze MP3, pamięć Flash USB, itp. za pomocą funkcji USB HOST systemu Soundbar.

Funkcja Bluetooth

Podłączając urządzenie Bluetooth do systemu Soundbar można odtwarzać utwory muzyczne z wysokiej jakości dźwiękiem stereofonicznym bezprzewodowo!

LICENCJI



Wyprodukowano na licencji Dolby Laboratories. Symbol Dolby i podwójne D są znakami towarowymi firmy Dolby Laboratories.



Informacje dotyczące patentów DTS można znaleźć na stronie: <http://patents.dts.com>. Wyprodukowano na licencji DTS Licensing Limited. DTS, jego graficzny symbol, & DTS i symbol łącznie, to zastrzeżone znaki towarowe, a DTS 2.0 Channel to znak towarowy firmy DTS Inc. © DTS, Inc. Wszelkie prawa zastrzeżone.





HDMI

Wyrażenia HDMI i HDMI High-Definition Multimedia Interface oraz logo HDMI to znaki towarowe lub zarejestrowane znaki towarowe firmy HDMI Licensing LLC w Stanach Zjednoczonych i innych krajach.

INFORMACJE DOTYCZĄCE BEZPIECZEŃSTWA

OSTRZEŻENIA DOTYCZĄCE BEZPIECZEŃSTWA

ABY ZMNIJSZYĆ RYZYKO PORAŻENIA PRADEM ELEKTRYCZNYM, NIE NALEŻY ZDEJMOWAĆ OSŁONY (LUB CZĘŚCI TYLNEJ). WEWNĄTRZ NIE ZNAJDUJĄ SIĘ ŻADNE CZĘŚCI PODLEGAJĄCE SERWISOWANIU PRZEZ UŻYTKOWNIKA. CZYNNOSCI SERWISOWE POZOSTAW WYKWAIFIKOWANEMU PERSONELOWI SERWISU.

 <div style="border: 1px solid black; padding: 5px; text-align: center;"> PRZESTROGA RYZYKO PORAŻENIA PRADEM ELEKTRYCZNYM. NIE OTWIERAĆ </div> 		Ten symbol oznacza, że wewnątrz urządzenia występuje wysokie napięcie elektryczne, które może spowodować porażenie elektryczne lub obrażenia ciała.
		Ten symbol oznacza obecność ważnych instrukcji towarzyszących produktowi.

OSTRZEŻENIE: Aby zmniejszyć ryzyko wystąpienia pożaru lub porażenia elektrycznego, nie wystawiaj niniejszego urządzenia na działanie deszczu i wilgoci.

PRZESTROGA : ABY UNIKNĄĆ PORAŻENIA ELEKTRYCZNEGO, WSUŃ WTYCZKĘ CAŁKOWICIE DO GNIAZDA ELEKTRYCZNEGO.

- Niniejsze urządzenie powinno zawsze być podłączone do gniazda prądu zmiennego z uziemieniem.
- Aby odłączyć urządzenie od źródła zasilania, należy chwycić za wtyczkę.

PRZESTROGA

- Nie należy wystawiać tego urządzenia na kapiącą wodę lub chlapanie. Na urządzeniu nie wolno także stawiać żadnych przedmiotów wypełnionych płynami, takich jak wazon.
- Aby całkowicie wyłączyć urządzenie, należy wyciągnąć wtyczkę z gniazda sieciowego. Należy także zapewnić łatwy dostęp do wtyczki w dowolnej chwili.

ŚRODKI OSTROŻNOŚCI

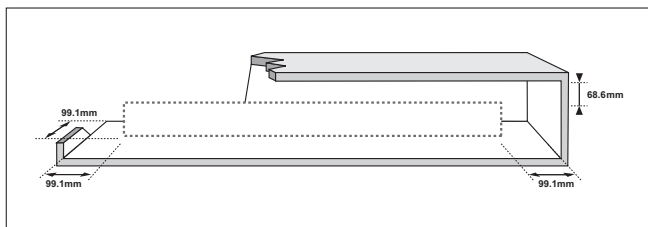

Należy upewnić się, że źródło zasilania prądem zmiennym jest zgodne z wymaganiami wyszczególnionymi na naklejce umieszczonej z tyłu produktu. Urządzenie należy umieścić w pozycji poziomej na odpowiedniej podstawie (meblu) zachowując wystarczająco dużo miejsca na doływ powietrza 7–10 cm. Należy upewnić się, że otwory wentylacyjne nie są zasłonięte. Urządzenia nie należy kłaść na wzmocniaczach lub innych urządzeniach, które mogą nagrzewać się w czasie pracy. Urządzenie zostało zaprojektowane jako urządzenie ciągłego użytku. Aby całkowicie wyłączyć urządzenie, odłącz wtyczkę zasilania z gniazdka. Odłącz urządzenie, jeżeli nie ma być używane przez dłuższy czas.

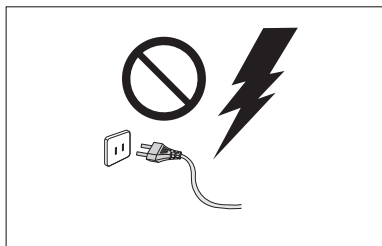

Podczas burzy z piorunami należy odłączyć główną wtyczkę prądu przemiennego z gniazda. Napięcie gwałtownie wzrasta pod wpływem wyładowań atmosferycznych, co może uszkodzić jednostkę.

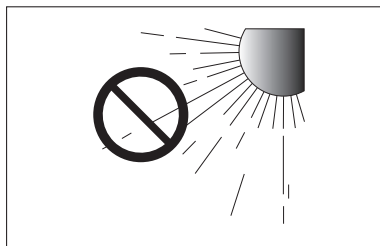

Jednostki nie należy wystawiać bezpośrednio na promienie słońca lub inne źródła ciepła.

Mogłoby to doprowadzić do przegrzania i uszkodzenia urządzenia.

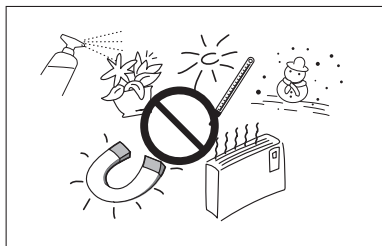

Produkt należy chronić przed wilgocią (np. wazony) i nadmiernym ciepłem (np. z kominka) lub urządzeniami wytwarzającymi silne pole elektromagnetyczne. Jeśli urządzenie nie działa prawidłowo, należy odłączyć kabel zasilania ze źródła prądu zmiennego. Produkt nie jest przeznaczony do użytku przemysłowego. Należy go używać jedynie w celu prywatnym.

Jeśli produkt lub płyta były przechowywane w niskich temperaturach, może wystąpić kondensacja pary wodnej. W przypadku przewożenia odtwarzacza zimą należy odczekać około 2 godzin przed jego użyciem, aż temperatura jednostki osiągnie wartość pokojową.

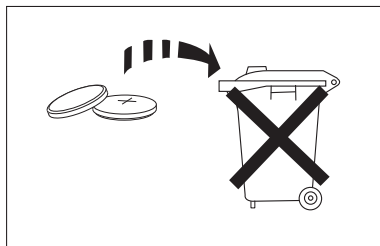

Baterie użyte w tym produkcie zawierają substancje chemiczne szkodliwe dla środowiska.

Nie należy wyrzucać baterii razem z innymi odpadkami gospodarstwa domowego.

Nie należy wrzucać baterii do ognia.

Nie należy dopuszczać do zwarcia ani do przegrzania baterii, ani nie należy ich rozmontowywać.

W przypadku nieprawidłowego włożenia baterii istnieje niebezpieczeństwo wybuchu.

Nowe baterie powinny być tego samego typu.

SPIS TREŚCI

2 CHARAKTERYSTYKA

2 Licencji

3 INFORMACJE DOTYCZĄCE BEZPIECZEŃSTWA

3 Ostrzeżenia dotyczące bezpieczeństwa

4 Środki Ostrożności

6 ROZPOCZYNIANIE PRACY

6 Przed przeczytaniem tej instrukcji obsługi

6 Co zostało dostarczone

7 OPISY

7 Panel górny/przedni

8 Panel Tylny

9 PILOT

9 Przyciski i funkcje pilota

11 ZŁĄCZA

11 Montowanie wspornika ściennego

12 Demontaż uchwyty ściennego

12 Montaż uchwyty bez korzystania z Instrukcji instalacji uchwyty ściennego

13 Podłączanie bezprzewodowego subwoofera

15 Podłączanie urządzenia zewnętrznego za pomocą przewodu HDMI

16 Podłączanie urządzenia zewnętrznego przy użyciu przewodu Audio (analogowego) lub Optycznego (cyfrowego)

17 FUNKCJE

17 Tryb wejścia

17 ARC (HDMI OUT)

18 Bluetooth

20 TV SoundConnect

21 USB

22 Aktualizacja oprogramowania

23 ROZWIĄZYWANIE PROBLEMÓW

24 DODATEK

24 Dane techniczne



- Rysunki i ilustracje znajdujące się w tej instrukcji obsługi służą wyłącznie jako źródło informacji i mogą różnić się od rzeczywistego wyglądu produktu.
- Istnieje możliwość nałożenia opłaty administracyjnej w przypadku gdy:
 - (a) zostanie wezwany technik, a w urządzeniu nie zostanie stwierdzona żadna wada (tj. w przypadku, gdy użytkownik nie przeczyta niniejszej instrukcji).
 - (b) urządzenie zostanie przyniesione do punktu naprawy, a w urządzeniu nie zostanie stwierdzona żadna wada (tj. w przypadku, gdy użytkownik nie przeczyta niniejszej instrukcji).
- Użytkownik zostanie poinformowany o wysokości takiej opłaty administracyjnej przed wykonaniem jakiegokolwiek naprawy lub wizytą technika na miejscu.

ROZPOCZYNIANIE PRACY

PRZED PRZECZYTANIEM TEJ INSTRUKCJI OBSŁUGI

Przed przeczytaniem instrukcji obsługi, należy zapoznać się z następującymi pojęciami.

► Symbole używane w instrukcji

Symbol	Termin	Definicja
	Przeostoga	Dotyczy sytuacji, w których funkcja nie działa lub ustawienia mogą zostać anulowane.
	Uwaga	Dotyczy wskazówek lub instrukcji na stronie, pomagających w obsłudze każdej funkcji.

► Instrukcja bezpieczeństwa i rozwiązywanie problemów

- 1) Przed użyciem tego produktu należy zapoznać się z Instrukcjami dotyczącymi bezpieczeństwa. (Patrz strona 3)
- 2) Jeśli wystąpi problem, należy sprawdzić rozdział Rozwiązywanie problemów. (Patrz strona 23)







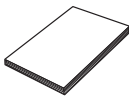

► Copyright

©2014 Samsung Electronics Co.,Ltd.

Wszelkie prawa zastrzeżone. Powielanie lub kopiowanie niniejszej instrukcji obsługi w całości lub w częściach bez uzyskania pisemnej zgody Samsung Electronics Co., Ltd. jest zabronione.

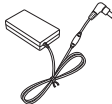
CO ZOSTAŁO DOSTARCZONE

Sprawdź, czy dostarczono wszystkie akcesoria przedstawione poniżej.

		
Pilot/baterie / Bateria litowa (3V : CR2032)	Instrukcja Obsługi	(Uchwyt ścienny L: 1EA)
		
Instrukcja instalacji uchwytu ściennego	(Śruba uchwytu 1: 2EA)	(Uchwyt ścienny P: 1EA)
		Wspornik Ścienny
Zasilacz prądu stałego	Śruba Uchwytu	
	Przewód AUX	Przewód Zasilania
		
		Przewód USB



- Wygląd akcesoriów może się nieznacznie różnić od powyższych ilustracji.
- Używając specjalnego kabla USB, można podłączyć do jednostki zewnętrzne urządzenia USB.

OPISY

PANEL GÓRNY/PRZEDNI

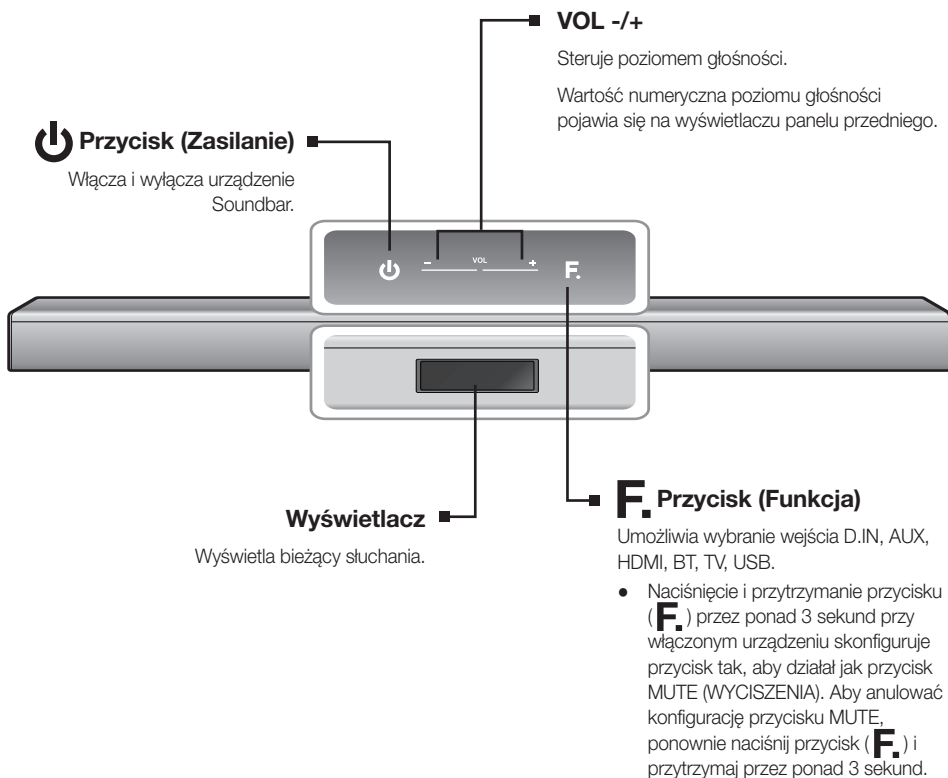

- Po włączeniu zasilania tego urządzenia nastąpi 4-5 sekundowe opóźnienie przed odtworzeniem dźwięku.
- Aby odtwarzać dźwięk tylko z zestawu Soundbar, należy wyłączyć głośniki telewizora w menu Audio Setup telewizora. Należy zapoznać się z instrukcją obsługi telewizora.

PANEL TYLNY

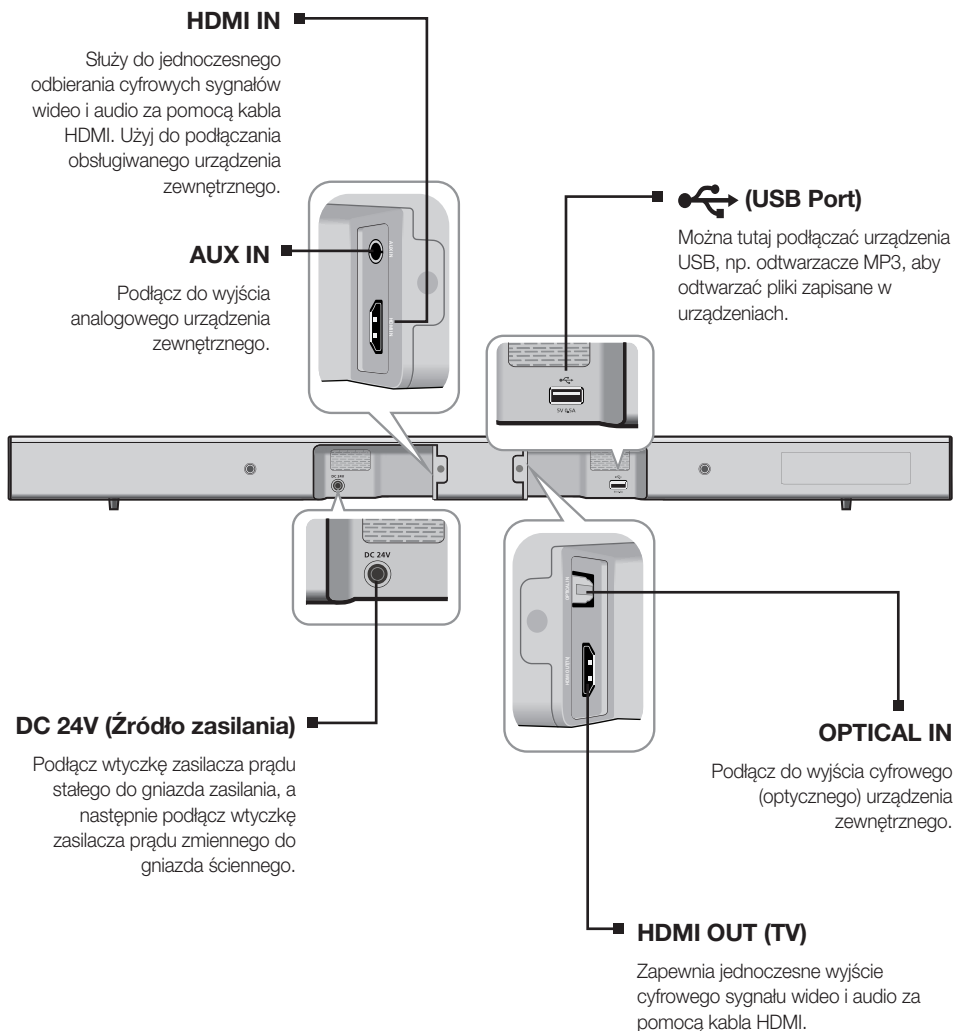

- Podczas odłączania kabla zasilacza zasilacza od gniazda ściennego należy trzymać go za wtyczkę. Nie ciągnij kabla.
- Nie podłączaj tego urządzenia lub innych podzespołów do gniazda prądu zmiennego, dopóki nie zostaną wykonane połączenia pomiędzy wszystkimi podzespołami.

PILOT

PRZYCISKI I FUNKCJE PILOTA

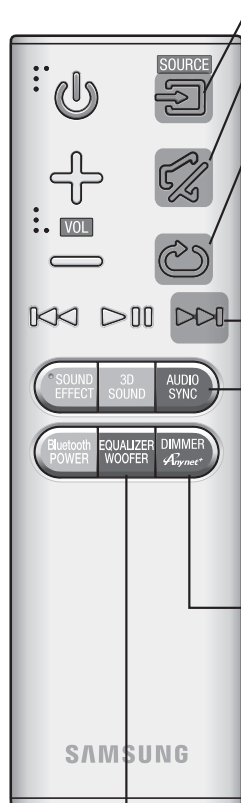

SOURCE

Naciśnij, aby wybrać źródło podłączone do zestawu Soundbar.

MUTE

Naciskając ten przycisk można zmniejszyć głośność do 0. Ponowne naciśnięcie przywraca dźwięk na poprzednim poziomie głośności.

REPEAT

Funkcję REPEAT można ustawić podczas odtwarzania muzyki z napędu USB.

REPEAT OFF : Anuluje powtarzanie odtwarzania.

REPEAT FILE : Powtarzanie odtwarzania utworu.

REPEAT ALL : Powtarzanie odtwarzania wszystkich ścieżek.

REPEAT RANDOM : Odtwarza pliki w kolejności losowej. (Utwór, który już został odtworzony, może zostać odtworzony ponownie.)

Przejsięcie do Przodu

Jeśli w urządzeniu, z którego odtwarzasz, znajduje się więcej niż jeden plik, naciśnięcie przycisku ►► spowoduje wybranie następnego pliku.

AUDIO SYNC

Jeśli zestaw Soundbar jest podłączony do telewizora cyfrowego i obraz wideo nie jest zsynchronizowany z dźwiękiem, można je zsynchronizować za pomocą przycisków **AUDIO SYNC**. Za pomocą przycisków ◀◀, ►► można wybrać opóźnienie dźwięku z zakresu od 0 ms do 300 ms. W trybie USB, TV lub BT funkcja Audio Sync może nie działać.

DIMMER/Anynet+

DIMMER : Naciśnij przycisk **DIMMER/Anynet+** na pilocie, aby dostosować jasność wyświetlacza

Anynet+ : Naciśnij i przytrzymaj przycisk **DIMMER/Anynet+** przez ponad 3 sekundy, aby włączyć lub wyłączyć funkcję Anynet+. (Automatyczne włączanie zasilania : Domyślnie wyłączone, Anynet+ WŁ. / Włączanie zasilania WYŁ lub Anynet+ WYŁ / Włączanie zasilania WŁ). Funkcja Anynet+ umożliwia obsługę listwy Soundbar za pomocą pilota telewizora firmy Samsung obsługującego funkcję Anynet+. Listwę Soundbar należy podłączyć do telewizora przy użyciu przewodu HDMI.

* Automatyczne łączenie zasilania

Synchronizuje listwę Soundbar z podłączonym źródłem optycznym przez gniazdo optyczne, aby włączała się automatycznie w momencie włączenia telewizora.

EQUALIZER WOOFER

Naciśnij, aby wybrać Treble (Tony wysokie) lub Bass (Tony niskie).

Następnie, przy użyciu przycisku ◀◀, ►► ustaw głośność tonów wysokich lub niskich od -3 do +3.

Użytkownik może sterować głośnością subwoofera. Naciśnij przycisk ◀◀, ►►, aby zwiększyć lub zmniejszyć głośność subwoofera. Można wybrać poziom z zakresu od SW -6 do SW +6.



- Soundbar to nazwa własna produktu firmy Samsung.
- Telewizor można obsługiwać za pomocą pilota telewizora.

POWER
Włącza i wyłącza urządzenie Soundbar.

VOLUME
Służy do regulacji poziomu głośności urządzenia.

Odtwarzanie/Pauza
Naciśnij przycisk ►||, aby wstrzymać tymczasowo odtwarzanie pliku.
Naciśnij przycisk ►|| ponownie, aby odtworzyć zaznaczony plik.

Przejsięcie do Tyłu
Jeżeli w urządzeniu, z którego odtwarzasz, znajduje się więcej niż jeden plik, naciśnięcie przycisku ◀◀ spowoduje wybranie poprzedniego pliku.

SOUND EFFECT
Można wybrać jeden z 5 trybów dźwięku — **MUSIC, VOICE, SPORTS, CINEMA** i **STANDARD** — w zależności od typu odtwarzanej treści.
Naciśnij przycisk **SOUND EFFECT** na pilocie.
Wybierz tryb **STANDARD**, aby odtwarzać oryginalny dźwięk.
Naciskaj przycisk **SOUND EFFECT** przez ponad 5 sekund, aby włączyć lub wyłączyć funkcję inteligentnej regulacji głośności.

* Inteligentna regulacja głośności
Funkcja ta reguluje i stabilizuje poziom głośności, zapobiegając nagłym zmianom głośności spowodowanym zmianą kanału lub przejściem do innej sceny.

Bluetooth POWER
Naciśnij przycisk **Bluetooth POWER** na pilocie, aby włączyć lub wyłączyć funkcję Bluetooth POWER on.
Więcej informacji na stronach 19 i 20.

3D SOUND (3D Sound Plus)
Naciśnij przycisk **3D SOUND** na pilocie, aby dodać głębię i przestrzeń do dźwięku.
Naciśnij przycisk **3D SOUND** na pilocie.
Każdorazowe naciśnięcie przycisku powoduje następującą zmianę wyboru :
3D SOUND PLUS OFF → 3D SOUND PLUS MUSIC → 3D SOUND PLUS MOVIE

► Wkładanie baterii do pilota

1. Przy użyciu odpowiedniej monety obróć pokrywę komory baterii pilota w kierunku przeciwnym do ruchu wskazówek zegara, aby ją zdjąć, jak pokazano na powyższym rysunku.
2. Włóż baterię litową 3V. Należy ją włożyć tak, aby biegun dodatni (+) był skierowany do góry. Załóż pokrywę na komorę baterii tak, aby znaki (+) znajdowały się tuż obok siebie, jak pokazano na powyższym rysunku.
3. Przy użyciu odpowiedniej monety obróć maksymalnie pokrywę komory baterii pilota w prawo, aż zostanie zablokowana.

ZŁĄCZA

MONTOWANIE WSPORNIKA ŚCIENNEGO

Wspornik ścienny służy do montowania tego urządzenia na ścianie.

► Środki ostrożności przy instalacji

- Należy montować wyłącznie na pionowych ścianach.
 - Do instalacji unikać miejsc wysokiej temperatury i wilgotności w przeciwnym razie ściana może nie utrzymać urządzenia.
 - Należy sprawdzić nośność ściany. Jeśli ściana nie jest wystarczająco mocna, aby udźwignąć urządzenie, należy ją wzmocnić lub zainstalować urządzenie na innej ścianie, która może udźwignąć ciężar urządzenia.
 - Należy zakupić i zastosować wkręty mocujące lub kotwy odpowiednie do rodzaju posiadanej ściany (płyty gipsowej, płyty żelaznej, drewna itd.). W miarę możliwości należy zamontować wkręty wsporcze w kolkach w ścianie.
 - Należy zakupić odpowiednie wkręty zależnie od typu i grubości ściany, na której zostanie zamontowana listwa Soundbar.
 - Średnica : M5
 - Długość : zalecane L 35 mm lub dłuższe
 - Podłączyć przewody z urządzenia do urządzeń zewnętrznych przed zamontowaniem urządzenia na ścianie.
 - Pamiętaj, aby wyłączyć jednostkę przed instalacją i odłączyć ją od gniazdka zasilania. W przeciwnym razie mogłoby dojść do porażenia prądem elektrycznym.
1. Umieść szablon montażowy na powierzchni ściany.
 - Szablon musi gładko przylegać do ściany.
 - Jeśli na ścianie zamontowany jest telewizor, montaż należy wykonać co najmniej 5 cm pod telewizorem.
 2. Przy pomocy pisaka zaznacz miejsca, w których śruby zostaną wkręcone w ścianę, a następnie zdejmij szablon.
 3. Przymocuj uchwyty ściennie, przykręcając śruby w zaznaczonych miejscach.
 - Uchwyt lewy i prawy różnią się kształtem.
 4. Przykręć uchwyt wkładając dwie śruby w otwory z tyłu głównej części listwy Soundbar, jedną z lewej strony, a drugą z prawej.
 5. Podłącz kabel USB z tyłu listwy Soundbar przed zamontowaniem jej na ścianie.
 6. Dopasuj śruby uchwyty z tyłu listwy Soundbar do rowków w uchwycie ściennym. W celu bezpiecznego montażu śruby uchwyty należy wcisnąć do samego końca otworów.

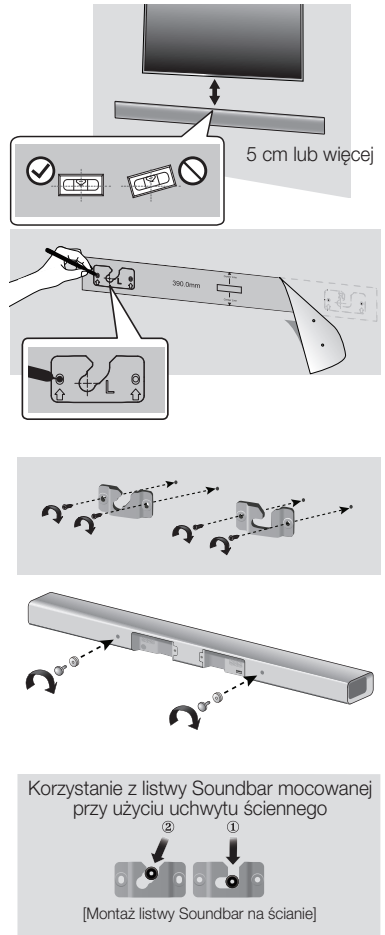

DEMONTAŻ UCHWYTU ŚCIENNEGO

1. Pociągnij listwę Soundbar w górę, jak pokazano na rysunku, aby ją zdjąć z uchwytu ściennego.

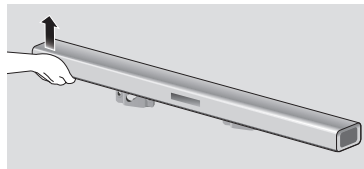

Korzystanie z listwy Soundbar mocowanej przy użyciu uchwytu ściennego

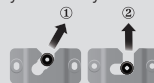

[Demontaż listwy Soundbar z uchwytu ściennego]



- Nie należy zawieszać się na zamontowanym urządzeniu i należy unikać jego uderzania oraz upuszczania.
- Zamocuj urządzenie solidnie na ścianie tak, aby nie spadło. Upadek urządzenia może doprowadzić do obrażeń ciała użytkownika lub uszkodzenia produktu.
- Po zainstalowaniu urządzenia na ścianie należy się upewnić, że nie istnieje możliwość pociągnięcia kabli połączeniowych przez dzieci.
- Aby zapewnić optymalne działanie urządzenia zamontowanego na ścianie, system głośników należy zamontować co najmniej 5 cm pod telewizorem, jeśli jest on także zamontowany na tej ścianie.
- Ze względów bezpieczeństwa, jeśli urządzenie nie jest zamontowane na ścianie, należy je umieścić na wytrzymałej, płaskiej powierzchni, nie stwarzającej ryzyka spadnięcia.

MONTAŻ UCHWYTU BEZ KORZYSTANIA Z INSTRUKCJI INSTALACJI UCHWYTU ŚCIENNEGO

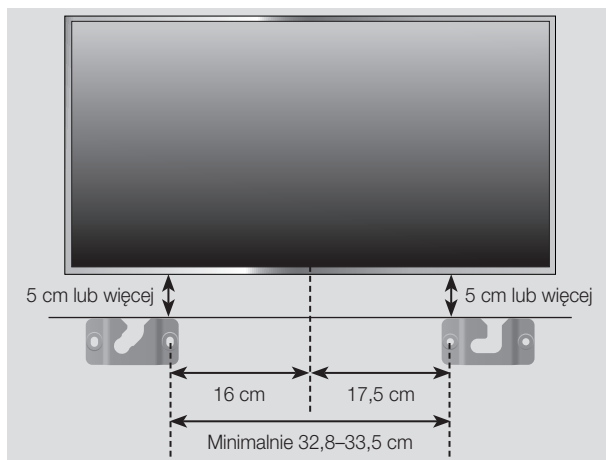

1. Umieść „Uchwyt ścienny L” na żądanej powierzchni ściany utrzymując go równoległe do podłogi, jak przedstawiono wyżej, i przymocuj śrubą przełożoną przez otwór z jego prawej strony.
2. Umieść „Uchwyt ścienny P” na żądanej powierzchni ściany utrzymując go równoległe do podłogi, jak przedstawiono wyżej, i przymocuj śrubą przełożoną przez otwór z jego lewej strony.
 - Jeśli uchwyt ścienny L/P ma być umieszczony pod telewizorem, sprawdź otwory mocowania w krokach 1 i 2, aby były wyrównane odpowiednio do środka dolnej części telewizora.
3. Przymocuj śruby w pozostałych otworach.

PODŁĄCZANIE BEZPRZEWODOWEGO SUBWOOFERA

Identyfikator podłączenia subwoofera jest zaprogramowany fabrycznie, więc urządzenie główne i subwoofer powinny nawiązać połączenie (bezprzewodowo) automatycznie po ich włączeniu. Jeśli wskaźnik Link () nie świeci się, gdy zostało włączone urządzenie główne i subwoofer, ustaw identyfikator zgodnie z poniższymi.

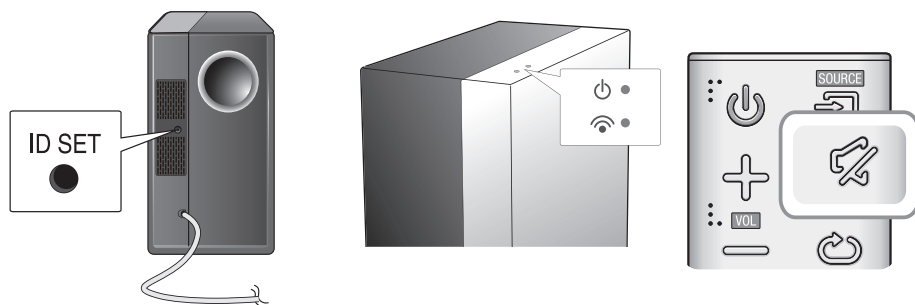

1. Podłącz przewody zasilania urządzenia głównego i subwoofera do gniazda zasilania prądem zmiennym.
2. Naciskaj przycisk **ID SET** z tyłu subwoofera małym przedmiotem z ostrą końcówką przez 5 sekundy.
 - Wskaźnik STANDBY jest wyłączony i wskaźnik LINK (niebieska dioda LED) szybko zamiga.
3. Gdy urządzenie główne jest wyłączone (w trybie STANDBY (Gotowość)), naciśnij przycisk **MUTE** () na pilocie i przytrzymaj przez 5 sekund.
4. Komunikat **ID SET** pojawia się na wyświetlaczu listwy Soundbar.
5. Aby sfinalizować połączenie, włącz zasilanie urządzenia głównego, podczas gdy niebieska dioda LED subwoofera będzie migać.
 - Urządzenie główne i subwoofer powinny być teraz połączone.
 - Wskaźnik połączenia (niebieska dioda LED) na subwooferze powinien się świecić.
 - Jeśli wskaźnik Link nie świeci stałym niebieskim światłem, oznacza to, że połączenie nie zostało pomyślnie nawiązane. Wyłącz urządzenie główne i rozpocznij ponownie od kroku 2.
 - Jakość dźwięku bezprzewodowego subwoofera można poprawić wybierając efekt dźwiękowy. (Patrz strona 10)



- Przed przeniesieniem lub instalacją produktu należy wyłączyć urządzenie i odłączyć przewód zasilający.
- Jeśli urządzenie główne jest wyłączone, bezprzewodowy subwoofer pozostaje w trybie gotowości i u góry zaświeci dioda STANDBY, po tym jak wskaźnik połączenia (niebieska dioda LED) zamiga przez 30 sekund.
- Jeśli w pobliżu listwy Soundbar korzystasz z urządzenia, które używa tej samej częstotliwości (2,4GHz) co listwa Soundbar, mogą wystąpić zakłócenia dźwięku.
- Odległość transmisji fali radiowej wynosi ok. 10 m, jednak może się ona różnić w zależności od środowiska pracy. Jeżeli pomiędzy jednostką zewnętrzną, a bezprzewodowym modułem wzmacniacza znajduje się ściana z żelbetonu lub metalu, system może zupełnie nie działać z powodu nieprzechodzenia fal radiowych przez metal.
- Jeśli urządzenie główne nie uzyska połączenia bezprzewodowego, wykonaj kroki 1–5, aby spróbować ponownie ustawić połączenie urządzenia głównego z bezprzewodowym subwooferem.



- Bezprzewodowy subwoofer posiada wbudowaną antenę bezprzewodowego odbioru. Jednostkę należy trzymać z dala od wody i wilgoci.
- Aby osiągnąć optymalną jakość dźwięku, należy sprawdzić, czy obszar dookoła bezprzewodowego subwoofera jest wolny od jakichkolwiek przeszkód.

PODŁĄCZANIE URZĄDZENIA ZEWNĘTRZNEGO ZA POMOCĄ PRZEWODU HDMI

HDMI to standardowy cyfrowy interfejs służący do łączenia takich urządzeń jak telewizor, rzutnik, odtwarzacz DVD, odtwarzacz Blu-ray, przystawka STB i inne.

Technologia HDMI pozwala na przesyłanie cyfrowego sygnału dźwiękowego o najwyższej jakości, umożliwiając uzyskanie znakomitego obrazu i dźwięku w takiej postaci, w jakiej są one wytwarzane przez źródło cyfrowe.

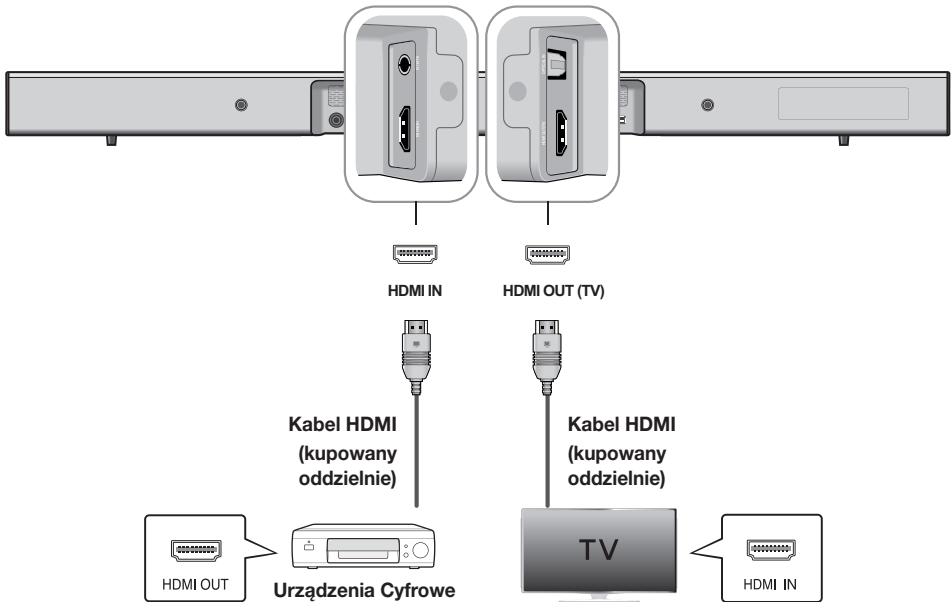

HDMI IN

Podłącz przewód HDMI (kupowany oddzielnie) z gniazda **HDMI IN** z tyłu urządzenia do gniazda HDMI OUT w urządzeniu cyfrowym.

oraz,

HDMI OUT (TV)

Podłącz kabel HDMI (kupowany oddzielnie) z gniazda **HDMI OUT (TV)** z tyłu produktu do gniazda HDMI IN w telewizorze.

ARC (HDMI OUT)

Funkcja ARC umożliwia przesyłanie dźwięku cyfrowego przez port **HDMI OUT** (ARC).

Można ją włączyć tylko wtedy, gdy zestaw Soundbar jest podłączony do telewizora obsługującego funkcję ARC.



- Wymaga włączonej funkcji Anynet+.
- Funkcja ta nie jest dostępna, jeśli przewód HDMI nie obsługuje trybu ARC.



- HDMI to interfejs umożliwiający cyfrową transmisję danych wideo i audio poprzez jedno złącze.

PODŁĄCZANIE URZĄDZENIA ZEWNĘTRZNEGO PRZY UŻYCIU PRZEWODU AUDIO (ANALOGOWEGO) LUB OPTYCZNEGO (CYFROWEGO)

Urządzenie jest wyposażone w jedno cyfrowe optyczne gniazdo wejściowe i jedno analogowe gniazdo wejściowe audio, co umożliwia dwa sposoby podłączenia do telewizora.

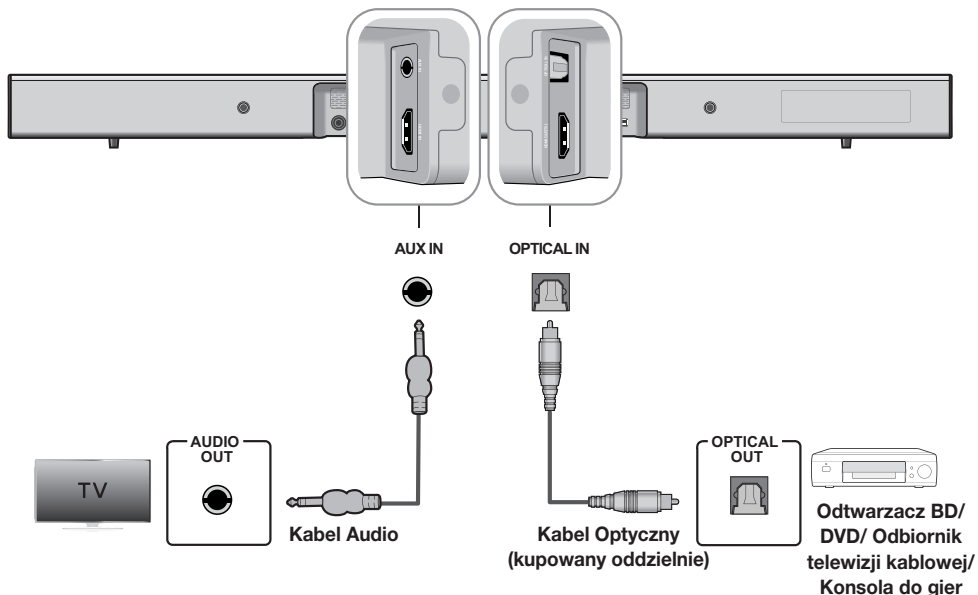

AUX IN

Podłącz gniazdo **AUX IN** (Audio) w jednostce głównej do gniazda AUDIO OUT w telewizorze lub urządzeniu źródłowym.

Zmień funkcję na **AUX**.

lub,

OPTICAL IN

Podłącz gniazdo **OPTICAL IN** (Audio) w jednostce głównej do gniazda OPTICAL OUT w telewizorze lub urządzeniu źródłowym.

Zmień funkcję na **D.IN**.



- Nie podłączaj kabla zasilania tego produktu lub telewizora do gniazda ściennego do momentu, aż zostaną wykonane wszystkie połączenia pomiędzy komponentami.
- Przed przeniesieniem lub instalacją produktu należy wyłączyć urządzenie i odłączyć przewód zasilający.

FUNKCJE

TRYB WEJŚCIA

Naciśnij przycisk (**F.**) na górnym panelu urządzenia głównego lub przycisk  (**SOURCE**) na pilocie, aby wybrać żądany tryb.

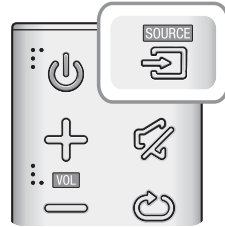

Tryb wejścia	Wyświetlacz
Cyfrowe wejście optyczne	D.IN
Wejście AUX	AUX
Wejście HDMI	HDMI
Tryb BLUETOOTH	BT
TV SoundConnect	TV
Tryb USB	USB

Urządzenie wyłącza się automatycznie w następujących warunkach:

- Tryb D.IN/HDMI/BT/TV/USB/ARC
 - Jeżeli przez 25 minut nie zostanie odebrany żaden sygnał audio.
- Tryb AUX
 - Jeśli przez 25 minut nie zostanie podłączony przewód AUX.
 - Jeżeli po podłączeniu przewodu do gniazda AUX przez 8 godzin nie zostanie naciśnięty żaden PRZYCISK
 - Włączanie/wyłączanie funkcji automatycznego wyłączenia zasilania Aby włączyć lub wyłączyć funkcję, naciśnij i przytrzymaj przycisk  przez 5 sekund. Na wyświetlaczu zostanie wyświetlony komunikat AUTO POWER DOWN ON / OFF.

ARC (HDMI OUT)

Funkcja ARC (Audio Return Channel) powoduje przesyłanie cyfrowego sygnału audio do portu HDMI OUT (ARC).

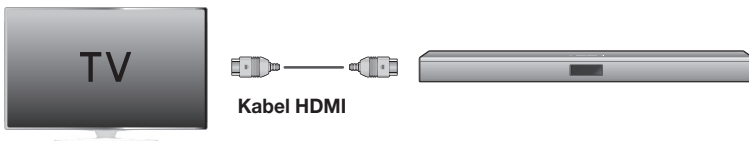

1. Podłącz telewizor obsługujący funkcję ARC do listwy Soundbar za pomocą kabla HDMI.
2. Włącz telewizor a następnie włącz funkcję Anynet+ w listwie Soundbar.
3. Naciśnij przycisk (**F.**) na górnym panelu urządzenia głównego lub przycisk  (**SOURCE**) na pilocie, aby wybrać tryb **D.IN**.



- Jeśli kabel HDMI nie obsługuje funkcji ARC, funkcja ta może nie działać poprawnie.
- Aby wyłączyć funkcję ARC, wyłącz funkcję Anynet+.

BLUETOOTH

Podłączając urządzenie Bluetooth do systemu Soundbar można odtwarzać utwory muzyczne z wysokiej jakości dźwiękiem stereofonicznym bezprzewodowo!

► Łączenie systemu Soundbar z urządzeniem Bluetooth

Sprawdź, czy urządzenie Bluetooth obsługuje funkcję zestawu słuchawek stereo obsługującego funkcję Bluetooth.

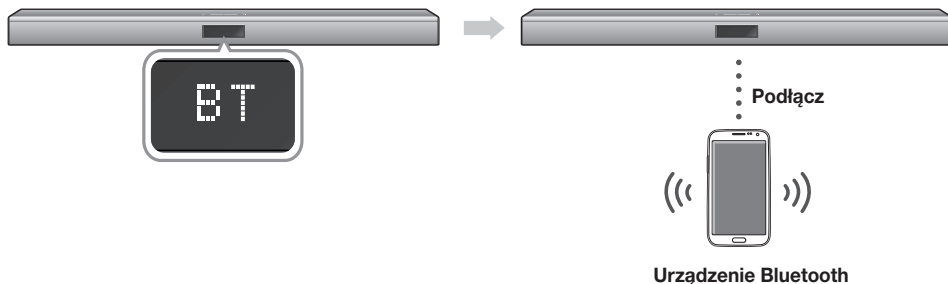

1. Naciśnij przycisk (**F**) na górnym panelu urządzenia głównego lub przycisk **[SOURCE]** na pilocie, aby wybrać tryb **BT**.

- Na przednim wyświetlaczu listwy Soundbar zostanie wyświetlony komunikat **BT READY**.

2. Wybierz menu Bluetooth na urządzeniu Bluetooth, które ma być podłączone. (Patrz instrukcja obsługi urządzenia Bluetooth.)

3. Wybierz menu zestawu słuchawek stereo na urządzeniu Bluetooth.

- Zostanie wyświetlona lista zeskanowanych urządzeń.

4. Wybierz „**[Samsung] Soundbar**” z listy.

- Gdy zestaw Soundbar jest podłączony do urządzenia Bluetooth, na przednim panelu zostanie wyświetlony komunikat **[Nazwa urządzenia Bluetooth] → BT**.
- Nazwa urządzenia może być wyświetlona tylko w języku angielskim. Nazwa napisana w innym języku zostanie podkreślona „_”.
- Jeżeli kojarzenie urządzenia Bluetooth z systemem Soundbar nie powiodło się, usuń poprzednią pozycję „**[Samsung] Soundbar**” z listy, którą znalazł przez urządzenie Bluetooth i przeprowadź ponowne wyszukiwanie systemu Soundbar.

5. Odtwórz muzykę na podłączonym urządzeniu.

- Można słuchać muzyki odtwarzanej w podłączonym urządzeniu Bluetooth z systemu Soundbar.
- W trybie BT funkcje: Play/Pause/Next/Prev nie są dostępne. Funkcje te jednak są dostępne w urządzeniach Bluetooth z obsługą AVRCP.



- Jeśli podczas podłączania urządzenia Bluetooth zostanie wyświetlone żądanie wprowadzenia kodu PIN, wprowadź <0000>.
- Jednorazowo może być skojarzone tylko jedno urządzenie Bluetooth.
- Połączenie Bluetooth zostanie przerwane w przypadku wyłączenia zestawu Soundbar.
- Zestaw Soundbar może nieprawidłowo wykonać operację wyszukiwania lub połączenia Bluetooth w poniższych przypadkach:
 - Jeżeli wokół systemu Soundbar występuje silne pole elektryczne.
 - Jeżeli kilka urządzeń Bluetooth jest skojarzonych z systemem Soundbar jednocześnie.
 - Jeżeli urządzenie Bluetooth jest wyłączone, nie znajduje się na właściwym miejscu lub działa nieprawidłowo.
 - Należy pamiętać, że urządzenia takie jak kuchenki mikrofalowe, adaptery bezprzewodowej sieci LAN, lampy fluorescencyjne oraz kuchenki gazowe wykorzystują ten sam zakres częstotliwości, co urządzenie Bluetooth, co może powodować zakłócenia elektryczne.
- Zestaw Soundbar obsługuje dane SBC (44,1 kHz, 48 kHz).
- Należy podłączać tylko urządzenia Bluetooth obsługujące funkcję A2DP (AV).
- Nie można podłączać zestawu Soundbar do urządzenia Bluetooth, obsługującego tylko funkcję HF (z zestawem słuchawkowym).
- Po skojarzeniu urządzenia w trybie D.IN/AUX/HDMI/USB/ARC wybranie opcji „**[Samsung] Soundbar**” z listy spowoduje automatyczną zmianę do trybu **BT**.

► Bluetooth POWER on (Bluetooth POWER)

Przy aktywnej funkcji Bluetooth Power On i wyłączonym zestawie Soundbar, jeśli poprzednio podłączone urządzenie Bluetooth spróbuje nawiązać połączenie z zestawem Soundbar, zestaw zostanie włączony automatycznie.

1. Gdy listwa Soundbar jest włączona, naciśnij przycisk **Bluetooth POWER** na pilocie.
2. Na wyświetlaczu zestawu Soundbar zostanie wyświetlony komunikat Bluetooth POWER on.



- Dostępne wtedy, gdy zestaw Soundbar znajduje się na liście urządzeń połączonych z urządzeniem Bluetooth. (Urządzenie Bluetooth i zestaw Soundbar muszą być wcześniej co najmniej raz połączone).
- Zestaw Soundbar zostanie wyświetlony na liście wyszukiwanych urządzeń urządzenia Bluetooth tylko wtedy, gdy na zestawie Soundbar wyświetlony jest komunikat [BT READY].
- W trybie TV SoundConnect nie można połączyć zestawu Soundbar z innym urządzeniem Bluetooth.

► Odłączanie urządzenia Bluetooth od systemu Soundbar

Urządzenia Bluetooth można odłączyć od systemu Soundbar. Aby zapoznać się z instrukcją, należy przeczytać podręcznik użytkownika urządzenia Bluetooth.

- System Soundbar zostanie odłączony.
- Gdy system Soundbar jest odłączony od urządzenia Bluetooth, na przednim wyświetlaczu systemu Soundbar pojawi się komunikat **BT DISCONNECTED**.

► Odłączanie systemu Soundbar od urządzenia Bluetooth

Naciśnij przycisk  (**SOURCE**) na pilocie lub przycisk (**F.**) na górnym panelu urządzenia, aby przełączyć tryb **BT** w inny lub wyłączyć zestaw Soundbar.

- Podłączone urządzenie Bluetooth będzie przez pewien czas czekało na odpowiedź z systemu Soundbar, po czym zakończy połączenie. (Czas odłączenia może się różnić w zależności od urządzenia Bluetooth)



- W trybie połączenia Bluetooth połączenie Bluetooth może zostać utracone, jeśli odstęp pomiędzy systemem Soundbar a urządzeniem Bluetooth przekracza odległość 5 m.
- System Soundbar wyłącza się automatycznie po 25 minutach w trybie gotowości.

Więcej informacji o połączeniu Bluetooth

Bluetooth to technologia umożliwiająca urządzeniom posiadającym funkcję Bluetooth łatwą interakcję ze sobą za pomocą bezprzewodowego połączenia o krótkim zasięgu.

- Urządzenia Bluetooth mogą powodować szum lub nieprawidłowe działanie, w zależności od sposobu użycia, jeżeli:
 - Część urządzenia jest w kontakcie z systemem odbioru/transmisji urządzenia Bluetooth lub systemu Soundbar.
 - Z powodu wahań pola elektrycznego powstałych na skutek przeszkód takich jak ściany, narożniki lub ścianki działowe.
 - W przypadku narażenia urządzenia na zakłócenia elektryczne pochodzące od urządzeń korzystających z tej samej częstotliwości, takich jak sprzęt medyczny, kuchenki mikrofalowe lub urządzenie bezprzewodowe LAN.
- System Soundbar należy kojarzyć z urządzeniem Bluetooth zachowując niewielką odległość pomiędzy nimi.
- Im większa odległość pomiędzy systemem Soundbar a urządzeniem Bluetooth, tym gorsza jakość. Jeżeli odległość przekroczy zasięg roboczy Bluetooth, nastąpi utrata połączenia.
- W obszarach słabego odbioru łączność Bluetooth może nie działać poprawnie.
- Połączenie Bluetooth działa tylko w pobliżu zestawu. Połączenie zostaje automatycznie przerwane w przypadku odległości przekraczającej ten zasięg. Nawet w tym zasięgu jakość dźwięku może ulec pogorszeniu z powodu przeszkód takich jak ściany lub drzwi.
- Urządzenie bezprzewodowe może powodować zakłócenia elektryczne podczas działania.

TV SOUNDCONNECT

Dźwięk z telewizora można odtwarzać przez zestaw Soundbar podłączony do telewizora firmy Samsung, który obsługuje funkcję TV SoundConnect.

► Podłączanie telewizora do zestawu Soundbar



1. Włącz telewizor firmy Samsung i zestaw Soundbar.
 - Włącz menu telewizora.
 - Przejdź do opcji Ustawienia głośników na karcie „Dźwięk”.
 - W menu „Dodaj nowe urządzenie” wybierz ustawienie „Wi.”.
2. Naciśnij przycisk (F) na górnym panelu urządzenia głównego lub przycisk (SOURCE) na pilocie, aby wybrać tryb TV.
3. Na ekranie telewizora zostanie wyświetlone pytanie, czy włączyć funkcję TV SoundConnect. Na ekranie telewizora zostanie wyświetlony komunikat „[Samsung] Soundbar”.
4. Wybierz opcję <Yes>, aby zakończyć podłączenie telewizora do listwy Soundbar pilotem telewizora.



- Przełączenie trybu zestawu Soundbar z telewizyjnego na inny spowoduje automatyczne wyłączenie funkcji TV SoundConnect.
- Aby połączyć zestaw Soundbar z innym telewizorem, należy najpierw zakończyć istniejące połączenie.
- Zakończ połączenie z obecnym telewizorem, a następnie naciśnij przycisk ►|| na pilocie i przytrzymaj przez 5 sekund, aby nawiązać połączenie z innym.



- Funkcja TV SoundConnect (SoundShare) jest obsługiwana przez niektóre telewizory firmy Samsung wprowadzone do sprzedaży w 2012 roku. Przed rozpoczęciem sprawdź, czy dany telewizor obsługuje funkcję TV SoundConnect (SoundShare). (Aby uzyskać więcej informacji, patrz instrukcja obsługi telewizora).
- Jeśli dany telewizor firmy Samsung został wprowadzony do sprzedaży przed 2014 rokiem, sprawdź menu ustawień zestawu SoundShare.
- Jeśli odległość pomiędzy telewizorem a zestawem Soundbar jest większa niż 5 m, połączenie może być niestabilne lub dźwięk może być przerywany. W takim przypadku należy zmienić ustawienie telewizora lub zestawu Soundbar, tak aby znajdowały się w zasięgu działania, a następnie ponownie ustanowić połączenie TV SoundConnect.



- Zasięg działania funkcji TV SoundConnect
 - Zalecany zasięg kojarzenia: w promieniu 50 cm
 - Zalecany zasięg działania: w promieniu 5 m
- Przyciski **Play/Pause**, **Next**, **Prev** nie działają w trybie TV SoundConnect telewizora.

► Korzystanie z funkcji Bluetooth POWER On

Funkcja Bluetooth POWER On jest dostępna po pomyślnym podłączeniu listwy Soundbar do zgodnego z Bluetooth telewizorem przy użyciu funkcji TV SoundConnect. Gdy funkcja Bluetooth POWER On jest włączona, wyłączenie lub włączenie podłączonego telewizora spowoduje również wyłączenie lub włączenie listwy Soundbar.

1. Podłącz telewizor do listwy Soundbar, korzystając z funkcji TV SoundConnect.
2. Naciśnij przycisk **Bluetooth POWER** na zestawie Soundbar i na pilocie. Na wyświetlaczu zestawu Soundbar zostanie wyświetlony komunikat "BLUETOOTH POWER ON".
 - BLUETOOTH POWER ON : Włączenie lub wyłączenie telewizora spowoduje włączenie lub wyłączenie zestawu Soundbar.
 - BLUETOOTH POWER OFF : Zestaw Soundbar wyłącza się tylko po wyłączeniu telewizora.



- Ta funkcja jest obsługiwana tylko w niektórych telewizorach Samsung wprowadzonych do sprzedaży od roku 2013.

USB

Można odtwarzać pliki muzyczne zapisane w urządzeniach pamięci masowej USB przez listwę Soundbar.

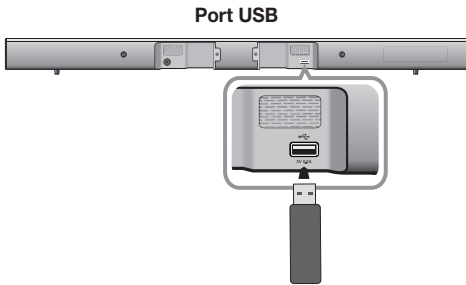

1. Urządzenie USB należy podłączyć do portu USB produktu.
2. Naciśnij przycisk (F.) na górnym panelu urządzenia głównego lub przycisk  (SOURCE) na pilocie, aby wybrać tryb **USB**.
3. Na ekranie zostanie wyświetlony komunikat **USB**.
 - Zestaw Soundbar został połączony z urządzeniem USB.
 - Wyłącza się automatycznie (Automatyczne wyłączenie zasilania), jeżeli w ciągu 25 minut nie zostanie podłączone żadne urządzenie USB.

► Przed podłączeniem urządzenia USB

Pamiętaj o poniższych wartościach:

- Jeżeli nazwa pliku folderu na urządzeniu USB jest dłuższa niż 10 znaków, nie jest ona wyświetlana na zestawie Soundbar.
- Ten produkt może nie być zgodny z pewnymi typami nośników pamięci USB.
- Obsługiwane są systemy plików FAT16 i FAT32.
 - System plików NTFS nie jest obsługiwany.
- Urządzenie USB należy podłączyć bezpośrednio do portu USB produktu. W przeciwnym razie mogą wystąpić problemy ze zgodnością USB.
- Nie podłączaj wielu urządzeń pamięci masowej do produktu za pośrednictwem czytnika kart USB z wieloma gniazdami. Może on nie działać prawidłowo.
- Nie są obsługiwane protokoły PTP aparatów cyfrowych.

- Nie usuwaj urządzenia USB w trakcie przesyłania plików.
- Urządzenie nie odtwarza plików muzycznych z zabezpieczeniem DRM (MP3, WMA) z witryn komercyjnych.
- Nie są obsługiwane zewnętrzne dyski twarde.
- Nie są obsługiwane przenośne urządzenia telefoniczne.
- Lista zgodności:

Format	Kodek	Częstotliwości Próbkowania
*.mp3	MPEG 1 Layer2	16KHz ~ 48KHz
	MPEG 1 Layer3	
	MPEG 2 Layer3	
	MPEG 2,5 Layer3	
*.wma	Wave_Format_ MSAudio1	16KHz ~ 96KHz
	Wave_Format_ MSAudio2	
*.aac	AAC	16KHz ~ 96KHz
	AAC-LC	24KHz ~ 96KHz
	HE-AAC	
*.wav	-	16KHz ~ 48KHz
*.ogg	OGG 1.1.0	16KHz ~ 48KHz
*.flac	FLAC 1.1.0,	16KHz ~ 96KHz
	FLAC 1.2.1	

AKTUALIZACJA OPROGRAMOWANIA

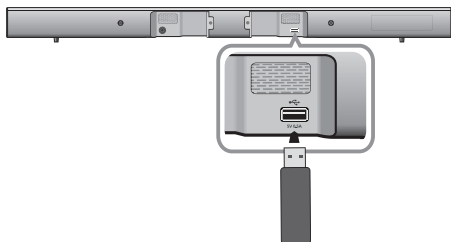

Firma Samsung może w przyszłości zapewniać aktualizacje oprogramowania wewnętrznego listwy Soundbar.

Jeżeli dostępna będzie aktualizacja oprogramowania wewnętrznego, możliwe będzie jego uaktualnienie poprzez podłączenie urządzenia USB z zapisaną na nim aktualizacją oprogramowania do gniazda USB listwy Soundbar.

Należy pamiętać, że w przypadku większej liczby plików aktualizacji, należy je zapisywać w urządzeniu USB pojedynczo i używać ich do aktualizacji oprogramowania po kolei.

Aby uzyskać więcej informacji na temat pobierania plików aktualizacji, należy odwiedzić stronę Samsung.com lub skontaktować się z centrum obsługi telefonicznej Samsung.



- Włóż urządzenie USB zawierające aktualizację oprogramowania wewnętrznego do portu USB głównego urządzenia.
- Aktualizacja oprogramowania może nie działać prawidłowo, jeśli na urządzeniu pamięci masowej USB są zapisane pliki dźwiękowe obsługiwane przez listwę Soundbar.
- Nie odłączaj zasilania ani nie wyjmuj urządzenia USB podczas aktualizacji. Po zakończeniu aktualizacji oprogramowania urządzenie główne zostanie automatycznie wyłączone.
- Po ponownym uruchomieniu zostaną przywrócone wszystkie fabryczne ustawienia domyślne. Zalecamy zapisanie ustawień, aby możliwe było ich łatwe przywrócenie po wykonaniu aktualizacji. Należy pamiętać, że aktualizacja oprogramowania spowoduje także rozłączenie a następnie ponowne połączenie subwoofera. Jeśli połączenie subwoofera nie zostanie automatycznie ustanowione po ponownym uruchomieniu, patrz strona 13. Gdyby aktualizacja oprogramowania nie powiodła się, zalecamy sformatowanie urządzenia USB do systemu plików FAT16 i ponowną próbę aktualizacji.
- Po zakończeniu aktualizacji oprogramowania wyłącz urządzenie, a następnie naciśnij i przytrzymaj przycisk (**▶▶**) przez ponad 5 sekund. Na ekranie zostanie wyświetlony komunikat „INIT” i urządzenie zostanie wyłączone. Aktualizacja została zakończona.
- Nie należy formatować napędu USB w systemie NTFS. Zestaw Soundbar nie obsługuje systemu plików NTFS.
- Niektóre urządzenia pamięci USB nie są obsługiwane, zależnie od producenta.

ROZWIĄZYWANIE PROBLEMÓW

Przed zgłoszeniem się do serwisu należy sprawdzić następujące informacje.

Urządzenie się nie włącza.

- | | |
|---|---------------------------------------|
| • Czy kabel zasilania jest podłączony do gniazda? | → Podłącz kabel zasilania do gniazda. |
|---|---------------------------------------|

Funkcja nie działa, gdy naciskany jest dany przycisk.

- | | |
|--|--|
| • Czy w powietrzu są ładunki elektrostatyczne? | → Odłącz kabel zasilania i podłącz ponownie. |
|--|--|

Brak dźwięku.

- | | |
|---|--|
| • Czy włączona jest funkcja wyciszenia? | → Naciśnij przycisk Wyciszenia, aby wyłączyć tę funkcję. |
| • Czy głośność ustawiona jest na minimalną? | → Ustaw głośność. |

Pilot nie działa.

- | | |
|---|---------------------------------|
| • Czy baterie są wyczerpane? | → Wymień baterie. |
| • Czy odległość pomiędzy pilotem a jednostką główną jest zbyt duża? | → Przesuń bliżej do urządzenia. |

Uruchomienie trybu TV SoundConnect (łączenie telewizora) nie powiodło się.

- | | |
|---|--|
| • Czy ten telewizor obsługuje tryb TV SoundConnect? | → Tryb TV SoundConnect jest obsługiwany przez niektóre telewizory firmy Samsung wprowadzone na rynek po 2012 roku. Sprawdź, czy dany telewizor obsługuje tryb TV SoundConnect. |
| • Czy dany telewizor posiada najnowszą wersję oprogramowania sprzętowego? | → Aktualizuj oprogramowanie sprzętowe telewizora do najnowszej wersji. |
| • Czy w trakcie połączenia wyświetlany jest błąd? | → Skontaktuj się z centrum obsługi klienta firmy Samsung. |
| • Zresetuj tryb TV i podłącz ponownie. | → Naciśnij i przytrzymaj przycisk ► przez 5 sekund, aby zresetować połączenie TV SoundConnect. |

Czerwona dioda na subwooferze będzie migać i subwoofer nie będzie generował żadnego dźwięku.

- | | |
|---|--|
| • Subwoofer może nie być podłączony do głównej części urządzenia. | → Spróbuj ponownie połączyć subwoofer. (Patrz str. 13) |
|---|--|

Subwoofer warkocze i zauważalnie drga.

- | | |
|--|---|
| • Spróbuj wyregulować vibracje subwoofera. | → Naciśnij przycisk EQUALIZER WOOFER na pilocie, aby ustawić wartość (pomiędzy SW-6 a SW+6). |
|--|---|

DODATEK

DANE TECHNICZNE

Nazwa modelu	HW-H450		
OGÓLNE	USB		5 V / 0,5 A
	Waga	Jednostka główna	2,1 kg
		Subwoofer (PS-WH450)	5,1 kg
	Wymiary (szer. x wys. x głęb.)	Jednostka główna	957,5 x 59,5 x 66,5 mm
		Subwoofer (PS-WH450)	179,5 x 363 x 296 mm
	Zakres temperatur roboczych		+5 °C do +35 °C
Zakres wilgotności roboczej		10 % do 75 %	
WZMACNIACZ	Znamionowa moc wyjściowa	Jednostka główna	80W/CH, 3 OHM, THD = 10%, 1kHz
		Subwoofer (PS-WH450)	130W, 4 OHM, THD = 10%, 70Hz
	Stosunek sygnał/szum (wejście analogowe)		65 dB
	Separacja (1 kHz)		65 dB

* Wartości stosunku sygnał/szum, zniekształcenia, separacji i czułości użytkowej oparte są na pomiarach z zastosowaniem wytycznych stowarzyszenia AES (Audio Engineering Society).

* Znamionowe dane techniczne

- Samsung Electronics Co., Ltd. zastrzega sobie prawo do zmiany danych technicznych bez uprzedzenia.
- Wagę i wymiary podano w przybliżeniu.
- Informacje dotyczące zasilania oraz zużycia mocy znajdują się w na etykiecie dołączonej do urządzenia.

※ Informacja o licencji Open Source

- Aby uzyskać więcej informacji o oprogramowaniu Open Source użytym w tym produkcie, odwiedź stronę: <http://opensource.samsung.com>
- W przypadku pytań i wątpliwości dotyczących oprogramowania typu „Open Source” należy się skontaktować z firmą Samsung za pomocą poczty e-mail (oss.request@samsung.com).



Niniejszym firma Samsung Electronics, oświadcza, że to urządzenie jest zgodne z zasadniczymi wymaganiami oraz pozostałymi stosownymi postanowieniami Dyrektywy 1999/5/WE.

Oryginalna Deklaracja zgodności jest dostępna w witrynie <http://www.samsung.com>, przejdź do Wsparcie > Przeszukaj wsparcie dotyczące produktu i wprowadź nazwę modelu.

To urządzenie można używać we wszystkich krajach UE.



Kontakt do SAMSUNG

Jeśli masz pytania dotyczące produktów marki Samsung, zapraszamy do kontaktu z naszą infolinią.

Country	Contact Centre ☎	Web Site
AUSTRIA	0800 - SAMSUNG (0800 - 7267864)	www.samsung.com/at/support
BELGIUM	02-201-24-18	www.samsung.com/be/support (Dutch) www.samsung.com/be_fr/support (French)
BOSNIA	051 331 999	www.samsung.com/support
BULGARIA	07001 33 11 , sharing cost	www.samsung.com/bg/support
CROATIA	062 726 786	www.samsung.com/hr/support
CZECH	800 - SAMSUNG (800-726786)	www.samsung.com/cz/support
DENMARK	70 70 19 70	www.samsung.com/dk/support
FINLAND	030-6227 515	www.samsung.com/fi/support
FRANCE	01 48 63 00 00	www.samsung.com/fr/support
GERMANY	0180 6 SAMSUNG bzw. 0180 6 7267864* (*20,00 €/Anruf aus dem dt. Festnetz, aus dem Mobilfunk max. 0,60 €/Anruf)	www.samsung.com/de/support
CYPRUS	8009 4000 only from landline, toll free	www.samsung.com/gr/support
GREECE	80111-SAMSUNG (80111 726 7864) only from land line (+30) 210 6897691 from mobile and land line	
HUNGARY	0680SAMSUNG (0680-726-786) 0680PREMIUM (0680-773-648)	http://www.samsung.com/hu/support
ITALIA	800-SAMSUNG (800.7267864)	www.samsung.com/it/support
LUXEMBURG	261 03 710	www.samsung.com/support

Country	Contact Centre ☎	Web Site
MONTENEGRO	020 405 888	www.samsung.com/support
SLOVENIA	080 697 267 090 726 786	www.samsung.com/si/support
NETHERLANDS	0900-SAMSUNG (0900-7267864) (€ 0,10/Min)	www.samsung.com/nl/support
NORWAY	815 56480	www.samsung.com/no/support
POLAND	0 801-172-678* lub +48 22 607-93-33 ** * (całkowity koszt połączenia jak za 1 impuls według taryfy operatora ** (koszt połączenia według taryfy operatora)	www.samsung.com/pl/support
PORTUGAL	808 20 7267	www.samsung.com/pt/support
ROMANIA	08008 SAMSUNG (08008 726 7864) TOLL FREE No.	www.samsung.com/ro/support
SERBIA	011 321 6899	www.samsung.com/rs/support
SLOVAKIA	0800 - SAMSUNG(0800-726 786)	www.samsung.com/sk/support
SPAIN	0034902172678	www.samsung.com/es/support
SWEDEN	0771 726 7864 (SAMSUNG)	www.samsung.com/se/support www.samsung.com/ch/support (German) www.samsung.com/ch_fr/support (French)
U.K	0330 SAMSUNG (7267864)	www.samsung.com/uk/support
EIRE	0818 717100	www.samsung.com/ie/support
LITHUANIA	8-800-77777	www.samsung.com/lt/support
LATVIA	8000-7267	www.samsung.com/lv/support
ESTONIA	800-7267	www.samsung.com/ee/support



[Sposób poprawnego usuwania baterii, w które wyposażony jest niniejszy produkt]

(Dotyczy krajów, w których stosuje się systemy segregacji odpadów)

Niniejsze oznaczenie na baterii, instrukcji obsługi lub opakowaniu oznacza, że po upływie okresu użytkowania baterie, w które wyposażony był dany produkt, nie mogą zostać usunięte wraz z innymi odpadami pochodzącymi z gospodarstw domowych. Przy zastosowaniu takiego oznaczenia symbole chemiczne (Hg, Cd lub Pb) wskazują, że dana bateria zawiera rtęć, kadm lub ołów w ilości przewyższającej poziomy odniesienia opisane w dyrektywie WE 2006/66. Jeśli baterie nie zostaną poprawnie zużytkowane, substancje te mogą powodować zagrożenie dla zdrowia ludzkiego lub środowiska naturalnego.

Aby chronić zasoby naturalne i promować ponowne wykorzystanie materiałów, należy oddzielać baterie od innego typu odpadów i poddawać je utylizacji poprzez lokalny, bezpłatny system zwrotu baterii.



Prawidłowe usuwanie produktu (zużyty sprzęt elektryczny & elektroniczny)

(Dotyczy krajów, w których stosuje się systemy segregacji odpadów)

To oznaczenie umieszczone na produkcie, akcesoriach lub dokumentacji oznacza, że po zakończeniu eksploatacji nie należy tego produktu ani jego akcesoriów (np. ładowarki, zestawu słuchawkowego, przewodu USB) wyrzucać wraz ze zwykłymi odpadami gospodarstwa domowego. Aby uniknąć szkodliwego wpływu na środowisko naturalne i zdrowie ludzi wskutek niekontrolowanego usuwania odpadów, prosimy o oddzielenie tych przedmiotów od odpadów innego typu oraz o odpowiedzialny recykling i praktykowanie ponownego wykorzystania materiałów.

W celu uzyskania informacji na temat miejsca i sposobu bezpiecznego dla środowiska recyklingu tych przedmiotów, użytkownicy w gospodarstwach domowych powinni skontaktować się z punktem sprzedaży detalicznej, w którym dokonali zakupu produktu, lub z organem władz lokalnych.

Użytkownicy w firmach powinni skontaktować się ze swoim dostawcą i sprawdzić warunki umowy zakupu. Produktu ani jego akcesoriów nie należy usuwać razem z innymi odpadami komercyjnymi.



The Samsung logo is displayed in white, uppercase letters inside a dark grey, horizontally-oriented oval shape.

HW-H450

Használati útmutató

Wireless Audio - Soundbar

Képzelve el a lehetőségeket

Köszönjük, hogy a Samsung termékét választotta.
Teljesebb szervízzolgáltatásért regisztrálja termékét a
www.samsung.com/register

JELLEMZŐK

TV SoundConnect

A TV SoundConnect lehetővé teszi, hogy a Soundbar készüléken álló TV-n keresztül, hallgasson audiojelet Bluetooth kapcsolat segítségével és lehetővé teszi a hang vezérlését.

HDMI

A HDMI egy kábelen továbbítja a videó és audio jeleket, és tisztább, jobb minőségű képet eredményez. A készülék rendelkezik az ARC funkcióval is, amellyel a TV hangja a Soundbar készülékkel hallgatható HDMI kábelen keresztül. A funkció csak akkor használható, ha a készüléket ARC kompatibilis TV-hez csatlakoztatta.

3D SOUND

A 3D SOUND funkció mélységet és térbeliséget ad a hangzásnak.

Vezeték nélküli Subwoofer

A Samsung vezeték nélküli moduljának használata esetén nincs szükség kábelre a készülék és a subwoofer között. Ehelyett a subwoofer egy kompakt vezeték nélküli modulhoz csatlakozik, amely a fő készülékkel kommunikál.

Speciális hang mód

Különböző hangeffektus módok közül választhat - MUSIC / VOICE / SPORTS / CINEMA / STANDARD (Eredeti Hang) - a hallgatni kívánt tartalomtól függően.

Többfunkciós távirányító

A mellékelt távirányítóval egyetlen gombnyomással irányíthatók a műveletek.

USB Host támogatás

Az Soundbar rendszer USB HOST funkciójával külső USB eszközök, pl. MP3 lejátszók és USB flash memóriák stb. csatlakoztathatók a készülékhez, és lejátszhatók róluk zenefájlok.

Bluetooth funkció

Csatlakoztathat egy Bluetooth-eszközt a Soundbar-hoz és kiváló sztereó minőségű audiót hallgathat vezeték nélkül!

SZABADALMAK



A Dolby Laboratories engedélyével gyártva. A Dolby és a kettős D szimbólum a Dolby Laboratories védjegyei.



A DTS szabadalmakkal kapcsolatban lásd: <http://patents.dts.com>. Gyártva a DTS Licensing Limited licenccengedélyével. A DTS, a Szimbólum & a DTS és a Szimbólum együtt, valamint a DTS 2.0 Channel a DTS, Inc. bejegyzett védjegye. © DTS, Inc. Minden jog fenntartva.





HDMI

A HDMI és a HDMI High-Definition Multimedia Interface kifejezések, illetve a HDMI embléma a HDMI Licensing LLC védjegyei vagy bejegyzett védjegyei az USA-ban és más országokban.

BIZTONSÁGI ÓVINTÉZKEDÉSEK

BIZTONSÁGI ELŐÍRÁSOK

AZ ÁRAMÜTÉS VESZÉLYÉNEK ELKERÜLÉSE ÉRDEKÉBEN NE VEGYE LE A KÉSZÜLÉK BURKOLATÁT. A KÉSZÜLÉK BELSEJÉBEN NINCSEN OLYAN ALKATRÉSZ, AMELYET HÁZILAG LEHETNE JAVÍTANI. A KÉSZÜLÉK JAVÍTÁSÁT BÍZZA SZAKEMBERRE.

 <div style="text-align: center;"> <p>FIGYELEM</p> <p>FESZÜLTSG ALA TT! NE NYISSA KI A BURKOLATOT!</p> </div> 		A villám szimbólum olyan "veszélyes feszültség" jelenlétét jelzi a készülék belsejében, amely áramütést okozhat.
		A felkiáltójel szimbólum fontos működtetési és karbantartási tudnivalókra hívja fel a figyelmét.

FIGYELMEZTETÉS : A tűz és áramütés veszélyének elkerülése érdekében ne tegye ki a készüléket csapadéknak, nedvességnek.

FIGYELEM : AZ ÁRAMÜTÉS ELKERÜLÉSE ÉRDEKÉBEN A HÁLÓZATI CSATLAKOZÓT TELJESEN TOLJA BE A CSATLAKOZÓALJZATBA.

- Ezt a berendezést mindig váltóáramú aljzathoz csatlakoztassa védővezeték csatlakozással.
- A berendezés hálózatról való leválasztásához, a dugót ki kell húzni a hálózati aljzattól, ezért a hálózati dugónak bármikor használatra készen kell állni.

FIGYELEM

- Ne tegye ki a készüléket csepegő vagy felcsapódó víznek. Ne helyezzen vízzel teli edényeket, például vázát a készülékre.
- Kapcsolja ki a teljesen a készüléket és húzza ki a konnektorból. Ezért a tápkábel dugójának mindig könnyen elérhetőnek kell lennie.

BIZTONSÁGI ÓVINTÉZKEDÉSEK

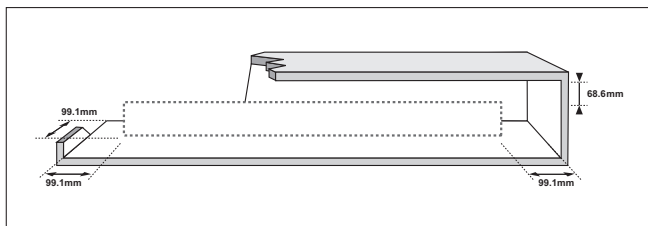

Ellenőrizze, hogy a háztartásban rendelkezésre álló tápfeszültség megegyezik a készülék hátulján feltüntetetttel. Helyezze el a készüléket vízszintesen megfelelő felületre (bútorra), és hagyjon mellette elegendő helyet a szellőzéshez 7~10 cm. Ne takarja le a szellőzőnyílásokat. Ne helyezze a készüléket erősítőre vagy egyéb készülékre, amely melegek. A készülék folyamatos használatra készült. A készülék áramtalanításához húzza ki a csatlakozót a konnektorból. Áramtalanítsa a készüléket, ha hosszabb ideig nem használja.

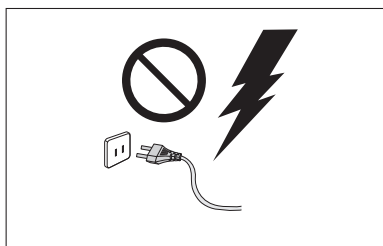

Vihar alatt húzza ki a dugót a konnektorból. A villámok miatt keletkező feszültségülkések tönkretelhetik a készüléket.

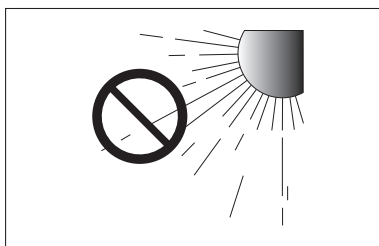

Ne tegye ki a készüléket közvetlen napfénynek vagy hőforrásnak.

Ez túlmelegedéshez és meghibásodáshoz vezethet.

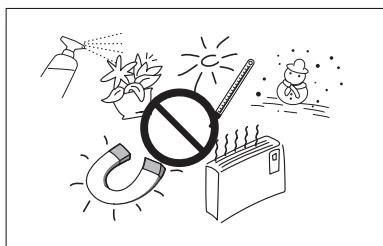

Tartsa távol a készüléket a nedvességtől (vízzel teli váza) és a túlzott hőtől (pl. radiátor), illetve az erős mágneses vagy elektromos mezőt gerjesztő eszközöktől. Meghibásodás esetén húzza ki a dugót a konnektorból. A termék nem ipari használatra készült. Csak személyes használatra tervezték.

Ha hideg környezetből meleg környezetbe viszi, páralecsapódás keletkezhet. Ha télen szállítja a készüléket, várjon kb. 2 órát, amíg a készülék átveszi a szobahőmérsékletet.

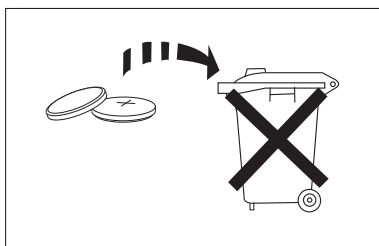

A készülék által használt elemek környezetre káros vegyi anyagokat tartalmaznak.

Ne dobja az elemeket a háztartási szemétkébe.

Az elemeket ne dobja tűzbe.

Ne zárja rövidre, szerelje szét vagy melegítse túl az elemeket.

Az akkumulátor nem megfelelően végzett cseréje robbanást okozhat.

Csak azonos vagy egyenértékű típusúra cserélje.

TARTALOMJEGYZÉK

2 JELLEMZŐK

- 2 Szabadalmak

3 BIZTONSÁGI ÓVINTÉZKEDÉSEK

- 3 Biztonsági előírások
4 Biztonsági óvintézkedések

6 KEZDETI LÉPÉSEK

- 6 A használati útmutató elolvasása előtt
6 A mellékelt tartozékok

7 A KÉSZÜLÉK BEMUTATÁSA

- 7 Felső/Első Panel
8 Hátsó Panel

9 A TÁVVEZÉRLŐ

- 9 A távirányító gombjai és funkciói

11 CSATLAKOZÁSOK

- 11 A rögzítőbilincs felszerelése a falra
12 A rögzítőbilincs leszerelése a falról
12 A konzol felszerelése a Fali felszerelési útmutató nélkül
13 A vezeték nélküli subwoofer csatlakoztatása
15 Külső eszköz csatlakoztatása HDMI kábellel
16 Külső eszköz csatlakoztatása Audió (analóg) vagy Optikai (digitális) kábellel

17 A KÉSZÜLÉK FUNKCIÓI

- 17 Bemeneti mód
17 ARC (HDMI OUT)
18 Bluetooth
20 TV SoundConnect
21 USB
22 Szoftverfrissítés

23 HIBAELHÁRÍTÁS

24 FÜGGELÉK

- 24 Műszaki adatok



- Az útmutatóban látható ábrák és illusztrációk csak referenciaként szolgálnak, és eltérhetnek a termék tényleges megjelenésétől.
- Adminisztrációs költséget számíthatunk fel, ha
 - mérnöknek kell ellátogatnia otthonába és a termék nem hibásodott meg (a felhasználói kézikönyv elolvasásának elmulasztása esetén).
 - a készüléket javítóműhelybe hozza, de nem hibásodott meg (a felhasználói kézikönyv elolvasásának elmulasztása esetén).
- A látogatás vagy a javítási munka megkezdése előtt tájékoztatjuk az adminisztrációs díj mértékéről.

KEZDETI LÉPÉSEK

A HASZNÁLATI ÚTMUTATÓ ELOLVASÁSA ELŐTT

Az útmutató elolvasása előtt vegye figyelembe az alábbi figyelmeztetéseket.

► Az útmutatóban használt ikonok

Ikon	Kifejezés	Meghatározás
	Figyelem	Olyan helyzet, ahol egy funkció nem működik, vagy a beállítások törlődnek.
	Megjegyzés	Tippek vagy javaslatok a funkciók használatához.

► Biztonsági utasítások és hibaelhárítás

- 1) A termék használata előtt olvassa el a Biztonsági Óvintézkedések című részt. (Lásd: 3. oldal)
- 2) Ha probléma adódik, lapozzon a Hibakereséshez. (Lásd: 23. oldal)







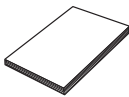

► Szerzői jogok

©2014 Samsung Electronics Co.,Ltd.

Minden jog fenntartva; Az útmutató sem részben, sem egészben nem reprodukálható és nem másolható a Samsung Electronics Co., Ltd. előzetes, írásbeli hozzájárulása nélkül.

A MELLÉKELT TARTOZÉKOK

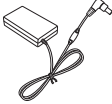
Ellenőrizze az alábbi tartozékok meglétét.

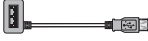
		 (Fali rögzítő B: 1EA)
Távírányító / Lítium Elem (3V : CR2032)	Használati Útmutató	 (Fali rögzítő J: 1EA)
	 (1. tartócsavar: 2EA) (2. tartócsavar: 2EA)	Rögzítőbilincs – fali rögzítéshez
Fali Rögzítési Útmutató	Tartócsavar	 Tápkábel
 DC Adapter	 AUX Kábel	 USB-Kábel



- A tartozékok enyhén eltérhetnek a fenti ábrán láthatóktól.
- A külön USB kábellel csatlakoztassa a külső USB eszközöket a készülékhez.

A KÉSZÜLÉK BEMUTATÁSA

FELSŐ/ELSŐ PANEL

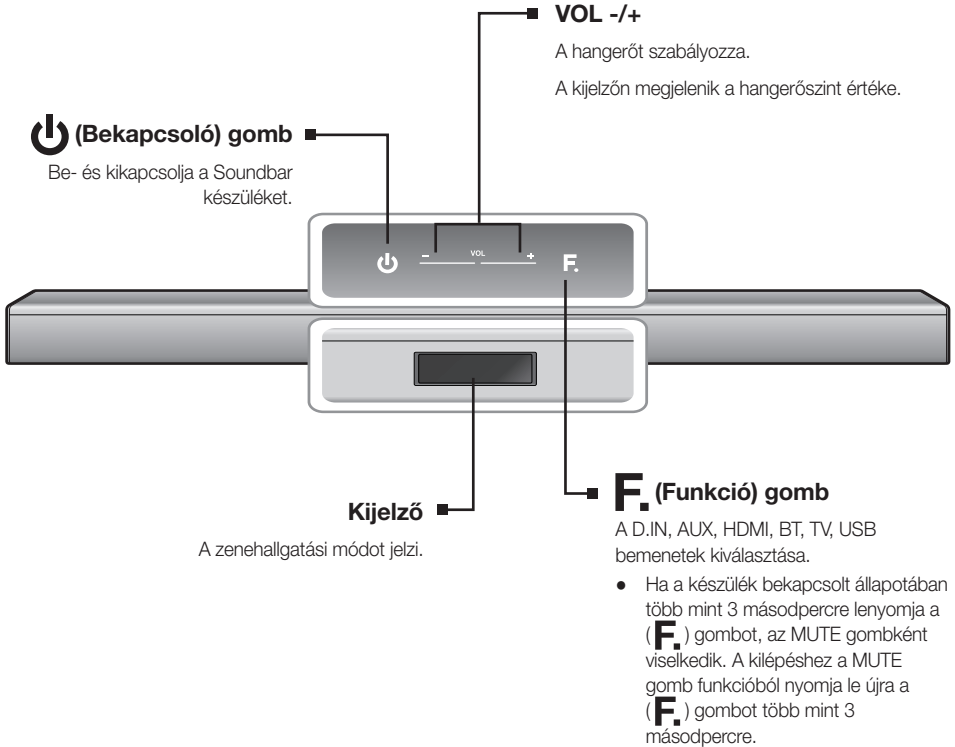

- A készülék bekapcsolása után 4-5 másodperc telik el, mire a hang először megszólal.
- Ha csak a Soundbar készülék hangját szeretné hallgatni, kapcsolja ki a TV hangszóróit a TV audió beállítási menüjében. További részletek a TV használati útmutatójában.

HÁTSÓ PANEL

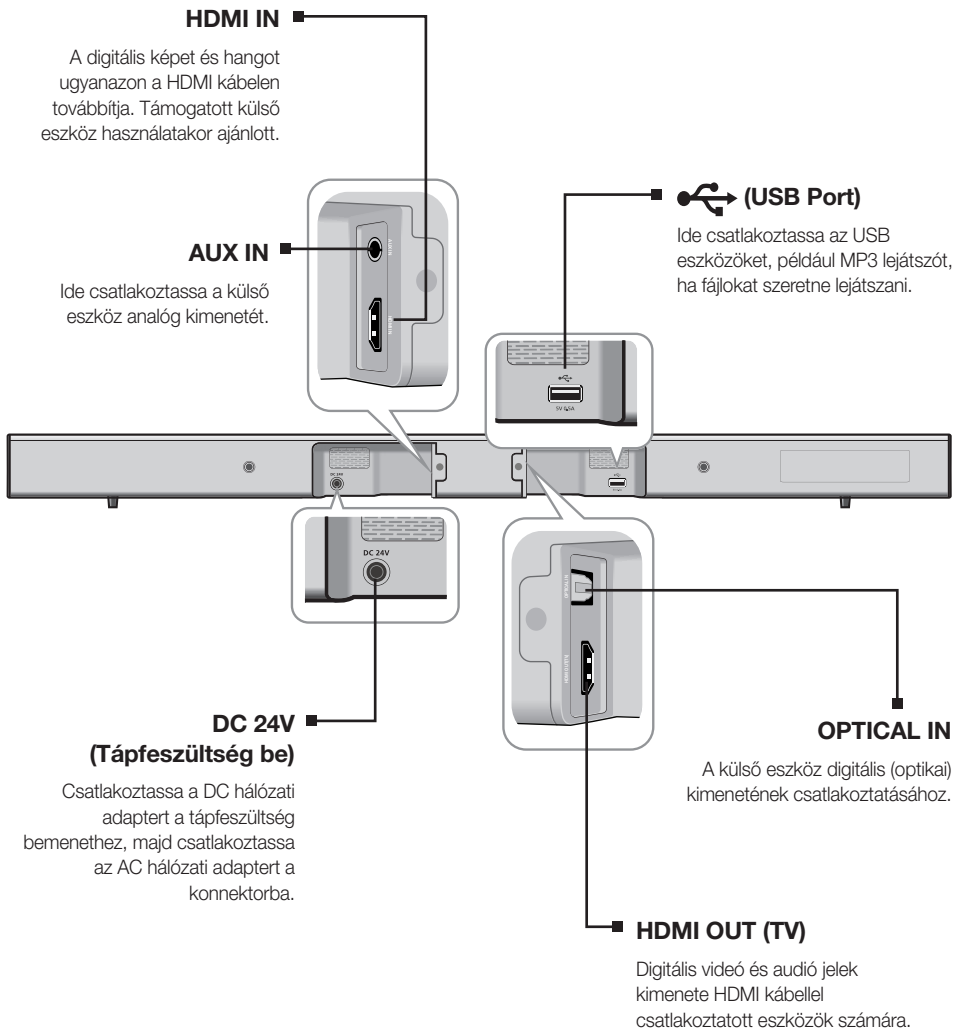

- Az AC adapter tápkábelét a dugónál fogva húzza ki a konnektorból. Ne a kábelt húzza.
- Ne csatlakoztassa a készüléket a konnektorba, amíg az összekötő kábeleket nem csatlakoztatta.

A TÁVVEZÉRLŐ

A TÁVIRÁNYÍTÓ GOMBjai ÉS FUNKCIÓI

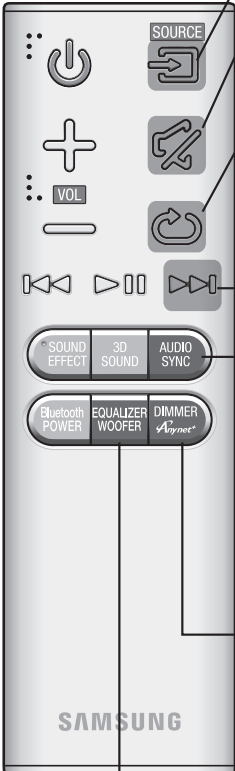

SOURCE
Nyomja meg a TV-hez csatlakoztatott jelforrás kiválasztásához.

MUTE
A hangerő 0-ra állítható egy gomb megnyomásával. Újbóli megnyomására a hang a korábbi szintre áll vissza.

REPEAT
A REPEAT funkció USB eszközről történő zenelejátszás közben beállítható.
REPEAT OFF : Ismételt lejátszás megszakítása.
REPEAT FILE : Adott szám lejátszása ismétlődően.
REPEAT ALL : Folyamatosan ismétli az összes számot.
REPEAT RANDOM : Számok lejátszása véletlen sorrendben. (Előfordulhat, hogy egy számot többször is lejátszik.)

Ugrás Előre
Ha több fájl van az éppen lejátszott eszközön, és megnyomja a ►► gombot, a következő fájl kerül kiválasztásra.

AUDIO SYNC
Ha a Soundbar digitális TV-hez csatlakozik, és a kép elcsúszik a hanghoz képest, az **AUDIO SYNC** gombokkal szinkronba hozható a kép és a hang. Az audió késleltetési ideje a ◀◀, ►► gombokkal 0 ms és 300 ms között állítható be. USB módban, TV és BT módban az Audio Sync funkció nem feltétlenül működik.

DIMMER/ANYNET+
DIMMER : Nyomja meg a **DIMMER/Anynet+** gombot a távirányítón, hogy vezérelhesse a kijelző fényerejét.
Anynet+ : Az funkció be- vagy kikapcsolásához tartsa lenyomva a **DIMMER/Anynet+** gombot több mint 3 másodpercig. (Auto Power Link : Alapértelmezett OFF, Anynet+ ON / Power Link OFF vagy Anynet+ OFF / Power Link ON). Az Anynet+ funkció lehetővé teszi a Soundbar irányítását egy Anynet+-kompatibilis Samsung TV távirányítójával. A Soundbar készülékeknek HDMI kábellel kell csatlakoznia a TV-hez.
* Auto Power Link
Szinkronizálja a Soundbar-t optikai kapcsolattal az Optical aljzaton keresztül, így automatikusan bekapcsol a TV bekapcsolásakor.

EQUALIZER WOOFER
Nyomja meg a magas és mély hangszín funkció kiválasztásához. Majd a ◀◀, ►► gombokkal állítsa be a magas és mély hangszínt -3 és +3 között. A subwoofer hangerő szabályozható. Nyomja meg a ◀◀, ►► gombot a mélyhangsugárzó hangerejének növeléséhez vagy csökkentéséhez. SW-6 és SW+6 közötti érték állítható be.



- A Soundbar a Samsung márkaneve.
- Használja a TV távirányítóját a TV-hez.

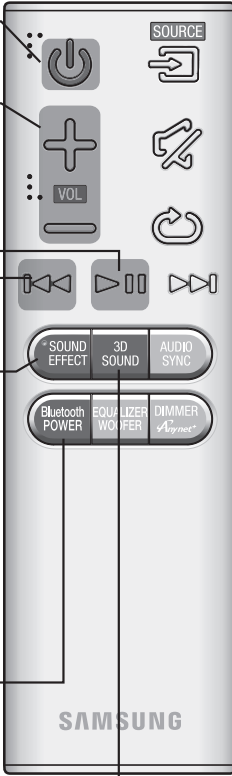

POWER
Be- és kikapcsolja a Soundbar készüléket.

VOLUME
A készülék hangerejét állítja be.

Lejátszás/Szünet
A lejátszás ideiglenes leállításához nyomja meg a ►|| gombot. A ►|| gomb újbóli megnyomásával játssza le a kiválasztott fájlt.

Ugrás Vissza
Ha több fájl van az éppen lejátszott eszközön, és megnyomja a ◀◀ gombot, az előző fájl kerül kiválasztásra.

SOUND EFFECT
5-féle hangeffektus mód közül választhat - **MUSIC, VOICE, SPORTS, CINEMA** és **STANDARD** - a hallgatni kívánt tartalomtól függően.
Nyomja meg a távirányító **SOUND EFFECT** gombját.
Az eredeti hang hallgatásához válassza a **STANDARD** módot.
Nyomja le a **SOUND EFFECT** gombot 5 másodpercre a Smart Volume be- és kikapcsolásához.

* Smart Volume
Ez stabilizálja a hangerőt olyan drasztikus hangerőváltások esetén, mint például csatornaváltáskor, vagy jelenet-átmenetkor.

Bluetooth POWER
Nyomja meg a **Bluetooth POWER** gombot a távirányítón a Bluetooth POWER on funkció be- és kikapcsolásához.
További részletek az 19, 20 oldalon.

3D SOUND (3D Sound Plus)
Nyomja meg a **3D SOUND** gombot a távirányítón, hogy mélységet és térbeliséget adjon a hanghoz.
Nyomja meg a távirányító **3D SOUND** gombját.
A gomb többszöri megnyomásával a következő lehetőségek közül választhat : 3D SOUND PLUS OFF → 3D SOUND PLUS MUSIC → 3D SOUND PLUS MOVIE

► Elemek behelyezése a távirányítóba

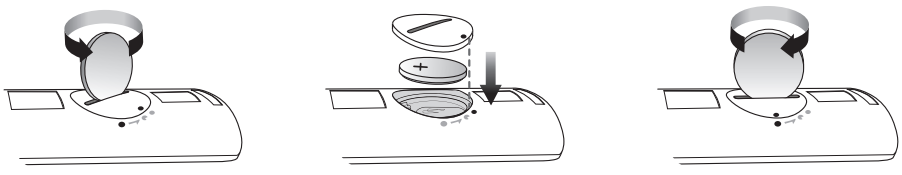

1. A távirányító fedelét egy megfelelő pénzérmével tudja lecsavarni óramutatóval ellentétesen az ábra szerint.
2. Helyezzen be egy 3 V-os lítiumelemet. A behelyezéskor az elem pozitív (+) pólusa legyen felfelé. Helyezze vissza az akkumulátorfedelelet és illessze a ● jeleket egymás mellé a fenti ábrán látható módon.
3. Egy megfelelő pénzérmével forgassa az elemtartó fedelét óramutatóval egyező irányban kattanásig.

CSATLAKOZÁSOK

A RÖGZÍTŐBILINCS FELSZERELÉSE A FALRA

A készülék falra szereléséhez használja a mellékelt rögzítőbilincset.

► Felszereléssel kapcsolatos óvintézkedések

- Csak függőleges falra szerelje.
- Kerülje a magas hőmérsékletű vagy páratartalmú helyeket, mert előfordulhat, hogy a fal nem bírja el a készülék súlyát.
- Ellenőrizze a fal teherbírását. Ha a fal nem elég erős a készülék elbírásához, erősítse meg, vagy szerelje a készüléket másik falra.
- Vásároljon és használjon a falnak megfelelő csavarokat és dűbeleket (gipszkarton, könnyűszerkezetes fal stb.). Ha lehetséges, a csavarokat dűbelekbe csavarja.
- Vásároljon rögzítőcsavarokat azon fal vastagságának és típusának megfelelően, amelyekre a Soundbar-t felszerelni tervezi.
 - Átmérő: M5
 - Hosszúság: 35 mm-es vagy hosszabb javasolt
- A felszerelés előtt csatlakoztatni kell a külső készülékek kábeleit.
- A telepítés előtt kapcsolja ki és húzza ki a készüléket. Ellenkező esetben áramütést okozhat.

1. Helyezze a telepítési sablont a fal felületére.
 - A telepítési sablonnak vízszintesnek kell lennie.
 - Szerelje legalább 5 cm-rel a TV alá, ha a TV a falra van szerelve.
2. Jelölje meg a csavarok helyét tollal a falon, majd vegye le a telepítési sablont.
3. Rögzítse a fali konzolokat és a csavarokat a megjelölt helyekre.
 - A bal és a jobb oldali konzol eltérő alakú.
4. Rögzítse a két tartócsavart a Soundbar hátuljában a furatokhoz, az egyiket a bal a másikat a jobb oldalon.
5. Csatlakoztassa az USB kábelt a Soundbar hátuljához, mielőtt felszereli azt a falra.
6. Helyezze a Soundbar hátulján lévő rögzítőcsavarokat a fali konzolok hornyába. A biztonságos rögzítés érdekében tolja a rögzítőcsavarokat a hornyok végpontjáig.

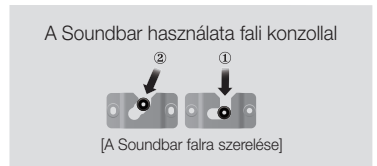
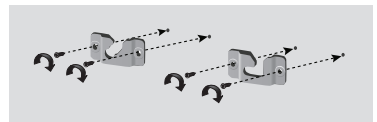
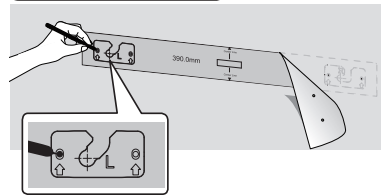
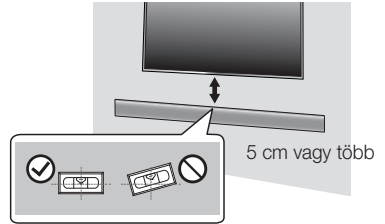

A RÖGZÍTŐBILINCS LESZERELÉSE A FALRÓL

1. Hozza felfelé a Soundbar készüléket az ábrán látható módon, hogy elválassza azt a fali konzoltól.

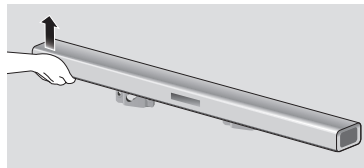

A Soundbar használata fali konzollal

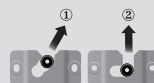

[A Soundbar leszerelése a falról]



- Ne akasszon semmit a felszerelt készülékre, és ne tegye ki ütések hatásának, és ne ejtse le.
- Rögzítse a készüléket biztonságosan a falra, hogy nehogy lezuhanhasson. Ha a készülék lezuhan, személyi sérülést vagy kárt okozhat.
- Ha a készüléket falra szereli, figyeljen arra, hogy gyermekek ne húzassák a kábeleket, mert a készülék lezuhanhat.
- Az optimális teljesítmény érdekében falra szerelésnél szerelje a hangszórórendszert legalább 5 cm-rel a TV alá, ha a TV a falra van szerelve.
- A biztonság érdekében, ha a készüléket nem a falra rögzíti, helyezze biztonságos, sík felületre, ahol ne tud leesni.

A KONZOL FELSZERELÉSE A FALI FELSZERELÉSI ÚTMUTATÓ NÉLKÜL

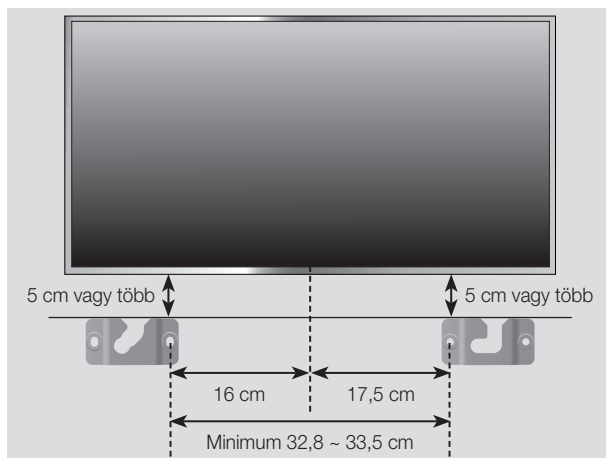

1. Helyezze a „Fali rögzítő B”-t a kívánt falfelületre, a padlóhoz illetve az ábra szerint, és csavarjon be egy csavart a jobb végén lévő furaton keresztül.
2. Helyezze a „Fali rögzítő J”-t a kívánt falfelületre, a padlóhoz illetve az ábra szerint, és csavarjon be egy csavart a bal végén lévő furaton keresztül.
 - Ha a Fali rögzítő B/J-t a TV alá szereli, ellenőrizze a rögzítőfuratok helyeit az 1. és 2. lépésben, hogy megfelelően illeszkedjenek a TV aljának középehez képest.
3. Csavarja be a többi csavart a furatokba.

A VEZETÉK NÉLKÜLI SUBWOOFER CSATLAKOZTATÁSA

A Mélyhangsugárzó kapcsolódási azonosítóját gyárilag beállítjuk, ezért bekapcsoláskor automatikusan csatlakoznia kell a készülékhez (vezeték nélküli). Ha a Link () lámpa nem gyullad ki a készülék és a subwoofer bekapcsolásakor, állítsa be az azonosítót az alábbi módon.

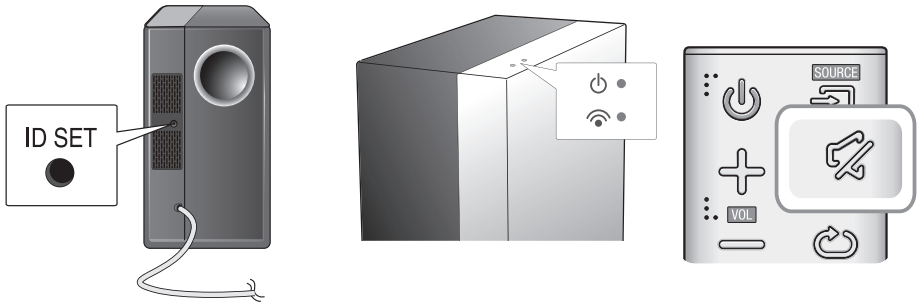

1. Csatlakoztassa a készüléket és a subwoofert a fali konnektorba.
2. Nyomja le a subwoofer hátulján az **ID SET** gombot egy hegyes tárggyal 5 másodpercre.
 - A STANDBY lámpa elalszik, és a LINK lámpa (kék LED) gyorsan villogni kezd.
3. A készülék kikapcsolt állapotában (KÉSZENLÉTI módban) nyomja le a távirányító **MUTE** () gombját 5 másodpercre.
4. Az **ID SET** üzenet megjelenik a Soundbar kijelzőjén.
5. A kapcsolat véglegesítéséhez kapcsolja be a készüléket, amikor a subwoofer kék LED-je villog.
 - A készülék és a mélyhangsugárzó kapcsolódnak (létrejön a kapcsolat).
 - A kapcsolatjelző lámpa (kék LED) kigyullad a subwooferen.
 - Ha a Link jelzőfény nem kéken világít, a kapcsolat sikertelen volt. Kapcsolja ki a készüléket és kezdje újra a 2. lépéstől.
 - A hangeffektus mód kiválasztásával a subwoofer segítségével jobb hangminőség állítható elő. (Lásd: 10. oldal)



- A készülék mozgatása vagy telepítése előtt kapcsolja ki a készüléket, és húzza ki a tápkábelt.
 - A készülék kikapcsolásakor a vezeték nélküli subwoofer készenléti módba vált, és a STANDBY LED villog a felső részen, miután a kapcsolatjelző (kék LED) 30 másodpercig villog.
 - Ha a Soundbar közelében olyan eszközt használ, amely ugyanazt a frekvenciát (2,4 GHz) használja, mint a Soundbar, az interferencia miatt a hang zajos lehet.
 - A rádiós kapcsolat hatótávolsága kb. 10 m, de ez változhat a környezettől függően.
Ha a készülék és a vevőegység között fém vagy vasbeton fal van, a hangsugárzók nem fognak szólni, mert a rádióhullámok nem hatolnak át a fémen.
 - Ha nem sikerül a vezeték nélküli kapcsolat létrehozása, 1-5 lépésekkel próbálja meg újra létrehozni a kapcsolatot a készülék és a vezeték nélküli mélyhangsugárzó között.
-



- A vezeték nélküli subwoofer beépített antennát tartalmaz. Tartsa távol a készüléket víztől és nedvességtől.
 - Optimális hangminőséghez biztosítsa, hogy a vezeték nélküli subwoofer körül ne legyenek akadályozó tárgyak.
-

KÜLSŐ ESZKÖZ CSATLAKOZTATÁSA HDMI KÁBELLEL

A HDMI egy szabványos, digitális interfész, amely TV, projektor, DVD lejátszó, Blu-ray lejátszó, beltéri egység és egyéb eszközök csatlakoztatására alkalma.

Mivel a HDMI a legkiválóbb minőségű digitális jelet továbbítja, kiváló videó és audió élvezhető - ahogyan az eredeti digitális forrás létrehozta.

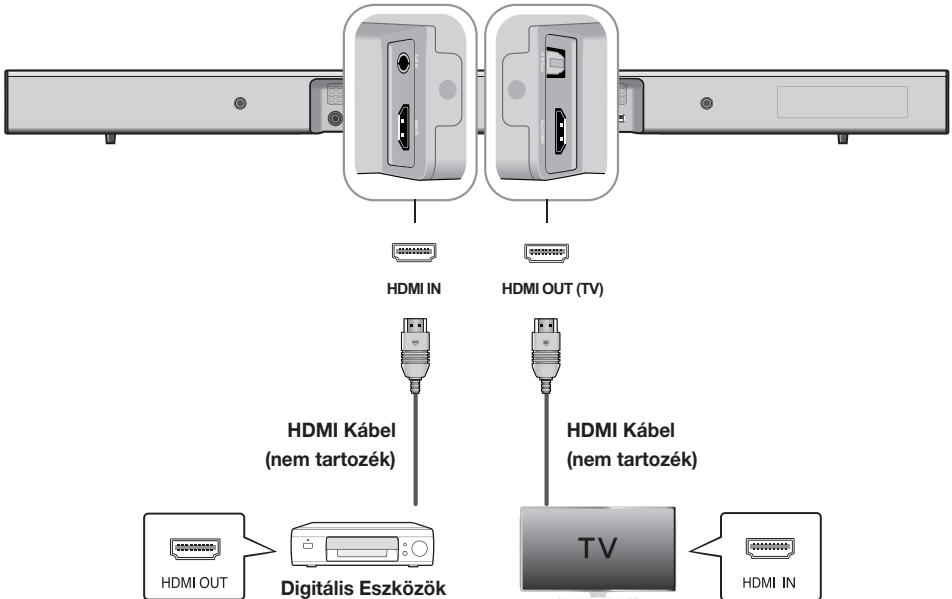

HDMI IN

Csatlakoztassa a HDMI kábelt (nem tartozék) a készülék hátulján a **HDMI IN** aljzatba, és a digitális eszköz HDMI OUT aljzatába.

és,

HDMI OUT (TV)

Csatlakoztassa a HDMI kábelt (nem tartozék) a készülék hátulján a **HDMI OUT (TV)** aljzatba, és a TV HDMI IN aljzatába.



- A HDMI egy olyan interfész, amely a videó és audió adatok digitális átvitelét egy kábelen keresztül oldja meg.

ARC (HDMI OUT)

Az ARC funkcióval a digitális audió megjelenhet a **HDMI OUT (ARC)** porton.

Csak akkor kapcsolható be, ha a Soundbar ARC-kompatibilis TV-hez csatlakozik.



- Az Anynet+ funkcióknak bekapcsolva kell lennie.
- Ez a funkció nem használható, ha a HDMI kábel nem támogatja a ARC szabványt.

KÜLSŐ ESZKÖZ CSATLAKOZTATÁSA AUDIÓ (ANALÓG) VAGY OPTIKAI (DIGITÁLIS) KÁBELLEL

Ez a készülék egy optikai digitális bemenettel és egy audió analóg bemenettel rendelkezik, így kétféleképpen csatlakoztatható TV-hez.

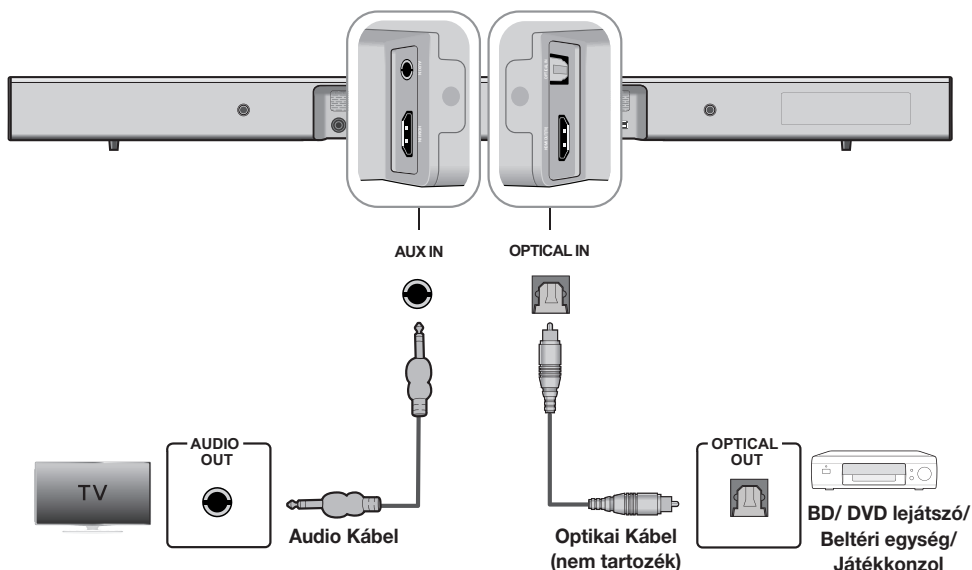

AUX IN

Kösse össze a készülék **AUX IN** (Audió) aljzatát a TV készülék vagy jelforrás **AUDIO OUT** aljzatával. Váltsa az üzemmódot **AUX**-ra.

Vagy,

OPTICAL IN

Kösse össze a készülék **OPTICAL IN** (Audió) aljzatát a TV készülék vagy jelforrás **OPTICAL OUT** aljzatával. Váltsa az üzemmódot **D.IN**-re.



- Ne csatlakoztassa a készüléket vagy a TV-t a konnektorba, amíg az összekötésük meg nem történt.
- A készülék mozgatása vagy telepítése előtt kapcsolja ki és húzza ki a tápkábelt.

A KÉSZÜLÉK FUNKCIÓI

BEMENETI MÓD

Nyomja meg a készülék felső paneljén a **(F.)** gombot, vagy a távirányító **(SOURCE)** gombját a kívánt mód kiválasztásához.

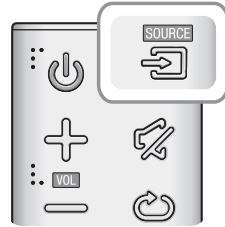

Bemeneti mód	Kijelző
Optikai digitális bemenet	D.IN
AUX bemenet	AUX
HDMI bemenet	HDMI
BLUETOOTH mód	BT
TV SoundConnect	TV
USB mód	USB

A készülék automatikusan kikapcsol a következő helyzetekben:

- D.IN/HDMI/BT/TV/USB/ARC Mód
 - Ha nincs audiójel 25 percig.
- AUX Mód
 - Ha az AUX kábel nincs csatlakoztatva 25 percig.
 - Ha nem nyom meg gombot 8 órán át, ha az AUX kábel csatlakoztatva van.
 - Az Automatikus kikapcsolás funkció be- és kikapcsolásához tartsa lenyomva a **▶▶** gombot 5 másodpercig. Az AUTO POWER DOWN ON / OFF felirat jelenik meg a képernyőn.

ARC (HDMI OUT)

Az ARC (Audio Return Channel) funkció a digitális hangjeleket a HDMI OUT (ARC) portra küldi.

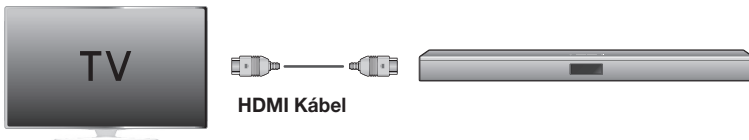

1. Csatlakoztassa az ARC kompatibilis TV-t a Soundbar-hoz egy HDMI kábellel.
2. Kapcsolja be a TV-t, majd kapcsolja be a Soundbar Anynet+ funkcióját.
3. Nyomja meg a készülék felső paneljén a **(F.)** gombot, vagy a távirányító **(SOURCE)** gombját a **D.IN** mód kiválasztásához.



- Ha a HDMI kábel nem támogatja az ARC funkciót, az ARC nem működik megfelelően.
- Az ARC funkció kikapcsolásához kapcsolja ki az Anynet+ funkciót.

BLUETOOTH

Csatlakoztathat egy Bluetooth-eszközt a Soundbar-hoz és kiváló sztereó minőségű audiót hallgathat vezeték nélkül!

► Az Soundbar csatlakoztatása Bluetooth-eszközhöz

Ellenőrizze, hogy a Bluetooth-eszköz támogatja-e a Bluetooth-kompatibilis sztereó fejhallgató funkciót.

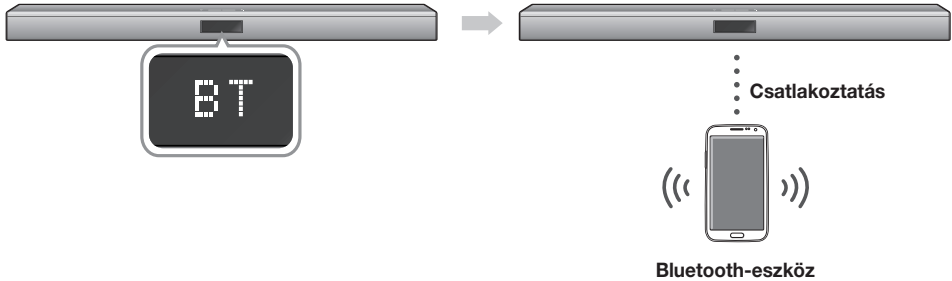

1. Nyomja meg a készülék felső paneljén a **(F.)** gombot, vagy a távirányító **(SOURCE)** gombját a **BT** mód kiválasztásához.

- Megjelenik a **BT READY** felirat a Soundbar kijelzőjén.

2. Lépjen be a csatlakoztatni kívánt Bluetooth-eszköz Bluetooth menüjébe. (erről bővebbet a Bluetootheszköz használati útmutatójában olvashat)

3. Lépjen be a Bluetooth-eszköz sztereó fejhallgató menüjébe.

- Megjelenik az észlelt eszközök listája.

4. A listából válassza ki a **"[Samsung] Soundbar"** lehetőséget.

- Ha a Soundbar a Bluetooth eszközhöz van csatlakoztatva, az előlő kijelzőn a **[Bluetooth eszköznév] → BT** jelenik meg.
- Az eszköznév csak angol lehet. Ha a név nem angol, egy aláhúzásjel " _ " jelenik meg.
- Ha a Bluetooth eszközt nem sikerült csatlakoztatni az Soundbar készülékhez, törölje a Bluetooth-eszköz által megtalált előző **"[Samsung] Soundbar"** eszközt, és keresse meg vele az Soundbar készüléket újra.

5. Játssza le a kívánt zenét a csatlakoztatott eszközön.

- A Bluetooth-eszköz által lejátszott zene ezután a Soundbar rendszeren keresztül hallgatható.
- BT módban a Lejátszás/Szünet/Előre/Hátra funkciók nem használhatók. Ezek a funkciók azonban az AVRCP-t támogató Bluetooth eszközökön elérhetők.



• Ha Bluetooth eszköz csatlakoztatásakor be kell írnia a PIN-kódot, írja be a <0000> számot.

• Egyszerre csak egy Bluetooth-eszköz csatlakoztatható.

• A Bluetooth kapcsolat megszakad, ha kikapcsolja a Soundbar készüléket.

• Előfordulhat, hogy a következő körülmények között a Soundbar nem tudja elvégezni megfelelően a Bluetooth keresést és csatlakoztatást:

- Ha erős elektromos mező van az Soundbar körül.
- Ha egyszerre több Bluetooth-eszköz csatlakoztat az Soundbar-hoz.
- Ha a Bluetooth-eszköz ki van kapcsolva, nincs a helyén vagy hibásan működik.
- Fontos, hogy olyan eszközök, mint mikrohullámú sütők, vezeték nélküli LAN adapterek, fluoreszcens lámpák vagy gázsütők ugyanazt a frekvencia-tartományt használják, mint a Bluetooth-eszköz, ezért elektromos interferencia lehet az eredmény.

• A Soundbar támogatja az SBC adatokat (44.1kHz, 48kHz).

• Csak A2DP (AV) funkciót támogató Bluetooth-eszközöket csatlakoztasson.

• Olyan Bluetooth-eszköz nem csatlakoztatható a Soundbar készülékhez, amely csak a HF (fejhallgató) funkciót támogatja.

• A csatlakoztatás után D.IN/AUX/HDMI/USB/ARC módban válassza ki a **"[Samsung] Soundbar"** elemet a listából, és automatikusan átvált **BT** módba.

► Bluetooth POWER on (Bluetooth POWER)

Amennyiben a Bluetooth Power On funkció be van kapcsolva, a Soundbar készülék pedig kikapcsolva, akkor a Soundbar automatikusan bekapcsol, ha egy korábban csatlakoztatott Bluetooth-eszköz ismét csatlakozni próbál.

1. Nyomja meg a **Bluetooth POWER** gombot a távirányítón, ha a Soundbar be van kapcsolva.
2. A Bluetooth POWER on felirat megjelenik a Soundbar kijelzőjén.



- Csak akkor elérhető, ha a Soundbar megjelenik a Bluetooth eszköz csatlakoztatott eszközök listájában. (A Bluetooth eszközt és a Soundbar készüléket már egyszer csatlakoztatni kellett.)
- A Soundbar csak akkor jelenik meg a Bluetooth eszköz megtalált eszközök listájában, ha a Soundbar kijelzőjén a [BT READY] üzenet látható.
- A TV SoundConnect módban a Soundbar nem csatlakoztatható másik Bluetooth eszközhöz.

► A Bluetooth-eszköz és az Soundbar csatlakozásának bontása

A Bluetooth-eszköz és az Soundbar csatlakozásának bontása. Erről bővebben a Bluetootheszköz használati útmutatójában olvashat.

- Az Soundbar csatlakoztatása megszűnik.
- Ha az Soundbar készülék és a Bluetooth-eszköz csatlakozását megszünteti, az Soundbar előlső kijelzőjén megjelenik a **BT DISCONNECTED** felirat.

► Az Soundbar és a Bluetooth-eszköz csatlakozásának bontása

Nyomja meg a  (**SOURCE**) gombot a távirányítón vagy a  (**F**) gombot a készülék felső paneljén a **BT** módból egy másik módba váltsához, vagy a Soundbar kikapcsolásához.

- A Bluetooth-eszköz egy rövid ideig válaszra vár az Soundbar-tól, mielőtt végleg bontaná a kapcsolatot. (A bontáshoz szükséges idő a Bluetooth-eszköztől függően eltérő lehet)



- Bluetooth-kapcsolati módban a Bluetooth-kapcsolat megszűnik, ha a távolság az Soundbar és a Bluetooth-eszköz között 5 m-nél nagyobb lesz.
- Az Soundbar 25 perc után automatikusan kikapcsol a Kész állapotban.

További információk a Bluetooth-ról

A Bluetooth technológia lehetővé teszi, hogy a Bluetooth-kompatibilis eszközök vezeték nélkül csatlakozhassanak egymáshoz.

- A Bluetooth-eszközök zajt vagy hibás működést is okozhatnak a felhasználástól függően, ha:
 - Ha valami hozzáér a Bluetooth-eszköz vagy az Soundbar adó/vevő rendszeréhez.
 - Elektromos zavarások olyan akadályoktól, mint pl. fal, sarkok vagy irodai elválasztófalak.
 - Elektromos interferencia azonos frekvenciákat használó berendezésektől, például orvosi berendezések, mikrohullámú sütő, vagy vezeték nélküli LAN.
- Helyezze el a Bluetooth-eszközt az Soundbar közelében.
- Minél nagyobb az Soundbar és a Bluetooth-eszköz közötti távolság, annál rosszabb lesz a kapcsolat. Ha a távolság nagyobb, mint a Bluetooth hatótávolsága, a kapcsolat megszűnik.
- Előfordulhat, hogy a gyengébb vételi biztosító környezetekben a Bluetooth-kapcsolat nem működik megfelelően.
- A Bluetooth-kapcsolat csak akkor működik, ha közel van a készülékhez. A kapcsolat automatikusan megszakad, ha a távolság ennél nagyobb lesz. A hatótávolságon belül a hangminőséget ronthatják a falak vagy ajtók, és egyéb akadályok.
- Ez a vezeték nélküli eszköz elektromos interferenciát okozhat a működése közben.

TV SOUNDCONNECT

A TV hangja hallgatható egy TV SoundConnect funkciót támogató Samsung TV-hez kapcsolt Soundbar készüléken.

► A TV csatlakoztatása a Soundbar készülékhez

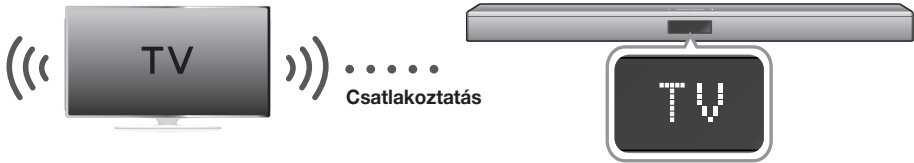

1. Kapcsolja be a TV-t és a Soundbar-et.
 - Kapcsolja be a TV menüjét.
 - Lépjen a Hangszóróbeállítások lapra a "Hang" lapon.
 - Az "Új eszköz hozzáadása" menüpontot állítsa "Be" értékre.
2. Nyomja meg a készülék felső paneljén a **(F.)** gombot, vagy a távirányító **(SOURCE)** gombját a **TV** mód kiválasztásához.
3. A TV-n megjelenik egy üzenet, hogy szeretné-e engedélyezni a TV SoundConnect funkciót. A TV képernyőn megjelenik a **[Samsung] Soundbar** üzenet.
4. Válassza a **<Yes>** lehetőséget a TV és a Soundbar csatlakoztatásának befejezéséhez a TV távirányítójával.



- Ha átváltja a Soundbar üzemmódját TV-ről egy másik módra, a TV SoundConnect automatikusan kikapcsol.
- A Soundbar másik TV-hez történő csatlakoztatásához a meglévő csatlakozást bontani kell.
- Bontsa a csatlakozást a meglévő TV-hez, majd nyomja meg a távirányítón a **▶ II** gombot 5 másodpercre a másik TV-hez való csatlakozáshoz.



- A TV SoundConnect (SoundShare) funkciót a 2012 után megjelent Samsung TV-k támogatják. A kezdés előtt ellenőrizze, hogy a TV támogatja-e a TV SoundConnect (SoundShare) funkciót. (További információk a TV használati útmutatójában található.)
- Ha a Samsung TV-je 2014 előtti, ellenőrizze a SoundShare beállítási menüt.
- Ha a távolság a TV és a Soundbar között meghaladja az 5 m-t, a kapcsolat instabil lehet és a hang szaggathat. Ebben az esetben helyezze át a TV-t vagy a Soundbar készüléket, hogy hatótávolságán belül legyenek, majd hozza létre újra a TV SoundConnect kapcsolatot.



- TV SoundConnect hatótávolság
 - Ajánlott csatlakoztatási távolság: 50 cm-en belül
 - ajánlott üzemi hatótávolság: 5 m-en belül
- A **Lejátszás/Szünet**, **Előre**, **Hátra** gombok nem használhatók TV SoundConnect módban.

► A Bluetooth POWER On funkció használata

A Bluetooth POWER On funkciója akkor lesz elérhető, ha csatlakoztatta a Soundbar készüléket egy Bluetooth kompatibilis TV-hez a TV SoundConnect funkcióval. Ha a Bluetooth POWER On funkció be van kapcsolva, a csatlakoztatott TV be- és kikapcsolásakor a Soundbar is be- és kikapcsol.

1. Csatlakoztassa a TV-t a Soundbar -hoz a TV SoundConnect funkcióval.
2. Nyomja meg a Soundbar és a távirányító **Bluetooth POWER** gombját. A "BLUETOOTH POWER ON" felirat megjelenik a Soundbar kijelzőjén.
 - BLUETOOTH POWER ON : A Soundbar be- és kikapcsol, ha be- vagy kikapcsolja a TV-t.
 - BLUETOOTH POWER OFF : A Soundbar csak akkor kapcsol ki, ha kikapcsolja a TV-t.



- Ezt a funkciót csak a 2013 után megjelent Samsung TV-k támogatják.

USB

Lejátszhatók USB adathordozón található zenefájlok a Soundbar segítségével.

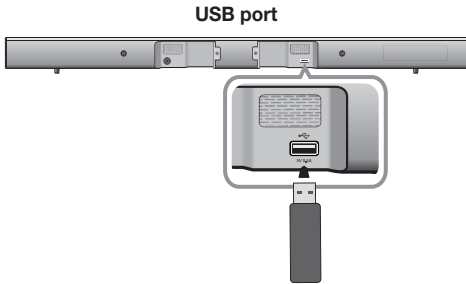

HUN

1. Csatlakoztassa az USB eszközt a készülék USB aljzatába.
2. Nyomja meg a készülék felső paneljén a **(F.)** gombot, vagy a távirányító **(SOURCE)** gombját a **USB** mód kiválasztásához.
3. Megjelenik az **USB** felirat a képernyőn.
 - A Soundbar csatlakoztatása az USB-eszközhöz sikerült.
 - Automatikusan kikapcsol (Auto Power Off), ha nincs USB eszköz csatlakoztatva több, mint 25 percig.

► USB eszköz csatlakoztatása előtt

Ne felejtse a következőket:

- Ha az USB eszközön lévő mappa neve meghaladja a 10 karaktert, nem jelenik meg a Soundbar kijelzőjén.
- Előfordulhat, hogy a készülék nem minden USB adathordozóval kompatibilis.
- A FAT16 és FAT32 fájlrendszereket támogatja.
 - Az NTFS fájlrendszer nem támogatott.
- Csatlakoztassa az USB eszközt közvetlenül a készülék USB aljzatába. Ellenkező esetben kompatibilitási probléma léphet fel.
- Ne csatlakoztasson több adathordozót a készülékhez kártyaolvasóval. Nem fog megfelelően működni.
- A digitális fényképezőgépek PTP protokollját nem támogatja.

- Fájlok átvitele közben ne húzza ki az USB eszközt.
- A készülékkel nem játszhatók le a kereskedelmi webhelyekről a DRM-védelemmel ellátott zenefájlok (MP3, WMA).
- Külső HDD-eket nem támogat.
- Mobiltelefonok nem támogatottak.
- Kompatibilitási lista

Formátum	Kodek	Mintavételi Frekvenciát
*.mp3	MPEG 1 Layer2	16KHz ~ 48KHz
	MPEG 1 Layer3	
	MPEG 2 Layer3	
	MPEG 2,5 Layer3	
*.wma	Wave_Format_MSAudio1	16KHz ~ 48KHz
	Wave_Format_MSAudio2	
*.aac	AAC	16KHz ~ 96KHz
	AAC-LC	24KHz ~ 96KHz
	HE-AAC	
*.wav	-	16KHz ~ 48KHz
*.ogg	OGG 1.1.0	16KHz ~ 96KHz
*.flac	FLAC 1.1.0, FLAC 1.2.1	

SZOFTVERFRISSÍTÉS

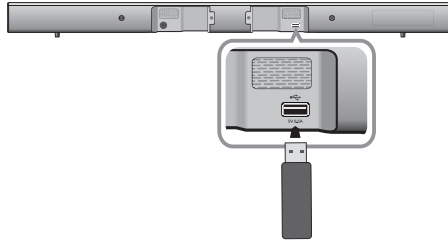

Előfordulhat, hogy a Samsung szoftverfrissítéseket biztosít a Soundbar rendszer eszközszoftveréhez a jövőben.

Ha rendelkezésre áll frissítés, frissítheti az eszközszoftvert, ha a frissítést tartalmazó USB eszközt csatlakoztatja a Soundbar USB portjához.

Fontos, hogy ha több frissítőfájl áll rendelkezésre, egyenként kell az USB eszközre másolni őket, és egyenként kell az eszközszoftver frissíteni velük.

A frissítések letöltéséről további információkat a Samsung.com oldalon vagy a Samsung ügyfélszolgálaton talál.



- Csatlakoztassa az eszközszoftver-frissítést tartalmazó USB meghajtót a készüléken található USB porthoz.
- Előfordulhat, hogy az eszközszoftver frissítése nem működik, ha az USB eszközön a Soundbar által támogatott audiofájlok találhatók.
- A frissítés közben ne szakítsa meg az áramellátást és ne húzza ki az USB eszközt. Az eszközszoftver frissítése után a készülék automatikusan kikapcsol.
- A visszaállítás után minden beállítás visszaáll a gyári alapértékre. Ajánlott a beállítások feljegyzése, hogy a frissítés után újra elvégezhetőek legyenek. Vegye figyelembe, hogy az eszközszoftver frissítése visszaállítja a mélyhangsugárzó csatlakoztatást is. Ha a visszaállítás után a mélyhangsugárzó nem csatlakozik automatikusan, lásd a 13. oldalt. Ha a szoftverfrissítés nem sikerült, javasolt az USB-adathordozót újraformázni FAT16 struktúrában, és újra megpróbálni.
- Miután a szoftver frissítése befejeződött, kapcsolja ki a készüléket, majd tartsa lenyomva a (►||) gombot a távirányítón több mint 5 másodpercig. Az **"INIT"** felirat jelenik meg a kijelzőn és a készülék kikapcsol. A frissítés ezzel befejeződött.
- Ne formázza az USB meghajtót NTFS formátumúra. A Soundbar nem támogatja az NTFS fájlrendszert.
- A gyártmánytól függően előfordulhat, hogy egyes USB-adathordozókat nem ismer fel.

HIBAE LHÁRÍTÁS

A szervizhez fordulás előtt ellenőrizze a következőket.

A készülék nem kapcsolódik be.

- | | |
|-------------------------------|---------------------------|
| • Be van dugva a konnektorba? | → Dugja be a konnektorba. |
|-------------------------------|---------------------------|

Egy funkció nem működik a gomb megnyomásakor.

- | | |
|---------------------------------------|---|
| • Nincs jelen statikus elektromosság? | → Húzza ki a dugót, majd csatlakoztassa újra. |
|---------------------------------------|---|

Nincs hang.

- | | |
|--------------------------------|--|
| • Nincs bekapcsolva a némítás? | → A Némítás gombbal kapcsolja ki a funkciót. |
| • A hangerő nincs minimumon? | → Növelje a hangerőt. |

A távirányító nem működik.

- | | |
|---|---------------------------------|
| • Lemerültek az elemek? | → Cserélje ki az elemeket. |
| • Nem túl nagy a távolság a távirányító és a készülék között? | → Menjen közelebb az egységhez. |

A TV SoundConnect (TV csatlakoztatás) sikertelen.

- | | |
|---|--|
| • Támogatja a TV-je a TV SoundConnect funkciót? | → A TV SoundConnect funkciót a 2012 után forgalomba hozott Samsung TV-k támogatják. Ellenőrizze, hogy a TV támogatja-e a TV SoundConnect funkciót. |
| • A TV szoftvere a legújabb verzió? | → Frissítse a TV-t a legújabb szoftverrel. |
| • Nincs hiba a csatlakozás során? | → Forduljon a Samsung ügyfélszolgálatához. |
| • Állítsa vissza a TV MÓDOT és csatlakoztassa újra. | → Nyomja le a ► gombot 5 másodpercre a TV SoundConnect kapcsolat visszaállításához. |

A piros LED a mélyhangsugárzón villog és a mélyhangsugárzó nem ad ki hangot.

- | | |
|--|---|
| • Előfordulhat, hogy a mélyhangsugárzó nem csatlakozik a készülék fő egységéhez. | → Próbálja meg újra csatlakoztatni a mélyhangsugárzót. (lásd a 13 oldalt) |
|--|---|

A subwoofer észrevehetően mozog és rezeg

- | | |
|---|--|
| • Próbálja meg beállítani a mélyhangsugárzó rezgését. | → Az érték beállításához (SW-6 és SW+6 között) nyomja meg a EQUALIZER WOOFER gombot a távirányítón. |
|---|--|

FÜGGELÉK

MŰSZAKI ADATOK

A 2/1984. (III. 10.) BkM-lpM sz. együttes rendelet alapján, mint forgalmazó tanústjtjuk, hogy a HW-H450 típusú készülék megfelel az alábbi műszaki jellemzőknek

Modell neve	HW-H450		
ÁLTALÁNOS	USB		5 V / 0,5 A
	Tömeg	Készülék	2,1 kg
		Subwoofer (PS-WH450)	5,1 kg
	Méretetek (SzéxMaxMé)	Készülék	957,5 x 59,5 x 66,5 mm
		Subwoofer (PS-WH450)	179,5 x 363 x 296 mm
	Működési hőmérséklet		+5 °C - +35 °C
	Páratartalom		10 % - 75 %
ERŐSÍTŐ	Névleges teljesítmény	Készülék	80W/CH, 3 OHM, THD = 10%, 1kHz
		Subwoofer (PS-WH450)	130W, 4 OHM, THD = 10%, 70Hz
	Jel/zaj viszony (analóg bemenet)		65 dB
	Szétválasztás (1kHz)		65 dB

* A Jel/zaj viszonyt, a szétválasztást és az érzékenységet az AES (Audio Engineering Society) útmutatásai alapján mértük.

* Névleges specifikáció

- A Samsung Electronics Co., Ltd fenntartja a jogot a műszaki adatok külön figyelemzetés nélküli megváltoztatására.
- A súly- és méretadatok körülbelüli értékek.
- A tápfeszültségről és a teljesítményfelvétélről a készüléken elhelyezett címkén olvashat.

※ Nyílt forráskódú licenc Megjegyzés

- A termékben használt nyílt forráskódú szoftverekkel kapcsolatos további információért látogasson el a honlapra: <http://opensource.samsung.com>
- A nyílt forráskódú projektekkel kapcsolatos kérdésekkel és kérésekkel érdeklődjön a Samsung e-mail címén (oss.request@samsung.com).



A Samsung Electronics ezennel kijelenti, hogy ez a készülék megfelel az 1999/5/EK irányelv lényeges követelményeinek és más vonatkozó előírásainak.

A hivatalos Megfelelőségi Nyilatkozat megtalálható a <http://www.samsung.com> címen, a Támogatás > Terméktámogatás keresése pont alatt, ha beírja a modell nevét.

Ez a készülék minden EU-országban üzemeltethető.



Kapcsolatfelvétel: SAMSUNG WORLD WIDE

Bármilyen észrevétele, vagy kérdése van Samsung termékekkel kapcsolatban, forduljon a SAMSUNG ügyfélszolgálathoz.

Country	Contact Centre ☎	Web Site
AUSTRIA	0800 - SAMSUNG (0800 - 7267864)	www.samsung.com/at/support
BELGIUM	02-201-24-18	www.samsung.com/be/support (Dutch) www.samsung.com/be_fr/ support (French)
BOSNIA	051 331 999	www.samsung.com/support
BULGARIA	07001 33 11 , sharing cost	www.samsung.com/bg/support
CROATIA	062 726 786	www.samsung.com/hr/support
CZECH	800 - SAMSUNG (800-726786)	www.samsung.com/cz/support
DENMARK	70 70 19 70	www.samsung.com/dk/support
FINLAND	030-6227 515	www.samsung.com/fi/support
FRANCE	01 48 63 00 00	www.samsung.com/fr/support
GERMANY	0180 6 SAMSUNG bzw. 0180 6 7267864* (*0,20 €/Anruf aus dem dt. Festnetz, aus dem Mobilfunk max. 0,60 €/Anruf)	www.samsung.com/de/support
CYPRUS	8009 4000 only from landline, toll free	www.samsung.com/gr/support
GREECE	80111-SAMSUNG (80111 726 7864) only from land line (+30) 210 6897691 from mobile and land line	
HUNGARY	0680SAMSUNG (0680-726-786) 0680PREMIUM (0680-773-648)	http://www.samsung.com/hu/ support
ITALIA	800-SAMSUNG (800.7267864)	www.samsung.com/it/support
LUXEMBURG	261 03 710	www.samsung.com/support

Country	Contact Centre ☎	Web Site
MONTENEGRO	020 405 888	www.samsung.com/support
SLOVENIA	080 697 267 090 726 786	www.samsung.com/si/support
NETHERLANDS	0900-SAMSUNG (0900-7267864) (€ 0,10/Min)	www.samsung.com/nl/support
NORWAY	815 56480	www.samsung.com/no/support
POLAND	0 801-172-678* lub +48 22 607-93-33 ** * (callowity koszt połączenia jak za 1 impuls według taryfy operatora ** (koszt połączenia według taryfy operatora)	www.samsung.com/pl/support
PORTUGAL	808 20 7267	www.samsung.com/pt/support
ROMANIA	08008 SAMSUNG (08008 726 7864) TOLL FREE No.	www.samsung.com/ro/support
SERBIA	011 321 6899	www.samsung.com/rs/support
SLOVAKIA	0800 - SAMSUNG(0800-726 786)	www.samsung.com/sk/support
SPAIN	0034902172678	www.samsung.com/es/support
SWEDEN	0771 726 7864 (SAMSUNG)	www.samsung.com/se/support www.samsung.com/ch/support (German)
SWITZERLAND	0848 726 78 64 (0848-SAMSUNG)	www.samsung.com/ch_fr/ support (French)
U.K	0330 SAMSUNG (7267864)	www.samsung.com/uk/support
EIRE	0818 717100	www.samsung.com/ie/support
LITHUANIA	8-800-77777	www.samsung.com/lt/support
LATVIA	800-7267	www.samsung.com/lv/support
ESTONIA	800-7267	www.samsung.com/ee/support



[A termékhez tartozó akkumulátorok megfelelő ártalmatlanítása]

(A szelektív gyűjtő rendszerekkel rendelkező országokban használható)

Az akkumulátoron, a kézikönyvön vagy a csomagoláson szereplő jelzés arra utal, hogy hasznos élettartama végén a terméket nem szabad egyéb háztartási hulladékkal együtt kidobni. Ahol szerepel a jelzés, a Hg, Cd vagy Pb kémiai elemjelölések arra utalnak, hogy az akkumulátor az EK 2006/66.

számú irányelvben rögzített referenciaszintet meghaladó mennyiségű higanyt, kadmiumot vagy ólmot tartalmaz. Az akkumulátorok nem megfelelő kezelése esetén ezek az anyagok veszélyt jelenthetnek az egészségre vagy a környezetre.

A természeti erőforrások megóvása és az anyagok újrafelhasználásának ösztönzése érdekében kérjük, különítse el az akkumulátorokat a többi hulladéktól és vigye vissza a helyi, ingyenes akkumulátorleadó helyre.



**A termék hulladékba helyezésének módszere
(WEEE – Elektromos & elektronikus berendezések hulladékai)**

(A szelektív gyűjtő rendszerekkel rendelkező országokban használható)

Ez a jelzés a terméken, tartozékain vagy dokumentációján arra utal, hogy hasznos élettartama végén a terméket és elektronikus tartozékait (pl. töltőegység, fejhallgató, USB kábel) nem szabad a háztartási hulladékkal együtt kidobni. A szabálytalan hulladékba helyezés által okozott környezet- és egészségkárosodás megelőzése érdekében ezeket a tárgyakat különítse el a többi hulladéktól, és felelősségteljesen gondoskodjon az újrahaznosításukról az anyagi erőforrások fenntartható újrafelhasználásának elősegítése érdekében.

A háztartási felhasználók a termék forgalmazójától vagy a helyi önkormányzati szervektől kérjenek tanácsot arra vonatkozóan, hová és hogyan vihetik el az elhasznált termékeket a környezetvédelmi szempontból biztonságos újrahaznosítás céljából.

Az üzleti felhasználók lépjenek kapcsolatba szállítójukkal, és vizsgálják meg az adásvételi szerződés feltételeit. Ezt a terméket és tartozékait nem szabad az egyéb közületi hulladékkal együtt kezelni.





SAMSUNG

HW-H450

Návod na použitie

Wireless Audio - Soundbar

Predstavte si možnosti

Ďakujeme vám za zakúpenie výrobku Samsung.

Zaregistrujte svoj výrobok na

www.samsung.com/register

a získajte kompletnejšie služby.

CHARAKTERISTIKA

TV SoundConnect

Funkcia TV SoundConnect vám umožňuje počúvať zvuk z TV na produkte Soundbar cez rozhranie Bluetooth a ovládať reprodukciu zvuku.

HDMI

HDMI súčasne prenáša video a audio signály a poskytuje čistejší obraz.

Zariadenie je tiež vybavené funkciou ARC, ktorá vám umožní počúvať zvuk z TV cez zariadenie Soundbar prostredníctvom kábla HDMI. Táto funkcia je k dispozícii iba vtedy, ak zariadenie pripojíte k televízoru kompatibilnému s ARC.

3D SOUND

Funkcia 3D SOUND pridá do zvukového prednesu hĺbku a priestorovosť.

Bezdrôtový subwoofer

Bezdrôtový modul Samsung odstraňuje káble medzi hlavnou jednotkou a subwooferom.

Namiesto toho je subwoofer pripojený ku kompaktnému bezdrôtovému modulu, ktorý komunikuje s hlavnou jednotkou.

Špeciálny zvukový režim

Môžete si vybrať z rôznych zvukových režimov – MUSIC / VOICE / SPORTS / CINEMA / STANDARD (Originálny Zvuk) - v závislosti od typu obsahu, ktorý si chcete vychutnať.

Multifunkčné diaľkové ovládanie

Dodávané diaľkové ovládanie je možné použiť na ovládanie rôznych operácií jednoduchým stlačením tlačidla.

Podpora funkcie USB Host

Pomocou funkcie USB HOST zariadenia Soundbar môžete pripojiť externé pamäťové zariadenia USB, ako sú napríklad MP3 prehrávače, pamäťové zariadenia USB typu flash atď. a prehrávať z nich hudobné súbory.

Funkcia Bluetooth

K Soundbar môžete pripojiť zariadenie Bluetooth a vychutnávať si stereo zvuk vo vysokej kvalite bez káblov!

LICENCIE



Vyrobené pod licenciou Dolby Laboratories. Dolby a symbol dvojitého D sú ochranné známky spoločnosti Dolby Laboratories.



Informácie o patentoch k DTS nájdete na adrese <http://patents.dts.com>. Vyrobené pod licenciou od spoločnosti DTS Licensing Limited. DTS, symbol & DTS spolu so symbolom sú registrované ochranné známky a DTS 2.0 Channel je ochranná známka spoločnosti DTS, Inc. © DTS, Inc. Všetky práva vyhradené.

HDMI





Označenia HDMI a HDMI High-Definition Multimedia Interface a logo HDMI sú ochranné známky alebo registrované ochranné známky spoločnosti HDMI Licensing LLC v Spojených štátoch a iných krajinách.

BEZPEČNOSTNÉ INFORMÁCIE

BEZPEČNOSTNÉ VAROVANIA

ABY STE PREDIŠLI RIZIKU VZNIKU POŽIARU A RIZIKU ÚRAZU ELEKTRICKÝM PRÚDOM, NEODSTRAŇUJTE PREDNÝ (ANI ZADNÝ) KRYT.

ZARIADENIE SA NEPOKÚŠAJTE SVOJPOMOCNE OPRAVOVAŤ. OPRAVY PRENECHAJTE KVALIFIKOVANÉMU SERVISNÉMU PRACOVNÍKovi.

 <div style="text-align: center;"> <p>UPOZORNENIE</p> <p>RIZIKO ÚRAZU ELEKTRICKÝM PRÚDOM. NEOTVÁRAJTE!</p> </div> 		Tento symbol upozorňuje na nebezpečné napätie v zariadení, ktoré môže dosiahnuť hodnoty vyvolávajúce riziko úrazu elektrickým prúdom.
		Tento symbol upozorňuje na dôležité pokyny týkajúce sa používania alebo údržby (servisu) tohto zariadenia, ktoré sa nachádzajú v tomto návode.

VÝSTRAHA: Aby ste predišli riziku vzniku požiaru a riziku úrazu elektrickým prúdom, nevystavujte zariadenie dažďu ani vlhkosti.

UPOZORNENIE : ABY STE PREDIŠLI ÚRAZU ELEKTRICKÝM PRÚDOM, ÚPLNE ZASUŇTE KONCOVKU SIEŤOVEJ ŠNÚRY DO ELEKTRICKEJ ZÁSUVKY.

- Toto zariadenie musí byť pripojené k striedavému napätiu s ochranným uzemňovacím vodičom.
- Pre odpojenie zariadenia od elektrickej siete musíte najskôr vytiahnuť koncovku z elektrickej zásuvky, aby s ňou bolo možné manipulovať.

UPOZORNENIE

- Tento prístroj nevystavuje pádu ani obliatiu. Na prístroj neumiestňujte predmety naplnené tekutinami, ako sú napríklad vázy.
- Ak chcete tento prístroj úplne vypnúť, musíte zo zásuvky vytiahnuť sieťovú zástrčku. Preto musí byť sieťová zástrčka ľahko a kedykoľvek prístupná.

BEZPEČNOSTNÉ OPATRENIA

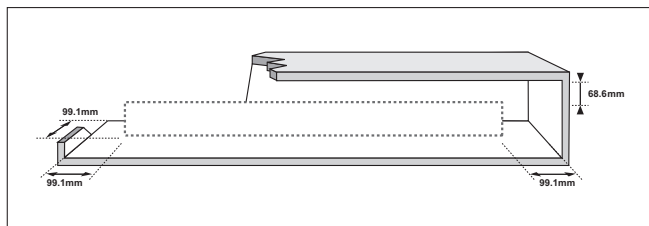

Ubezpečte sa, že napätie u vás doma vyhovuje napätiu, ktoré je uvedené na identifikačnom štítku na zadnej strane vášho produktu. Produkt nainštalujte horizontálne na vhodnú základňu (nábytok), s dostatočným priestorom pre ventiláciu 7 – 10 cm. Ubezpečte sa, že ventilačné otvory nie sú prikrýté. Jednotku neumiestňujte na zosilňovače, ani na iné zariadenie, ktoré sa počas prevádzky zohreje. Táto jednotka je určená na nepretržité používanie. Ak chcete zariadenie úplne vypnúť, odpojte sieťovú zástrčku zo sieťovej zásuvky na stene. Odpojte zariadenie, ak ho po dlhší čas nebudete používať.

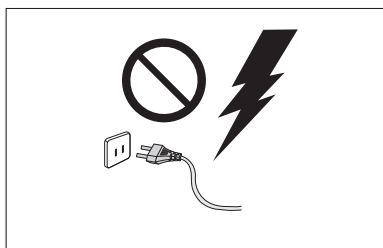

Počas búrky odpojte zástrčku od zásuvky. Vrcholové napätie by kvôli bleskom mohlo poškodiť zariadenie.

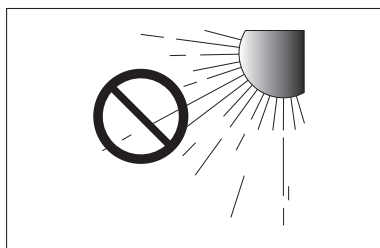

Jednotku nevystavujte priamemu slnečnému žiareniu ani iným zdrojom tepla.

Mohlo by to spôsobiť prehriatie a poruchu zariadenia.

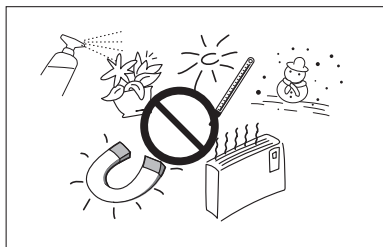

Produkt chráňte pred vlhkosťou (napr. vázy), nadmerným teplom (napr. kozubky) a taktiež pred zariadeniami, ktoré produkujú silné magnetické alebo elektrické polia. Ak má jednotka poruchu, odpojte napájací kábel od zásuvky. Výrobok nie je určený na priemyselné použitie. Tento výrobok používajte iba na osobné účely.

Ak výrobok alebo disk uskladňujete na miestach s nízkymi teplotami, môže sa vyskytnúť kondenzácia. Pri prenose jednotky cez zimu počkajte pred použitím približne 2 hodiny, kým jednotka nedosiahne izbovú teplotu.

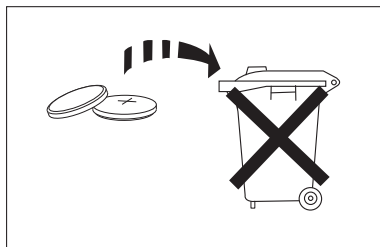

Batéria používaná s týmto zariadením obsahuje chemikálie, ktoré sú škodlivé pre životné prostredie. Batérie nevyhadzujte s domácim odpadom. Batérie nelikvidujte v ohni.

Batérie neskracujte, nerozoberajte alebo neprehrievajte. V prípade nesprávnej výmeny batérií hrozí riziko výbuchu.

Vymeňte len za rovnaký alebo ekvivalentný typ.

OBSAH

2 CHARAKTERISTIKA

- 2 Licencie

3 BEZPEČNOSTNÉ INFORMÁCIE

- 3 Bezpečnostné varovania
- 4 Bezpečnostné opatrenia

6 ZAČÍNAME

- 6 Pred prečítaním si tohto návodu na použitie
- 6 Čo je súčasťou

7 POPIS

- 7 Horný/predný panel
- 8 Zadný panel

9 DIAĽKOVÝ OVLÁDAČ

- 9 Tlačidlá a funkcie diaľkového ovládania

11 PRIPOJENIA

- 11 Inštalácia stenovej montážnej súpravy
- 12 Demontáž držiaka na stenu
- 12 Inštalácia konzoly bez použitia návodu na inštaláciu držiaka na stenu
- 13 Pripojenie bezdrôtového subwoofera
- 15 Pripojenie externého zariadenia pomocou kábla HDMI
- 16 Pripojenie externého zariadenia pomocou Audio (analogového) alebo Optického (digitálneho) kábla

17 FUNKCIE

- 17 Režim vstupu
- 17 ARC (HDMI OUT)
- 18 Bluetooth
- 20 TV SoundConnect
- 21 USB
- 22 Aktualizácia softvéru

23 RIEŠENIE PROBLÉMOV

24 DODATOK

- 24 Technické údaje



- Snímky a obrázky v tejto používateľskej príručke vám poskytujeme len ako referenciu, pričom sa môžu líšiť od skutočného vzhľadu produktu.
- Môže vám byť účtovaný správny poplatok, ak
 - (a) je na základe vašej požiadavky privolaný technik a vo výrobku nie je závada (t.j. keď ste si neprečítali túto používateľskú príručku),
 - (b) prinesiete zariadenie do opravárenského strediska a produkt nevykazuje žiadnu chybu (t.j. v prípadoch, kde ste si neprečítali túto používateľskú príručku).
- Výšku daného správneho poplatku vám oznámime skôr, ako sa vykoná akákoľvek obhliadka v práci alebo domácnosti.

ZAČÍNAME

PRED PREČÍTANÍM SI TOHTO NÁV ODU NA POUŽITIE

Pred prečítaním návodu na obsluhu si pozrite nasledujúce podmienky.

► Ikony, ktoré sú v tomto návode na použitie použité

Ikona	Pojem	Definícia
	Upozornenie	Označuje situáciu, pri ktorej funkcia nefunguje alebo sa nastavenia môžu zrušiť.
	Poznámka	Špecifikuje rady alebo pokyny na príslušnej strane, ktoré vám pomôžu pri obsluhu danej funkcie.

► Bezpečnostné pokyny a riešenie problémov

- 1) Pred použitím tohto výrobku sa oboznámte s bezpečnostnými pokynmi. (Pozri stranu 3)
- 2) Ak sa vyskytne problém, vyriešte ho podľa časti Riešenie problémov. (Pozri stranu 23)







► Autorské práva

©2014 Samsung Electronics Co.,Ltd.

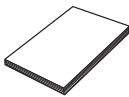
Všetky práva vyhradené, žiadna časť, ani celý tento návod na použitie nesmie byť reprodukovaná ani kopírovaná bez predchádzajúceho písomného povolenia spoločnosti Samsung Electronics Co., Ltd.

ČO JE SÚČASŤOU

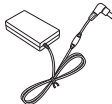
Skontrolujte nižšie uvedené príslušenstvo, ktoré je súčasťou dodávky.

		
Diaľkový ovládač / Lítiová batéria (3V: CR2032)	Návod na Použitie	(Držiak na stenu L: 1EA) (Držiak na stenu P: 1EA)
		Konzola na pripenie na stenu
Príručka pre nástenný držiak	(Skrutka držiaka 1: 2EA) (Skrutka držiaka 2: 2EA)	
	Skrutka Držiaka	Sieťový Kábel
Adaptér jednosmerného prúdu		
	Kábel AUX	Kábel USB



- Vzhľad príslušenstva sa môže mierne odlišovať od vyššie uvedených obrázkov.
- Na pripojenie externých zariadení USB k tomuto prístroju používajte špeciálny kábel USB.

POPIS

HORNÝ/PREDNÝ PANEL

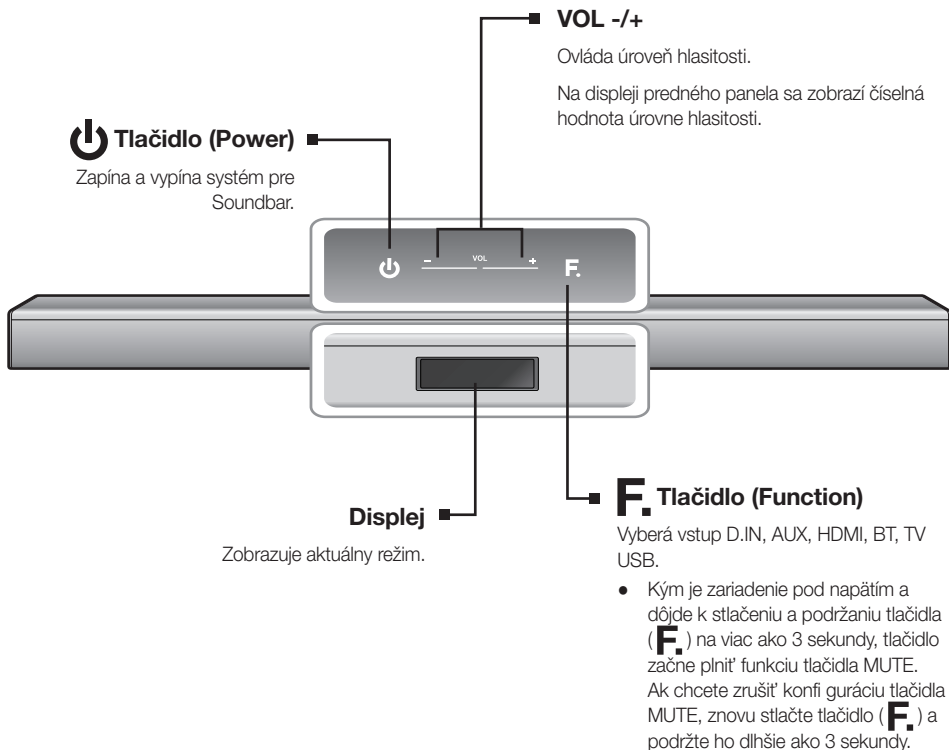

- Keď zapnete napájanie tejto jednotky, bude predtým, ako začne produkovať zvuk, 4 až 5 sekundové omeškanie.
- Ak si chcete vychutnať iba zvuk zo systému Soundbar, musíte vypnúť reproduktory televízora v ponuke nastavenia zvuku na vašom televízore. Obráťte sa na návod na použitie dodaný s vaším televízorom.

ZADNÝ PANEĽ

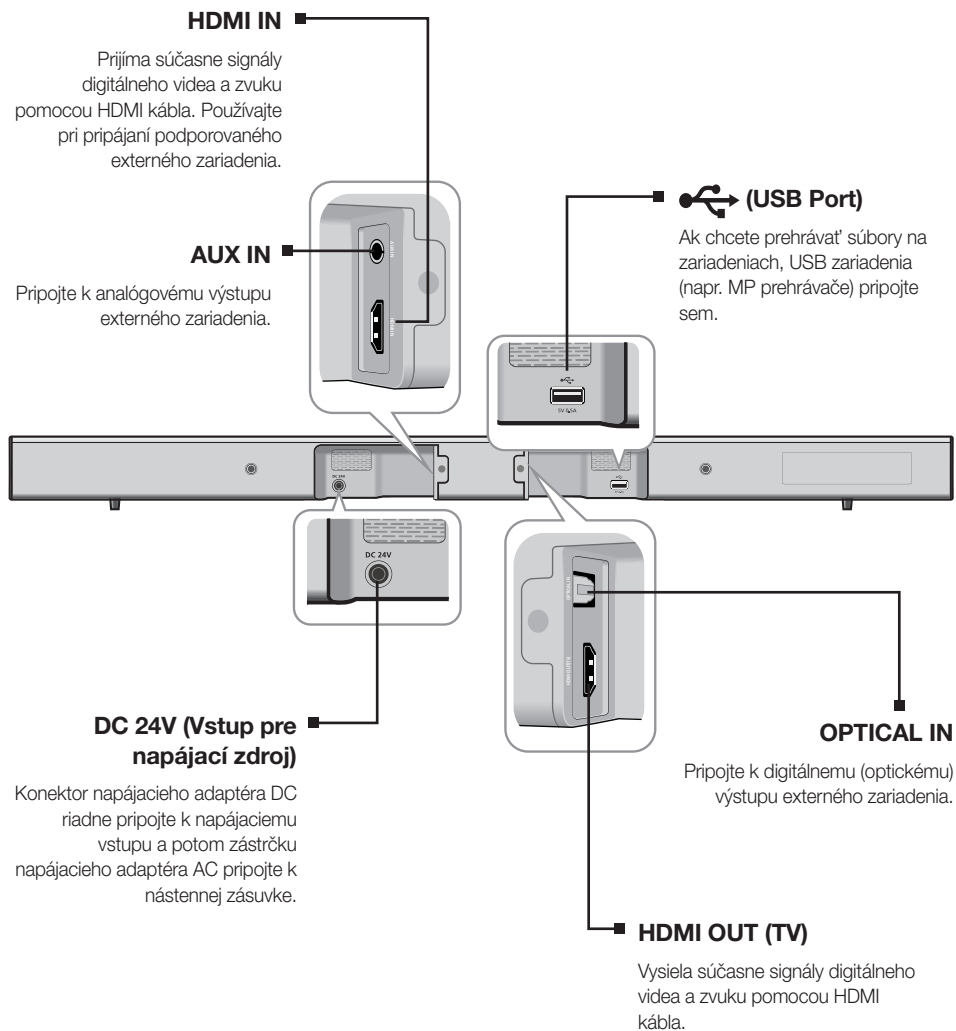

- Pri odpojení napájacieho kábla napájacieho adaptéra od nástennej zásuvky držte kábel za zástrčku. Neťahajte za kábel.
- Tento prístroj ani žiadne iné komponenty nepripájajte k sieťovej zásuvke, kým všetky komponenty vzájomne neprepojíte.

DIALKOVÝ OVLÁDAČ

TLAČIDLÁ A FUNKCIE DIALKOVÉHO OVLÁDANIA

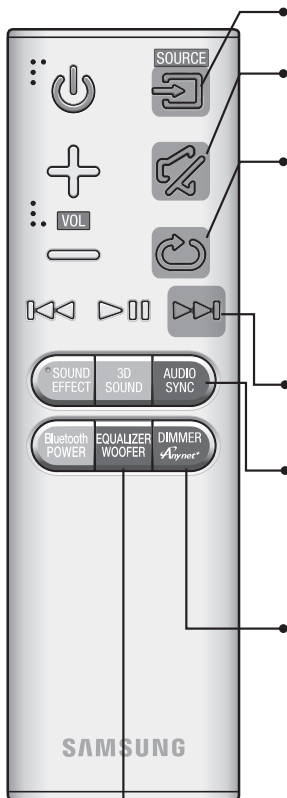

SOURCE

Vyberte zdroj pripojený k produktu Soundbar.

MUTE

Stlačením tlačidla môžete znížiť hlasitosť na 0. Po opakovanom stlačení sa zvuk obnoví na predchádzajúcej úrovni hlasitosti.

REPEAT

Funkciu REPEAT môžete nastaviť počas prehrávania hudby zo zariadenia USB.

REPEAT OFF : Zruší opakované prehrávanie.

REPEAT FILE : Opakovane prehrávať skladbu.

REPEAT ALL : Opakovane prehrávať všetky skladby.

REPEAT RANDOM : Prehráva skladby v náhodnom poradí. (Skladba, ktorá sa práve prehrala, sa môže prehrať znovu.)

Preskočiť dopredu

Keď sa na prehrávanom zariadení USB nachádza viac ako jeden súbor a stlačíte tlačidlo ►►, zvolí sa nasledujúci súbor.

AUDIO SYNC

Ak je produkt Soundbar pripojený k digitálnemu TV a video nebude synchronizované so zvukom, stlačením tlačidiel **AUDIO SYNC** zosynchronizujete zvuk s videom. Pomocou tlačidiel ◀◀, ▶▶ môžete nastaviť oneskorenie zvuku v rozsahu od 0 ms do 300 ms. V režime USB, TV a BT nemusí funkcia synchronizácie zvuku fungovať.

DIMMER/Anynet+

DIMMER : Stlačením tlačidla **DIMMER/Anynet+** na diaľkovom ovládaní ovládate jas displeja.

Anynet+ : Ak chcete zapnúť alebo vypnúť funkciu Anynet+, na 3 alebo viac sekúnd stlačte a podržte tlačidlo **DIMMER/Anynet+**. (Auto Power Link: Predvolené VYP., Anynet+ ZAP./Power Link VYP. alebo Anynet+ VYP./Power Link ZAP.). Funkcia Anynet+ vám umožňuje ovládať zariadenie Soundbar pomocou diaľkového ovládača z TV Samsung s podporou funkcie Anynet+. Zariadenie Soundbar sa musí pripojiť k TV pomocou kábla HDMI.

* Auto Power Link

Synchronizuje zariadenie Soundbar s pripojeným optickým zdrojom cez optický konektor, aby sa zariadenie zapínalo automaticky pri zapnutí TV.

EQUALIZER WOOFER

Stlačením vyberte položku Treble (Výšky) alebo Bass (Basy). Potom pomocou tlačidla ◀◀, ▶▶ nastavíte hlasitosť pre položku Treble (Výšky) alebo Bass (Basy) v rozsahu od -3 do +3.

Umožňuje vám ovládať hlasitosť subwoofera. Stlačením tlačidla ◀◀, ▶▶ zvyšujete alebo znižujete hlasitosť subwoofera. Na výber máte rozsah SW -6 až SW +6.



- Soundbar je proprietárny názov spoločnosti Samsung.
- Ovládate TV pomocou diaľkového ovládania TV.

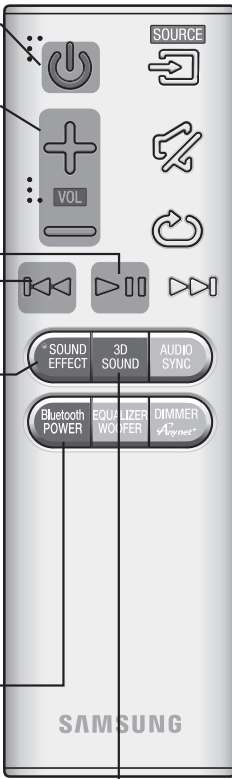

POWER
Zapína a vypína systém pre Soundbar.

VOLUME
Nastavuje úroveň hlasitosti jednotky.

Prehrať/Pozastaviť
Stlačením tlačidla ►|| dočasne pozastavíte prehrávanie súboru.
Opakovaným stlačením tlačidla ►|| prehráte vybraný súbor.

Preskočiť Dozadu
Keď sa na prehrávanom zariadení USB nachádza viac ako jeden súbor a stlačíte tlačidlo ◀◀, zvolí sa predchádzajúci súbor.

SOUND EFFECT
Môžete si vybrať zo 5 rôznych zvukových režimov – **MUSIC, VOICE, SPORTS, CINEMA** a **STANDARD** - v závislosti od typu zdroja, ktorý si chcete vychutnať.
Stlačte tlačidlo **SOUND EFFECT** na diaľkovom ovládaní.
Ak si chcete vychutnať originálny zvuk, vyberte režim **STANDARD**.
Ak chcete zapnúť* alebo vypnúť* funkciu inteligentnej hlasitosti, stlačte a 5 sekúnd podržte tlačidlo **SOUND EFFECT**.

* Inteligentná hlasnosť
Reguluje a stabilizuje úroveň hlasitosti proti drastickej zmene hlasitosti v prípade zmeny kanála alebo pri prechode v scéne.

Bluetooth POWER
Stlačením tlačidla **Bluetooth POWER** na diaľkovom ovládaní môžete zapnúť* alebo vypnúť* funkciu Bluetooth POWER on.
Viac informácií nájdete na stranách 19 a 20.

3D SOUND (3D Sound Plus)
Stlačte tlačidlo **3D SOUND** na diaľkovom ovládaní, ak chcete zvuku dodať hĺbku a priestorovosť.
Stlačte tlačidlo **3D SOUND** na diaľkovom ovládači.
Každým stlačením tlačidla sa výber zmení nasledovne : 3D SOUND PLUS OFF → 3D SOUND PLUS MUSIC → 3D SOUND PLUS MOVIE

► Inštalácia batérií do diaľkového ovládača

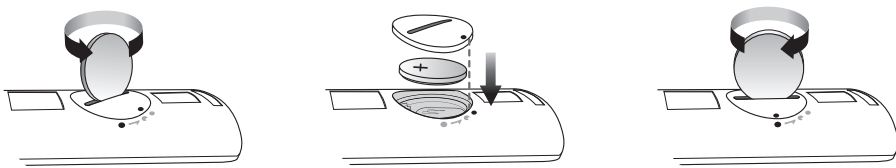

1. Použite vhodnú mincu, aby ste otočili kryt priečinka na batérie diaľkového ovládania proti smeru otáčania hodinových ručičiek a mohli ho odpojiť tak, ako je zobrazené na vyššie uvedenom obrázku.
2. Vložte 3V lítiovú batériu. Pri vkladaní batérie sa uistite, že kladný (+) pól smeruje nahor. Umiestnite kryt batérie a zarovnajzte značky ● vedľa seba podľa znázornenia na obrázku.
3. Kryt priečinka na batérie diaľkového ovládania upevnite na svojom mieste otáčaním vhodnou mincou až do krajnej polohy.

PRIPOJENIA

INŠTALÁCIA STENOVEJ MONTÁŽNEJ SÚPRAVY

Inštaláciu na prípevnenie na stenu môžete použiť na prípevnenie tejto jednotky na stenu.

► Bezpečnostné opatrenia pri inštalácii

- Montujte len na vertikálnu stenu.
- Pri inštalácii sa vyhnite vysokým teplotám alebo vlhkosti, pretože stena by nemusela udržať hmotnosť súpravy.
- Skontrolujte pevnosť steny. Ak stena nie je dostatočne pevná na to, aby uniesla zariadenie, stenu vystužte alebo jednotku namontujte na inú stenu, ktorá unesie jej váhu.
- Zakúpte a použite fixačné skrutky alebo hmoždinky vhodné pre konkrétny typ steny (sadrokartón, železobetón, drevo atď.). Pokiaľ je to možné, oporné skrutky ukotvite do nástenných čapov.
- Zakúpte skrutky pre montáž na stenu v súlade s typom a hrúbkou steny, na ktorú budete zariadenie Soundbar upevňovať.

- Priemer : M5

- Dĺžka : Odporúča sa L 35 mm alebo väčšia dĺžka

- Pred montážou zariadenia na stenu pripojte káble z tohto zariadenia k externým zariadeniam.
- Pred inštaláciou sa uistite, že ste jednotku vyplí a odpojili. V opačnom prípade by mohla spôsobiť poranenie elektrickým prúdom.

1. Inštaláčny vodítko priložte k povrchu steny.

- Inštaláčny vodítko musí byť vo vodorovnej polohe.
- Inštalujte najmenej 5 cm pod TV, ak je TV upevnený na stene.

2. Perom označte miesto, kde sa budú do steny zavádzať skrutky, a potom odstráňte inštaláčny vodítko.

3. Nástenné držiaky a skrutky upevnite na označené miesta.

- Tvary ľavého a pravého držiaka sú odlišné.

4. Dve skrutky držiaka naskrutkujte do otvorov na skrutky na zadnej strane hlavného telesa zariadenia Soundbar, jednu na ľavej a jednu na pravej strane.

5. Pred montážou na stenu pripojte kábel USB k zadnej strane zariadenia Soundbar.

6. Skrutky držiaka na zadnej strane zariadenia Soundbar zavedte do drážok na nástennom držiaku. V záujme bezpečnej inštalácie sa uistite, že skrutky držiaka boli zatlačené úplne na spodok drážok.

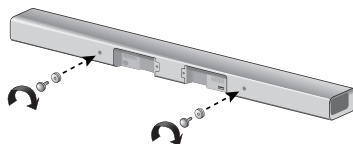
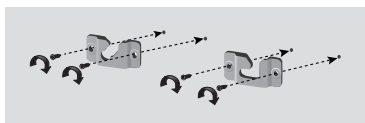
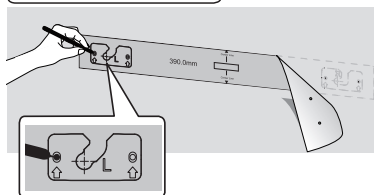
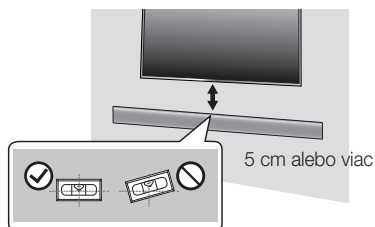

DEMONTÁŽ DRŽIAKA NA STENU

1. Potiahnutím podľa znázornenia na obrázku oddelíte zariadenie Soundbar od držiaka na stenu.

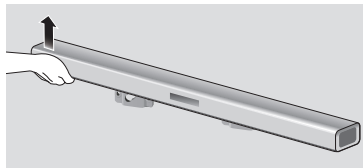

Používanie zariadenia Soundbar s držiakom na stenu

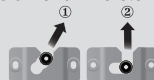

[Zloženie zariadenia Soundbar z držiaka na stenu]



- Nezavesujte na nainštalovaný prístroj žiadne predmety. Zabráňte nárazom do nainštalovanej jednotky a jej pádu na zem.
- Jednotku na stenu pripevnite pevne, aby nespadla. Ak jednotka spadne, môže niekomu spôsobiť poranenie, alebo môže poškodiť výrobok.
- Po inštalácii jednotky na stenu sa uistite, že na žiadny z pripájacích káblov nedočiachne dieťa a nemôže ich potiahnuť, pretože by to mohlo spôsobiť pád jednotky.
- Pre optimálny výkon pri montáži na stenu montujte systém reproduktorov vo vzdialenosti aspoň 5 cm pod televízorom, pokiaľ je TV upevnený na stene.
- V prípade, ak jednotku nemontujete na stenu, v záujme vlastnej bezpečnosti ju nainštalujte na pevný a rovný podklad, odkiaľ nemôže ľahko spadnúť.

INŠTALÁCIA KONZOLY BEZ POUŽITIA NÁVODU NA INŠTALÁCIU DRŽIAKA NA STENU

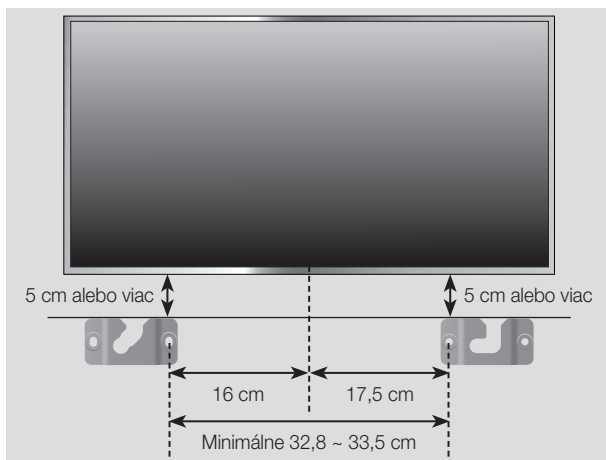

1. „Držiak na stenu L“ umiestnite na požadovaný povrch steny paralelne voči podlahe podľa znázornenia na obrázku a cez otvor na pravom konci zaskrutkujte skrutku.
2. „Držiak na stenu P“ umiestnite na požadovaný povrch steny paralelne voči podlahe podľa znázornenia na obrázku a cez otvor na ľavom konci zaskrutkujte skrutku.
 - Ak sa držiak na stenu L/P bude montovať pod TV, skontrolujte polohu fixačného otvoru v kroku 1 a 2, aby ste mali istotu, že otvory sú umiestnené správne vzhľadom na stred spodnej časti TV.
3. Zaskrutkujte skrutky cez zostávajúce otvory.

PRIPOJENIE BEZDRÔTOVÉ HO SUBWOOFERA

ID spojenia subwoofera je predvolené v továrni a hlavná jednotka a subwoofer by sa mali spojiť (pripojiť bezdrôtovo) automaticky po zapnutí hlavnej jednotky a subwoofera. Ak indikátor Link () po zapnutí jednotky a subwoofera nesvieti, nastavte ID nasledovným spôsobom.

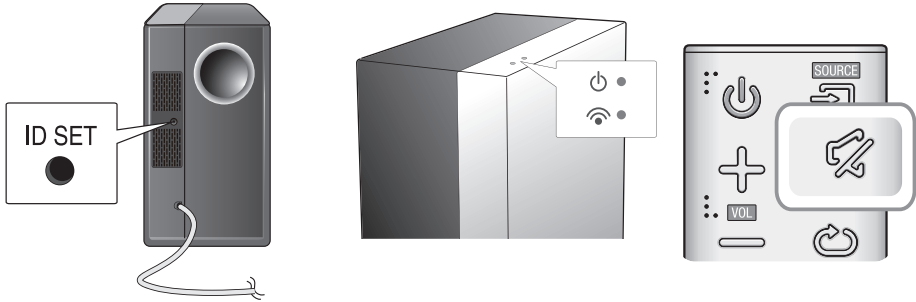

1. Sieťové káble hlavnej jednotky a subwoofera pripojte k elektrickej zásuvke.
2. Pomocou malého špicatého predmetu stlačte na 5 sekundy tlačidlo **ID SET** na zadnej strane subwoofera.
 - Indikátor STANDBY je vypnutý a indikátor LINK (modrá dióda LED) rýchlo bliká.
3. Keď je hlavná jednotka vypnutá (v POHOTOVOSTNOM režime), stlačte a podržte na 5 sekúnd tlačidlo **MUTE** () na diaľkovom ovládači.
4. Na displeji zariadenia Soundbar sa objaví **ID SET**.
5. Na dokončenie preporenia zapnite hlavný vypínač zariadenia, kým bliká modrá dióda LED subwoofera.
 - Hlavné zariadenie a subwoofer by teraz mali byť preporené (sporené).
 - Indikátor Link (modrá dióda LED) bude na subwooferi svietiť.
 - Ak indikátor Priporenia nesvieti namodro, proces nadviazania sporenia zlyhal. Vypnite hlavnú jednotku a začnite znovu od kroku 2.
 - Lepší zvuk z bezdrôtového subwoofera si môžete vychutnať tak, že vyberiete zvukový efekt. (Pozri stranu 10)



- Pred presúvaním alebo inštaláciou výrobku sa uistite, že ste zariadenie vypili a odpojili sieťový kábel.
- Keď je hlavná jednotka vypnutá, bezdrôtový subwoofer bude v pohotovostnom režime a LED kontrolka STANDBY na hornej strane sa rozsvieti po 30 sekundovom blikaní indikátora Link (modrá dióda LED).
- Ak v blízkosti zariadenia Soundbar používate zariadenie, ktoré využíva rovnakú frekvenciu (2,4 GHz) ako zariadenie Soundbar, rušenie môže spôsobiť prerušovanie prehrávania zvuku.
- Vzdialenosť vysielania rádiových vln je približne 10 m, ale v závislosti od prostredia prevádzky sa môže líšiť. Ak je medzi bezdrôtovým zariadením a hlavným zariadením stena so železnou výstužou alebo železná stena, zariadenie nemusí fungovať, pretože rádiové vlny sa nedokážu šíriť cez železo.
- Ak hlavná jednotka nenadviaže bezdrôtové pripojenie, postupujte podľa krokov 1-5 a pokúste sa obnoviť spojenie medzi hlavnou jednotkou a bezdrôtovým subwooferom.



- Bezdrôtová anténa je zabudovaná do bezdrôtového subwoofera. Jednotku udržiajte mimo vody a vlhkosti.
- Kvôli optimálnemu počúvaniu sa uistite, že oblasť v okolí umiestnenia bezdrôtového subwoofera je bez akýchkoľvek prekážok.

PRIPOJENIE EXTERNÉHO ZARIADENIA POMOCOU KÁBLA HDMI

HDMI je štandardné digitálne rozhranie na pripojenie k takým zariadeniam, ako je televízor, projektor, DVD prehrávač, Blu-ray prehrávač, set top box a iné.

Keďže rozhranie HDMI prenáša digitálny signál v najvyššej kvalite, dáva vám možnosť vychutnať si špičkovú reprodukciu obrazu a zvuku - v podobe, v akej boli pôvodne vytvorené na digitálnom zdroji.

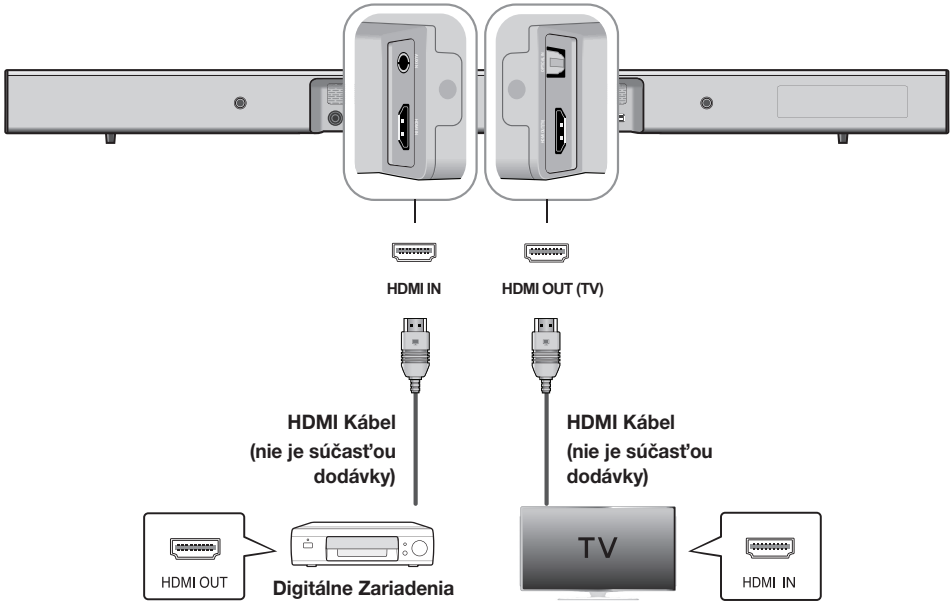

HDMI IN

Z konektoru **HDMI IN** na zadnej strane výrobku pripojte HDMI kábel (nie je súčasťou dodávky) ku konektoru HDMI OUT na vašich digitálnych zariadeniach.

a

HDMI OUT (TV)

Pripojte kábel HDMI (nie je súčasťou dodávky) ku konektoru **HDMI OUT (TV)** na zadnej strane produktu a konektoru HDMI IN na televízore.



- HDMI je rozhranie, ktoré umožňuje digitálny prenos obrazových a zvukových dát pomocou jediného konektora.

ARC (HDMI OUT)

Funkcia ARC umožňuje digitálny zvukový výstup cez port **HDMI OUT** (ARC).

Zapnúť ju môžete len v prípade, že k zariadeniu Soundbar pripojíte televízor podporujúci funkciu ARC.



- Anynet+ musí byť zapnuté.
- Táto funkcia nie je dostupná, ak kábel HDMI nepodporuje ARC.

PRIPOJENIE EXTERNÉHO ZARIADENIA POMOCOU AUDIO (ANALÓGOVÉHO) ALEBO OPTICKÉHO (DIGITÁLNEHO) KÁBLA

Jednotka je vybavená jedným optickým digitálnym vstupným konektorom a jedným zvukovým analógovým vstupným konektorom, čím získavate dve možnosti na pripojenie k televízoru.

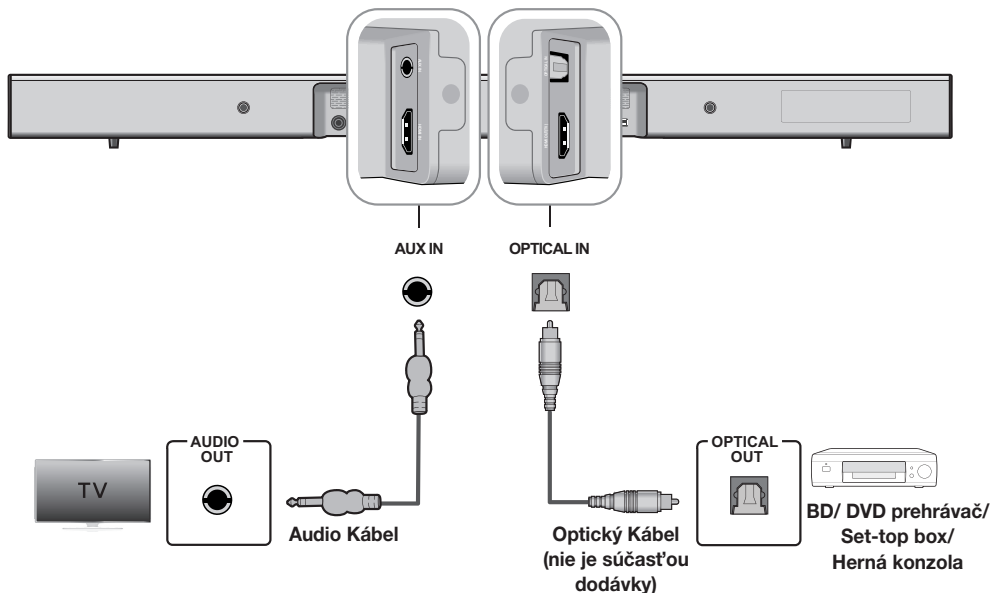

AUX IN

Pripojte konektor **AUX IN** (zvuk) na hlavnom zariadení ku konektoru AUDIO OUT televízora alebo zdrojového zariadenia.

Zmeňte funkciu na **AUX**.

alebo,

OPTICAL IN

Pripojte konektor **OPTICAL IN** (zvuk) na hlavnom zariadení ku konektoru OPTICAL OUT televízora alebo zdrojového zariadenia.

Zmeňte funkciu na **D.IN**.



- Napájací kábel tohto výrobku alebo vášho televízora nepripájajte, kým nie sú všetky pripojenia medzi komponentmi kompletne.
- Pred presúvaním alebo inštaláciou tohto výrobku sa uistite, že ste zariadenie vypili a odpojili napájací kábel.

FUNKCIE

REŽIM VSTUPU

Stlačením tlačidla (**F.**) na hornom paneli hlavnej jednotky alebo tlačidla  (**SOURCE**) na diaľkovom ovládaní vyberte požadovaný režim.

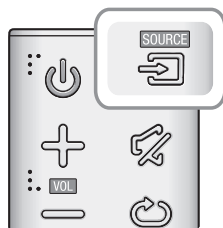

Režim Vstupu	Displej
Optický digitálny vstup	D.IN
Vstup AUX	AUX
Vstup HDMI	HDMI
Režim BLUETOOTH	BT
TV SoundConnect	TV
Režim USB	USB

Zariadenie sa automaticky vypne v nasledujúcich prípadoch:

- Režim D.IN/HDMI/BT/TV/USB/ARC
 - Ak sa po dobu 25 minút nezaznamená žiadny zvukový signál.
- Režim AUX
 - Ak kábel AUX nie je pripojený 25 minút.
 - Ak sa po dobu 8 hodín nestlačí žiadne TLAČIDLO, pokiaľ je pripojený kábel AUX.
 - Ak chcete zapnúť alebo vypnúť funkciu automatického vypínania stlačte a podržte tlačidlo  po dobu 5 sekúnd. Na displeji sa zobrazí hlásenie AUTO POWER DOWN ON / OFF.

ARC (HDMI OUT)

Funkcia ARC (Audio Return Channel) prenáša digitálny zvukový signál do portu HDMI OUT (ARC).

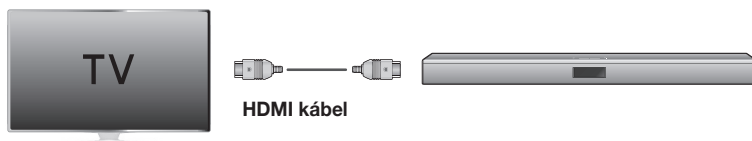

1. Pripojte TV s podporou funkcie k zariadeniu Soundbar pomocou kábla HDMI.
2. Zapnite TV a povoľte funkciu Anynet+ na zariadení Soundbar.
3. Stlačením tlačidla (**F.**) na hornom paneli hlavnej jednotky alebo tlačidla  (**SOURCE**) na diaľkovom ovládaní vyberte režim **D.IN**.



- Ak kábel HDMI nepodporuje funkciu ARC, funkcia ARC nemusí fungovať správne.
- Ak chcete vypnúť funkciu ARC, vypnite funkciu Anynet+.

BLUETOOTH

K Soundbar môžete pripojiť zariadenie Bluetooth a vychutnávať si stereo zvuk vo vysokej kvalite bez káblov!

► Pripojenie zariadenia Soundbar k zariadeniu s rozhraním Bluetooth

Skontrolujte, či zariadenie s rozhraním Bluetooth podporuje činnosť stereofónnych slúchadiel kompatibilných s rozhraním Bluetooth.

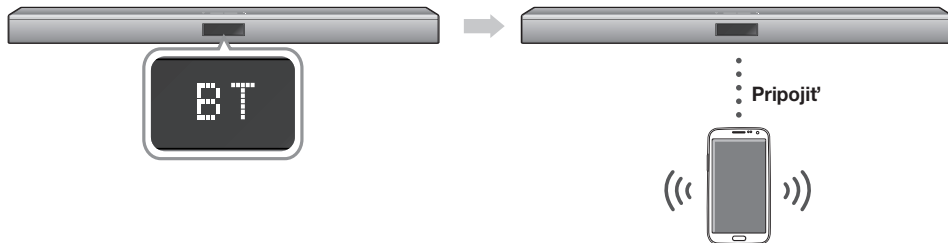

Zariadenie s rozhraním Bluetooth

- Stlačením tlačidla (**F**) na hornom paneli hlavnej jednotky alebo tlačidla **[SOURCE]** na diaľkovom ovládaní vyberte režim **BT**.
 - Na prednom displeji zariadenia Soundbar sa zobrazí **BT READY**.
- Vyberte ponuku Bluetooth na zariadení s rozhraním Bluetooth, ktoré chcete pripojiť. (Pozrite si návod na obsluhu zariadenia s rozhraním Bluetooth)
- Vyberte ponuku stereofónnych slúchadiel na zariadení s rozhraním Bluetooth.
 - Budete vidieť zoznam naskenovaných zariadení.
- V zozname vyberte položku „**[Samsung] Soundbar**“.
 - Keď je zariadenie Soundbar pripojené k zariadeniu s rozhraním Bluetooth, na prednom displeji sa zobrazí **[Názov zariadenia Bluetooth] → BT**.
 - Názov zariadenia je možné zobraziť len v anglickom jazyku. Podtržník „_“ sa zobrazí, ak názov nie je v anglickom jazyku.
 - Ak sa zariadeniu s rozhraním Bluetooth nepodarilo spárovať so zariadením Soundbar, odstráňte predchádzajúce „**[Samsung] Soundbar**“ nájdené zariadením s rozhraním Bluetooth a znovu vykonajte vyhľadávanie pre zariadenie Soundbar.
- Prehrajte hudbu na pripojenom zariadení.
 - Môžete počúvať hudbu prehrávanú na zariadení s rozhraním Bluetooth pripojeným prostredníctvom systému Soundbar.
 - V režime BT nie sú k dispozícii funkcie Play (Prehrať)/Pause (Pozastaviť)/Next (Ďalej)/Prev (Späť). Tieto funkcie sú však dostupné u zariadení Bluetooth s podporou rozhrania AVRCP.



- Ak sa zobrazí výzva na zadanie kódu PIN pri pripájaní zariadenia Bluetooth, zadajte <0000>.
- Súčasne môžete pripojiť iba jedno zariadenie s rozhraním Bluetooth.
- Pripojenie Bluetooth sa preruší, keď sa zariadenie Soundbar vypne.
- Produkt Soundbar nemusí v nasledujúcich situáciách správne vykonať vyhľadávanie Bluetooth alebo nadviazať spojenie:
 - Ak je v okolí zariadenia Soundbar silné elektrické pole.
 - Ak sa so zariadením Soundbar spáruje súčasne viacero zariadení s rozhraním Bluetooth.
 - Ak je zariadenie s rozhraním Bluetooth vypnuté, nie je na mieste alebo má poruchu.
 - Uvedomte si, že zariadenia, akými sú mikrovlnnej rúry, bezdrôtové adaptéry LAN, žiarivkové svetlá a plynové sporáky používajú rovnaký frekvenčný rozsah ako zariadenia s rozhraním Bluetooth, čo môže spôsobovať elektrické rušenie.
- Zariadenie Soundbar podporuje údaje SBC (44,1 kHz, 48 kHz).
- Pripájajte len k zariadeniu s rozhraním Bluetooth, ktoré podporuje funkciu A2DP (AV).
- Produkt Soundbar nemôžete pripájať k zariadeniu s rozhraním Bluetooth, ktoré podporuje len funkciu HF (Hands Free).
- Po spárovaní zariadenia v režime D.IN/AUX/HDMI/USB/ARC vyber položku „**[Samsung] Soundbar**“ v zozname automaticky prepne do režimu **BT**.

► Bluetooth POWER on (Bluetooth POWER)

Keď je funkcia Bluetooth Power On zapnutá a zariadenie Soundbar je vypnuté, potom ak sa v minulosti spárované zariadenie Bluetooth pokúsi spárovať s produktom Soundbar, produkt Soundbar sa automaticky zapne.

1. Alebo stlačte tlačidlo **Bluetooth POWER** na diaľkovom ovládaní, kým je zapnutý panel Soundbar.
2. Na displeji produktu Soundbar sa zobrazí hlásenie Bluetooth POWER on.



- Dostupné len v prípade, keď je zariadenie Soundbar uvedené v zozname spárovaných zariadení zariadenia Bluetooth (zariadenie Bluetooth a zariadenie Soundbar sa museli v minulosti aspoň raz spárovať).
- Zariadenie Soundbar sa objaví v zozname vyhľadovaných zariadení v zariadení Bluetooth výlučne v prípade, ak sa na zariadení Soundbar zobrazuje hlásenie [BT READY].
- V režime TV SoundConnect zariadenie Soundbar nie je možné spárovať s iným zariadením Bluetooth.

► Odpojenie zariadenia s rozhraním Bluetooth od zariadenia Soundbar

Zariadenie s rozhraním Bluetooth môžete odpojiť od zariadenia Soundbar. Pokyny si pozrite v návode na obsluhu zariadenia s rozhraním Bluetooth.

- Zariadenie Soundbar sa odpojí.
- Keď sa zariadenie Soundbar odpojí od zariadenia s rozhraním Bluetooth, na prednom displeji zariadenia Soundbar sa bude zobrazovať správa **BT DISCONNECTED**.

► Odpojenie zariadenia Soundbar od zariadenia s rozhraním Bluetooth

Stláčaním tlačidla  (**SOURCE**) na diaľkovom ovládaní alebo tlačidla (**F**) na hornom paneli produktu prepnete z režimu **BT** na iný režim alebo vypnete zariadenie Soundbar.

- Pripojené zariadenie s rozhraním Bluetooth počká po určený čas na odozvu zo zariadenia Soundbar, než spojenie ukončí. (Čas odpojania sa môže v závislosti od zariadenia s rozhraním Bluetooth odlišovať.)



- V režime pripojenia Bluetooth sa pripojenie Bluetooth stratí, ak vzdialenosť medzi zariadením Soundbar a zariadením Bluetooth prekročí 5 m.
- Zariadenie Soundbar sa automaticky vypne po 25 minútach v pohotovostnom stave.

Viac o rozhraní Bluetooth

Bluetooth je technológia, ktoré umožňuje zariadeniam kompatibilným s rozhraním Bluetooth ľahké vzájomné prepájanie pomocou krátkeho bezdrôtového spojenia.

- Zariadenie s rozhraním Bluetooth môže spôsobovať šum alebo poruchy, v závislosti od použitia, keď:
 - Časť tela je v kontakte s prijímacím/vysielačím systémom zariadenia s rozhraním Bluetooth alebo zariadenia Soundbar.
 - Je vystavené elektrickým výkyvom z prekážok spôsobeným stenou, rohom alebo predelením miestnosti.
 - Je vystavené elektrickému rušeniu zariadeniami s rovnakým frekvenčným pásmom, vrátane medicínskych zariadení, mikrovlnných rúr alebo bezdrôtových sietí LAN.
- Spárujte zariadenie Soundbar so zariadením s rozhraním Bluetooth, pričom zachovajte malú vzdialenosť.
- Čím je vzdialenosť medzi zariadením Soundbar a zariadením s rozhraním Bluetooth väčšia, tým je kvalita horšia. Ak vzdialenosť presiahne prevádzkový dosah rozhrania Bluetooth, spojenie sa stratí.
- V miestach so slabou citlivosťou príjmu nemusí spojenie rozhraním Bluetooth pracovať správne.
- Pripojenie Bluetooth funguje len v blízkosti prijímača. Spojenie sa automaticky preruší, ak je vzdialenosť mimo tento dosah. Dokonca aj v tomto dosahu môžu kvalitu zvuku znížiť prekážky, akými sú napríklad steny alebo dvere.
- Toto bezdrôtové zariadenie môže počas prevádzky spôsobovať elektrické rušenie.

TV SOUNDCONNECT

Zvuk TV si môžete vychutnávať cez zariadenie Soundbar pripojené k TV Samsung, ktorý podporuje funkciu TV SoundConnect.

► Pripojenie TV k zariadeniu Soundbar



- Zapnite TV a zariadenie Soundbar.
 - Zapnite ponuku televízoru.
 - Prejdite na nastavenie reproduktorov na karte „Zvuk“.
 - Nastavte ponuku „Pridať nové zariadenie“ na „Zapnuté“.
- Stlačením tlačidla (**F.**) na hornom paneli hlavnej jednotky alebo tlačidla  (**SOURCE**) na diaľkovom ovládaní vyberte režim **TV**.
- Na TV sa zobrazí hlásenie, či sa má povoliť funkcia TV SoundConnect. Na obrazovke TV sa zobrazí „[Samsung] Soundbar“.
- Zvolením položky <Áno> dokončíte pripojenie TV k zariadeniu Soundbar pomocou diaľkového ovládača TV.



- Keď sa zariadenie Soundbar prepne na iný režim ako TV, funkcia TV SoundConnect sa automaticky zruší.
- Ak chcete zariadenie Soundbar pripojiť k inému TV, existujúce pripojenie bude potrebné ukončiť.
- Prerušte pripojenie k existujúcemu TV, následne stlačte tlačidlo  na diaľkovom ovládaní na dlhšie ako 5 sekúnd, aby ste ho pripojili k inému TV.



- Funkciu TV SoundConnect (SoundShare) podporujú TV Samsung uvedené na trh v roku 2012 alebo neskôr. Kým začnete, skontrolujte, či TV podporuje funkciu TV SoundConnect (SoundShare). (Viac informácií nájdete v návode na obsluhu televízora.)
- Ak bol váš TV Samsung uvedený na trh pred rokom 2014, skontrolujte ponuku nastavení funkcie SoundShare.
- Ak vzdialenosť medzi TV a zariadením Soundbar presahuje 5 m, pripojenie nemusí byť stabilné, prípadne môže dochádzať k vypadávaniu zvuku. Ak sa tak stane, zmeňte vzájomné umiestnenie TV a produktu Soundbar tak, aby boli v prevádzkovom dosahu a potom znovu nadviažte spojenie cez funkciu TV SoundConnect.



- Prevádzkový dosah funkcie TV SoundConnect:
 - Odporúčaná vzdialenosť pri párovaní: do 50 cm
 - Odporúčaná vzdialenosť pri prevádzke: do 5 m
- Tlačidlá **Play (Prehrať)/Pause (Pozastaviť)**, **Next (Dalej)**, **Prev (Späť)** v režime TV SoundConnect nemajú žiadnu funkciu.

► Používanie funkcie Bluetooth POWER On

Funkcia Bluetooth POWER On vám bude k dispozícii po úspešnom pripojení zariadenia Soundbar k TV s podporou rozhrania Bluetooth pomocou funkcie TV SoundConnect. Keď je funkcia Bluetooth POWER On zapnutá, pri zapnutí alebo vypnutí pripojeného TV sa zároveň zapne alebo vypne aj zariadenie Soundbar.

- TV pripojte k zariadeniu Soundbar pomocou funkcie TV SoundConnect.
- Stlačte tlačidlá **Bluetooth POWER** na zariadení Soundbar a diaľkovom ovládaní. Na displeji produktu Soundbar sa zobrazí hlásenie "BLUETOOTH POWER ON".
 - BLUETOOTH POWER ON : Produkt Soundbar sa zapne alebo vypne spolu so zapnutím alebo vypnutím TV.
 - BLUETOOTH POWER OFF : Produkt Soundbar sa vypne len pri vypnutí TV.



- Túto funkciu podporujú vybrané televízory Samsung uvedené na trh v roku 2013 alebo neskôr.

USB

Môžete prehrávať hudobné súbory nachádzajúce sa na úložných zariadeniach USB cez zariadenie Soundbar.

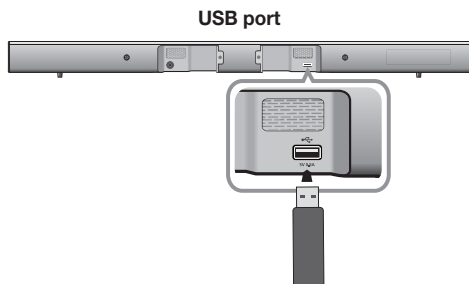

1. Pripojte USB zariadenie k USB portu výrobku.
2. Stlačením tlačidla **(F₂)** na hornom paneli hlavnej jednotky alebo tlačidla **(SOURCE)** na diaľkovom ovládaní vyberte režim **USB**.
3. Na obrazovke displeja sa zobrazí **USB**.
 - Pripojenie produktu Soundbar k zariadeniu USB sa dokončilo.
 - Ak po dobu dlhšiu ako 25 minút nepripojíte žiadne USB zariadenie, automaticky sa vypne (Auto. vypnutie).

► Skôr, ako pripojíte USB zariadenie

Dávajte si pozor na nasledujúce javy :

- Ak názov priečinka so súbormi na USB zariadení prekročí 10 znakov, nebude sa zobrazovať na displeji zariadenia Soundbar.
- Tento výrobok nemusí byť kompatibilný s niektorými typmi pamäťových médií USB.
- Systémy súborov FAT16 a FAT32 sú podporované.
 - Systém súborov NTFS nie je podporovaný.
- Pripojte USB zariadenie priamo k USB portu výrobku. V opačnom prípade môžete zaznamenať problém s kompatibilitou USB.
- K výrobku nepripájajte viacero pamäťových zariadení prostredníctvom čítačky na viacero kariet. Nemusi správne pracovať.
- Protokoly PTP digitálnych fotoaparátov nie sú podporované.

- Zariadenie USB neodpájajte počas prenosu súborov.
- Hudobné súbory chránené DRM (MP3, WMA) z komerčnej webovej stránky sa nedajú prehrať.
- Externé pevné disky nie sú podporované.
- Mobilné telefóny sa nepodporujú.
- Zoznam kompatibility:

Formát	Kodek	Vzorkovaciu Frekvenciu
*.mp3	MPEG 1 Layer2	16KHz ~ 48KHz
	MPEG 1 Layer3	
	MPEG 2 Layer3	
	MPEG 2,5 Layer3	
*.wma	Wave_Format_MSAudio1	16KHz ~ 48KHz
	Wave_Format_MSAudio2	
*.aac	AAC	16KHz ~ 96KHz
	AAC-LC	
	HE-AAC	24KHz ~ 96KHz
*.wav	-	16KHz ~ 48KHz
*.ogg	OGG 1.1.0	
*.flac	FLAC 1.1.0,	16KHz ~ 96KHz
	FLAC 1.2.1	

AKTUALIZÁCIA SOFTVÉRU

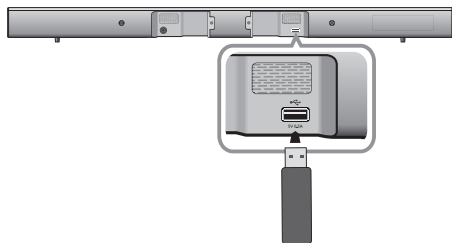

Spoločnosť Samsung môže poskytnúť aktualizáciu firmvéru zariadenia Soundbar.

Ak sa bude ponúkať aktualizácia, môžete si aktualizovať firmvér tak, že pripojíte USB zariadenie, na ktorom je uložená aktualizácia firmvéru, k portu USB na vašom prehrávači Soundbar.

Uvedomte si, že ak je viacero aktualizčných súborov, musíte ich načítať z USB zariadenia po jednom a tiež ich po jednom použiť na aktualizáciu firmvéru.

Navštívte stránku Samsung.com alebo sa obráťte na linku podpory spoločnosti Samsung, aby ste získali viac informácií o preberaní aktualizovaných súborov.



- Do USB portu na hlavnej jednotke zasuňte USB zariadenie s aktualizáciou firmvéru.
- Aktualizácia firmvéru nemusí prebehnúť správne, ak sa na úložnom zariadení USB nachádzajú aj zvukové súbory podporované zariadením Soundbar.
- Dávajte pozor, aby ste počas aktualizácie nevypli napájanie ani neodstránili USB zariadenie. Hlavná jednotka sa po ukončení aktualizácie firmvéru automaticky vypne.
- Pre resete sa obnovia všetky predvolené hodnoty nastavení. Odporúčame vám, aby ste si svoje nastavenia zapísali, aby ste ich mohli po aktualizácii jednoducho obnoviť. Uvedomte si, že aktualizčný firmvér resetuje aj pripojenie subwoofera. Ak sa pripojenie k subwooferu po resete nenadviaže automaticky, pozrite si stranu 13. Ak aktualizácia firmvéru zlyhá, odporúčame vám zariadenie USB naformátovať na súborový systém FAT16 a skúsiť znova.
- Po dokončení aktualizácie softvéru vypnite produkt a potom na diaľkovom ovládaní na viac ako 5 sekúnd podržte stlačené tlačidlo (▶||). Na displeji sa zobrazí hlásenie „INIT“ a zariadenie sa vypne. Aktualizácia sa dokončila.
- Jednotku USB neformátujte na súborový formát NTFS. Produkt Soundbar nepodporuje súborový systém NTFS.
- Niektoré pamäťové zariadenia USB nemusia byť podporované, záleží od výrobcu.

RIEŠENIE PROBLÉMOV

Pred požiadanim o opravu skontrolujte najskôr nasledovné.

SK

Zariadenie sa nezapne.

- | | |
|---|--------------------------------|
| • Je sieťový kábel pripojený k zásuvke? | → Zástrčku pripojte k zásuvke. |
|---|--------------------------------|

Po stlačení tlačidla funkcia nepracuje.

- | | |
|-------------------------------------|--|
| • Je vo vzduchu statická elektrina? | → Odpojte zástrčku a opätovne ju pripojte. |
|-------------------------------------|--|

Nevychádza zvuk.

- | | |
|--------------------------------------|---|
| • Je zapnutá funkcia vypnutia zvuku? | → Stlačením tlačidla Stlmenia funkciu zrušte. |
| • Je hlasitosť nastavená na minimum? | → Nastavenie hlasitosti. |

Diaľkový ovládač nefunguje.

- | | |
|--|-------------------------------------|
| • Sú vybité batérie? | → Vymeňte za nové batérie. |
| • Nie je vzdialenosť medzi diaľkovým ovládačom a hlavnou jednotkou príliš veľká? | → Presuňte sa bližšie k zariadeniu. |

Funkcia TV SoundConnect (Párovanie TV) zlyhala.

- | | |
|--|--|
| • Podporuje váš TV funkciu TV SoundConnect? | → Funkciu TV SoundConnect podporujú vybrané TV Samsung uvedené na trh v roku 2012 alebo neskôr. Skontrolujte, či váš TV podporuje funkciu TV SoundConnect. |
| • Máte v TV nainštalovanú najnovšiu verziu firmvéru? | → Aktualizujte firmvér TV na najnovšiu verziu. |
| • Dochádza pri pripojení k chybe? | → Obráťte sa na servisné stredisko spoločnosti Samsung. |
| • Režim TV a pripojte sa znova. | → Stlačením a podržaním tlačidla ► na 5 sekúnd resetujte pripojenie funkcie TV SoundConnect. |

Červený indikátor na subwooferi bliká a subwoofer nereprodukuje zvuk.

- | | |
|--|---|
| • Subwoofer možno nie je pripojený k hlavnému telesu produktu. | → Subwoofer skúste pripojiť znova. (pozrite si stranu 13) |
|--|---|

Subwoofer zreteľne bzučí a chveje sa.

- | | |
|-----------------------------------|---|
| • sa upraviť vibrácie subwoofera. | → Ak chcete upraviť túto hodnotu, stlačte tlačidlo EQUALIZER WOOFER na diaľkovom ovládaní (v rozsahu od SW-6 do SW+6). |
|-----------------------------------|---|

DODATOK

TECHNICKÉ ÚDAJE

Názov modelu	HW-H450		
VŠEOBECNÉ	USB		5 V / 0,5 A
	Hmotnosť	Hlavná jednotka	2,1 kg
		Subwoofer (PS-WH450)	5,1 kg
	Rozmery (Š x V x H)	Hlavná jednotka	957,5 x 59,5 x 66,5 mm
		Subwoofer (PS-WH450)	179,5 x 363 x 296 mm
	Rozsah prevádzkovej teploty		+5 °C až +35 °C
Rozsah prevádzkovej vlhkosti		10 % až 75 %	
ZOSILŇOVAČ	Menovité výstupné napätie	Hlavná jednotka	80W/CH, 3 OHM, THD = 10%, 1kHz
		Subwoofer (PS-WH450)	130W, 4 OHM, THD = 10%, 70Hz
	Pomer signálu k šumu (analogový vstup)		65 dB
	Rozdelenie (1 kHz)		65 dB

* Pomer signálu k šumu, prekrútenie, separácia a použiteľná citlivosť sú založené na meraniach pomocou filtra AES (Spoločnosť zvukového inžinierstva).

* Nominálna špecifikácia

- Samsung Electronics Co., Ltd si vyhradzuje všetky práva na zmenu špecifikácií bez predchádzajúceho upozornenia.
- Hmotnosť a rozmery sú približné.
- Informácie ohľadom zdroja napájania a spotreby energie nájdete na štítku upevnenom na produkte.

※ Poznámka k licencií s otvoreným zdrojovým kódom

- Bližšie informácie o otvorenom zdrojovom kóde používanom v rámci tohto produktu nájdete na adrese: <http://opensource.samsung.com>
- Ak nám chcete zaslať dotazy alebo požiadavky ohľadom otvorených zdrojov, kontaktujte spoločnosť Samsung e-mailom (oss.request@samsung.com).



Spoločnosť Samsung Electronics týmto vyhlasuje, že toto zariadenie je v súlade s nevyhnutnými požiadavkami a ďalšími relevantnými časťami smernice 1999/5/ES.

Pôvodné vyhlásenie o zhode nájdete na stránke <http://www.samsung.com>, prejdite na položku Podpora > Hľadať podporu k produktu a zadajte názov modelu.

Toto zariadenie je možné používať vo všetkých krajinách EÚ.



kontaktujte SAMSUNG WORLD WIDE

Ak máte akékoľvek otázky alebo komentáre ohľadom produktov spoločnosti Samsung, prosím, kontaktujte stredisko starostlivosti o zákazníkov SAMSUNG.

Country	Contact Centre ☎	Web Site
AUSTRIA	0800 - SAMSUNG (0800 - 7267864)	www.samsung.com/at/support
BELGIUM	02-201-24-18	www.samsung.com/be/support (Dutch) www.samsung.com/be_fr/support (French)
BOSNIA	051 331 999	www.samsung.com/support
BULGARIA	07001 33 11 , sharing cost	www.samsung.com/bg/support
CROATIA	062 726 786	www.samsung.com/hr/support
CZECH	800 - SAMSUNG (800-726786)	www.samsung.com/cz/support
DENMARK	70 70 19 70	www.samsung.com/dk/support
FINLAND	030-6227 515	www.samsung.com/fi/support
FRANCE	01 48 63 00 00	www.samsung.com/fr/support
GERMANY	0180 6 SAMSUNG bzw. 0180 6 7267864* (*0,20 €/Anruf aus dem dt. Festnetz, aus dem Mobilfunk max. 0,60 €/Anruf)	www.samsung.com/de/support
CYPRUS	8009 4000 only from landline, toll free	www.samsung.com/gr/support
GREECE	80111-SAMSUNG (80111 726 7864) only from land line (+30) 210 6897691 from mobile and land line	
HUNGARY	0680SAMSUNG (0680-726-786) 0680PREMIUM (0680-773-648)	http://www.samsung.com/hu/support
ITALIA	800-SAMSUNG (800.7267864)	www.samsung.com/it/support
LUXEMBURG	261 03 710	www.samsung.com/support

Country	Contact Centre ☎	Web Site
MONTENEGRO	020 405 888	www.samsung.com/support
SLOVENIA	080 697 267 090 726 786	www.samsung.com/si/support
NETHERLANDS	0900-SAMSUNG (0900-7267864) (€ 0,10/Min)	www.samsung.com/nl/support
NORWAY	815 56480	www.samsung.com/no/support
POLAND	0 801-172-678* lub +48 22 607-93-33 ** * (całkowity koszt połączenia jak za 1 impuls według taryfy operatora ** (koszt połączenia według taryfy operatora)	www.samsung.com/pl/support
PORTUGAL	808 20 7267	www.samsung.com/pt/support
ROMANIA	08008 SAMSUNG (08008 726 7864) TOLL FREE No.	www.samsung.com/ro/support
SERBIA	011 321 6899	www.samsung.com/rs/support
SLOVAKIA	0800 - SAMSUNG(0800-726 786)	www.samsung.com/sk/support
SPAIN	0034902172678	www.samsung.com/es/support
SWEDEN	0771 726 7864 (SAMSUNG)	www.samsung.com/se/support
SWITZERLAND	0848 726 78 64 (0848-SAMSUNG)	www.samsung.com/ch/support (German) www.samsung.com/ch_fr/support (French)
U.K	0330 SAMSUNG (7267864)	www.samsung.com/uk/support
EIRE	0818 717100	www.samsung.com/ie/support
LITHUANIA	8-800-77777	www.samsung.com/lt/support
LATVIA	8000-7267	www.samsung.com/lv/support
ESTONIA	800-7267	www.samsung.com/ee/support



[Správna likvidácia batérií v tomto výrobku]

(Platí v krajinách so zavedeným separovaným zberom)

Toto označenie na batérii, príručke alebo balení hovorí, že batérie v tomto výrobku by sa po skončení ich životnosti nemali likvidovať spolu s ostatným domovým odpadom. V prípade takéhoto označenia chemické symboly Hg, Cd alebo Pb znamenajú, že batéria obsahuje ortuť, kadmium alebo olovo v množstve presahujúcom referenčné hodnoty smernice 2006/66/ES. Pri nevhodnej likvidácii batérií môžu tieto látky poškodiť zdravie alebo životné prostredie.

Za účelom ochrany prírodných zdrojov a podpory opätovného použitia materiálu batérie likvidujte oddelene od iných typov odpadov a recyklujte ich prostredníctvom miestneho systému bezplatného zberu batérií.



Správna likvidácia tohoto výrobku
(Elektrotechnický & elektronický odpad)

(Platí v krajinách so zavedeným separovaným zberom)

Toto označenie na výrobku, príslušenstve alebo v sprievodnej brožúre hovorí, že po skončení životnosti by produkt ani jeho elektronické príslušenstvo (napr. nabíjačka, náhľadná súprava, USB kábel) nemali byť likvidované s ostatným domovým odpadom. Prípadnému poškodeniu životného prostredia alebo ľudského zdravia môžete predísť tým, že budete tieto výrobky oddeľovať od ostatného odpadu a vrátiť ich na recykláciu.

Používatelia v domácnostiach by pre podrobnejšie informácie, ako ekologicky bezpečne naložiť s týmito výrobkami, mali kontaktovať buď predajcu, ktorý im ich predal, alebo príslušný úrad v mieste ich bydliska.

Priemyselní používatelia by mali kontaktovať svojho dodávateľa a preveriť si podmienky kúpnej zmluvy. Tento výrobok a ani jeho elektronické príslušenstvo by nemali byť likvidované spolu s ostatným priemyselným odpadom.





SAMSUNG

HW-H450

Uživatelská příručka

Wireless Audio - Soundbar

Představte si své možnosti

Děkujeme vám za zakoupení výrobku Samsung.

Pro získání rozšířeného balíčku služeb, prosím, zaregistrujte svůj výrobek na stránkách

www.samsung.com/register

CHARAKTERISTIKY

TV SoundConnect

Funkce TV SoundConnect slouží k poslechu zvuku z televizoru prostřednictvím přístroje Soundbar připojeného přes Bluetooth, a umožňuje ovládání zvuku.

HDMI

Rozhraní HDMI přenáší současně obraz i zvuk a poskytuje čistší obraz.

Tento přístroj je také vybaven funkcí ARC, která umožňuje poslouchat zvuk televizoru z přístroje Soundbar přes kabel HDMI. Tato funkce je dostupná pouze při připojení přístroje k televizoru s podporou ARC.

3D SOUND

Funkce 3D SOUND přidává poslechu dojem hloubky a prostoru.

Bezdrátový subwoofer

Bezdrátový modul společnosti Samsung vás zbaví kabelů mezi hlavní jednotkou a subwooferem.

Místo toho se subwoofer připojí k malému bezdrátovému modulu, který komunikuje s hlavní jednotkou.

Speciální zvukové režimy

Můžete si vybrat z různých režimů zvukového pole MUSIC / VOICE / SPORTS / CINEMA / STANDARD (Originální Zvuk) podle toho, jaký typ obsahu posloucháte.

Multifunkční dálkové ovládání

Dodané dálkové ovládání lze použít k ovládání různých činností prostým stiskem tlačítka.

Podpora USB Portu

Funkce USB HOST přístroje Soundbar umožňuje připojit externí paměťová zařízení s rozhraním USB a přehrávat z nich hudbu. Podporovány jsou přehrávače MP3, USB flash disky a další zařízení.

Funkce Bluetooth

Můžete využít připojení zařízení Bluetooth k systému Soundbar a užít si hudbu bezdrátově, s kvalitním stereo zvukem!

LICENCE



Vyrobeno v rámci licence společnosti DolbyLaboratories. Dolby a symbol dvojitého D jsou ochranné známky společnosti DolbyLaboratories.



Informace o patentech DTS naleznete na webu <http://patents.dts.com>. Vyrobeno v licenci DTS Licensing Limited.

DTS, symbol & DTS spolu se symbolem jsou registrované ochranné známky a DTS 2.0 Channel je ochranná známka společnosti DTS, Inc. © DTS, Inc. Všechna práva vyhrazena.





HDMI

Výrazy HDMI a HDMI High-Definition Multimedia Interface a logo HDMI jsou ochranné známky nebo registrované ochranné známky společnosti HDMI Licensing LLC ve Spojených státech amerických a dalších zemích.

BEZPEČNOSTNÍ INFORMACE

BEZPEČNOSTNÍ VAROVÁNÍ

ABYSTE PŘEDEŠLI RIZIKU ÚRAZU ELEKTRICKÝM PROUDEM, NEODNÍMEJTE ZADNÍ KRYT PŘÍSTROJE. UVNITŘ PŘÍSTROJE NEJSOU ŽÁDNÁ SERVISNÍ MÍSTA. OPRAVU SVĚŘTE KVALIFIKOVANÉMU SERVISNÍMU TECHNIKOVÍ.

	<p>VÝSTRAHA RIZIKO ÚRAZU ELEKTRICKÝM PROUDEM. NEOTEVÍREJTE!</p>			Tento symbol indikuje přítomnost nebezpečného napětí uvnitř přístroje, které může způsobit úraz elektrickým proudem.
				Tento symbol upozorňuje na existenci důležitých pokynů pro provoz a údržbu přístroje, které jsou součástí příslušenství přístroje.

VAROVÁNÍ : Tento přístroj musí být vždy připojen k síťové zásuvce, která je řádně uzemněna.

VÝSTRAHA: ABYSTE PŘEDEŠLI RIZIKU ÚRAZU ELEKTRICKÝM PROUDEM, ZASUŇTE ŠIROKOU ČÁST VIDLICE SÍŤOVÉ ZÁSTRČKY DO ŠIROKÉHO VÝŘEZU AŽ NA DORAZ.

- Tento přístroj musí být vždy připojen k síťové zásuvce, která je řádně uzemněna.
- Pro odpojování přístroje od sítě je třeba odpojit síťový napájecí kabel ze síťové zástrčky, a z tohoto důvodu musí být tato zástrčka snadno přístupná.

VÝSTRAHA

- Nevystavujte tento přístroj kapající nebo stříkající vodě. Neumist'ujte na přístroj nádoby naplněné kapalinou, například vázy.
- Pro úplné vypnutí přístroje je nutné vytáhnout napájecí zásuvku ze zástrčky. Napájecí zásuvka proto musí být vždy dobře přístupná.

BEZPEČNOSTNÍ OPATŘENÍ

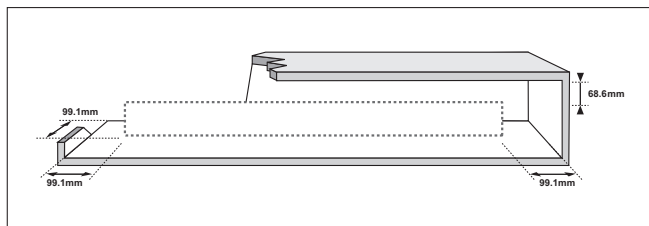

Ujistěte se, že zásuvky střídavého proudu ve vašem domě odpovídají údajům na identifikačním štítku umístěném na zadní straně přístroje. Přístroj instalujte ve vodorovné poloze na vhodný podklad (např. nábytek) s dostatečným prostorem okolo pro větrání 7 – 10 cm. Neblokujte ventilační otvory. Neumíst'ujte přístroj na zesilovače ani jiná zařízení, která se mohou zahřívat. Přístroj je navržen pro nepřetržité používání. Pro úplné vypnutí přístroje odpojte napájecí zástrčku od zásuvky. Pokud se chystáte přístroj delší dobu nepoužívat, odpojte jej od zásuvky.

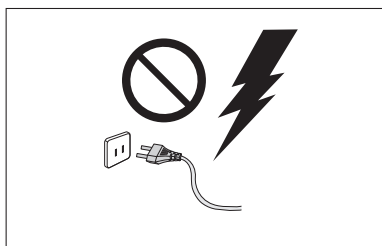

Během bouřky odpojte zástrčku napájecího kabelu ze zásuvky elektrorozvodné sítě. Napěťové špičky způsobené blesky by mohly přístroj poškodit.

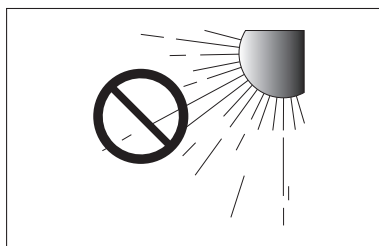

Přístroj nevystavujte přímému slunečnímu světlu nebo jiným zdrojům tepla. Hrozí přehřátí a následná porucha přístroje.

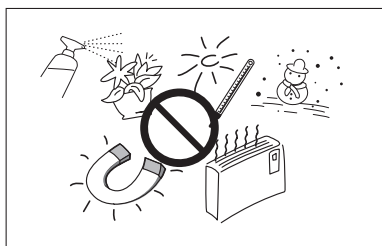

Přístroj chraňte před vlhkostí (např. vázy) a horkem (např. krb) a neumíst'ujte jej do blízkosti zdrojů silných magnetických nebo elektrických polí. V případě poruchy přístroje odpojte napájecí kabel od elektrorozvodné sítě. Přístroj není určen k průmyslovému využití. Používejte jej pouze pro osobní účely.

Pokud byl přístroj uložen v chladném prostředí, může dojít ke kondenzaci. Při přepravě přístroje v zimním období počkejte před jeho opětovným použitím přibližně 2 hodiny, než získá pokojovou teplotu.

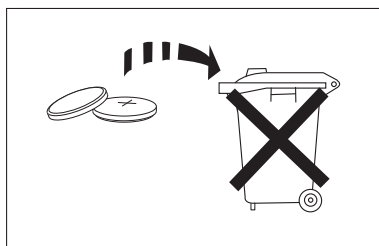

Baterie používaná v tomto přístroji obsahuje chemikálie, které mohou poškodit životní prostředí. Nevyhazujte použité baterie do běžného domovního odpadu. Nevyhazujte baterie do ohně. Nezkratujte, nerozebírejte nebo nepřehřívejte baterie. V případě nesprávné výměny baterie hrozí riziko výbuchu. Baterie vyměňujte pouze za baterie stejného typu.

OBSAH

2 CHARAKTERISTIKY

- 2 Licence

3 BEZPEČNOSTNÍ INFORMACE

- 3 Bezpečnostní varování
- 4 Bezpečnostní opatření

6 ZAČÍNÁME

- 6 Než se pustíte do čtení této příručky
- 6 Součásti dodávky

7 POPIS

- 7 Horní/přední panel
- 8 Zadní Panel

9 DÁLKOVÉ OVLÁDÁNÍ

- 9 Tlačítka a funkce dálkového ovládání

11 PŘIPOJENÍ

- 11 Instalace držáku na zeď
- 12 Sejmutí z nástěnného držáku
- 12 Instalace držáku bez použití instalační příručky pro montáž na stěnu
- 13 Připojení bezdrátového subwooferu
- 15 Připojení externího zařízení pomocí kabelu HDMI
- 16 Připojení externího zařízení pomocí zvukového (analogového) kabelu nebo optického (digitálního) kabelu

17 FUNKCE

- 17 Režim vstupu
- 17 ARC (HDMI OUT)
- 18 Bluetooth
- 20 TV SoundConnect
- 21 USB
- 22 Aktualizace softwaru

23 TEŠENÍ PROBLÉMŮ

24 DODATEK

- 24 Technické údaje



- Obrázky a ilustrace v této uživatelské příručce jsou pouze informativní a mohou se lišit od vlastního vzhledu přístroje.
- Může být účtován režijní poplatek, pokud
 - (a) požádáte o výjezd technika a není zjištěna vada přístroje (např. příčinou potíží bylo to, že jste si nepřečetli tuto příručku)
 - (b) odevzdáte přístroj v servisním středisku a není zjištěna vada přístroje (např. příčinou potíží bylo to, že jste si nepřečetli tuto příručku)
- Výše režijního poplatku vám bude sdělena před zahájením práce v servisu nebo před návštěvou technika u vás.

ZAČÍNÁME

NEŽ SE PUSTÍTE DO ČTENÍ TÉTO PŘÍRUČKY

Před čtením této uživatelské příručky se seznamte s následujícími informacemi.

► Symboly použité v příručce

Symbol	Termín	Definice
	Výstraha	Označuje situaci, kdy určitá funkce není k dispozici nebo může dojít ke ztrátě nastavení.
	Poznámka	Uvádí tipy nebo odkazy na stránky, které usnadní používání funkcí.

► Bezpečnostní pokyny a odstraňování potíží

- 1) Před použitím tohoto výrobku se určitě seznamte s Bezpečnostními pokyny. (Viz strana 3)
- 2) Pokud se objeví problém, podívejte se na Řešení problémů. (Viz strana 23)







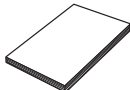

► Autorská práva

©2014 Samsung Electronics Co.,Ltd.

Všechna práva vyhrazena; Žádná část této uživatelské příručky nesmí být reprodukována ani kopírována bez předchozího písemného souhlasu firmy Samsung Electronics Co., Ltd.

SOUČÁSTI DODÁVKY

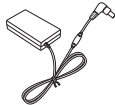
Zkontrolujte podle následujícího seznamu, zda jste obdrželi kompletní příslušenství.

		 (Nástěnný držák levý: 1EA)
Dálkové Ovládání / Lithiová Baterie (3V: CR2032)	Uživatelská Příručka	 (Nástěnný držák pravý: 1EA)
	 (Šroub držáku 1: 2EA)	Konzola pro montáž na stěnu
Šablona pro nástěnný držák	 (Šroub držáku 2: 2EA)	
	Šroub Držáku	Napájecí Kabel
Napájecí Adaptér		
	Kabel AUX	USB Kabel



- Vzhled příslušenství nemusí přesně odpovídat výše uvedeným ilustracím.
- Pro připojení externích zařízení s rozhraním USB k tomuto přístroji použijte k tomu určený kabel USB.

POPIS

HORNÍ/PŘEDNÍ PANEL

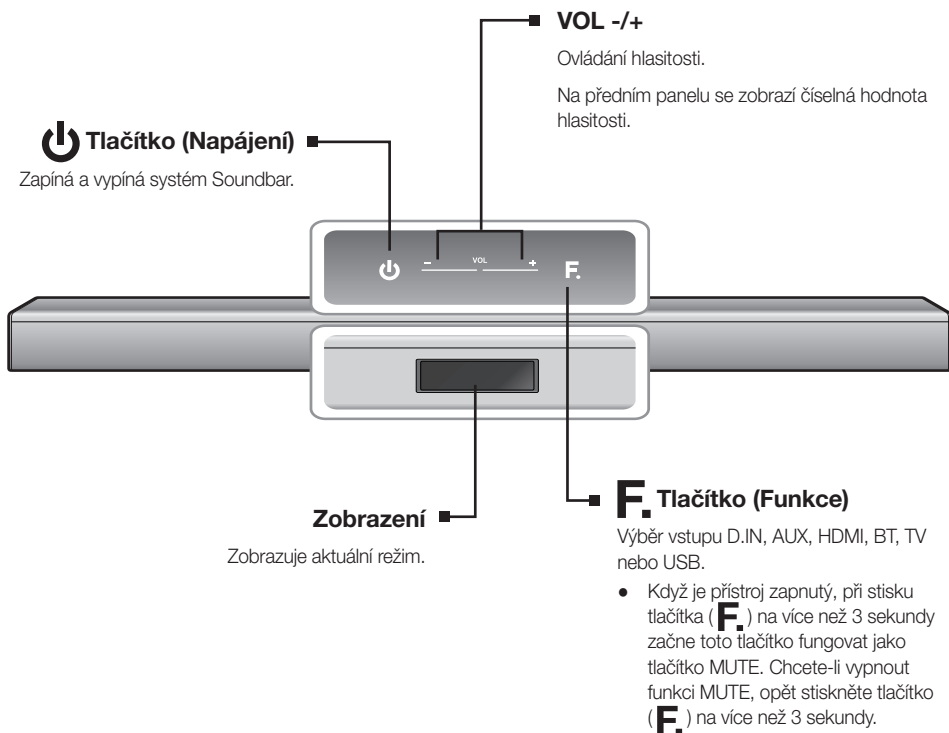

- Po zapnutí začne přístroj reprodukovat zvuk až po 4 až 5 sekundách.
- Chcete-li slyšet zvuk pouze ze systému Soundbar, vypněte reproduktory televizoru v nabídce nastavení zvuku televizoru. Viz návod k televizoru dodávaný s televizorem.

ZADNÍ PANEL

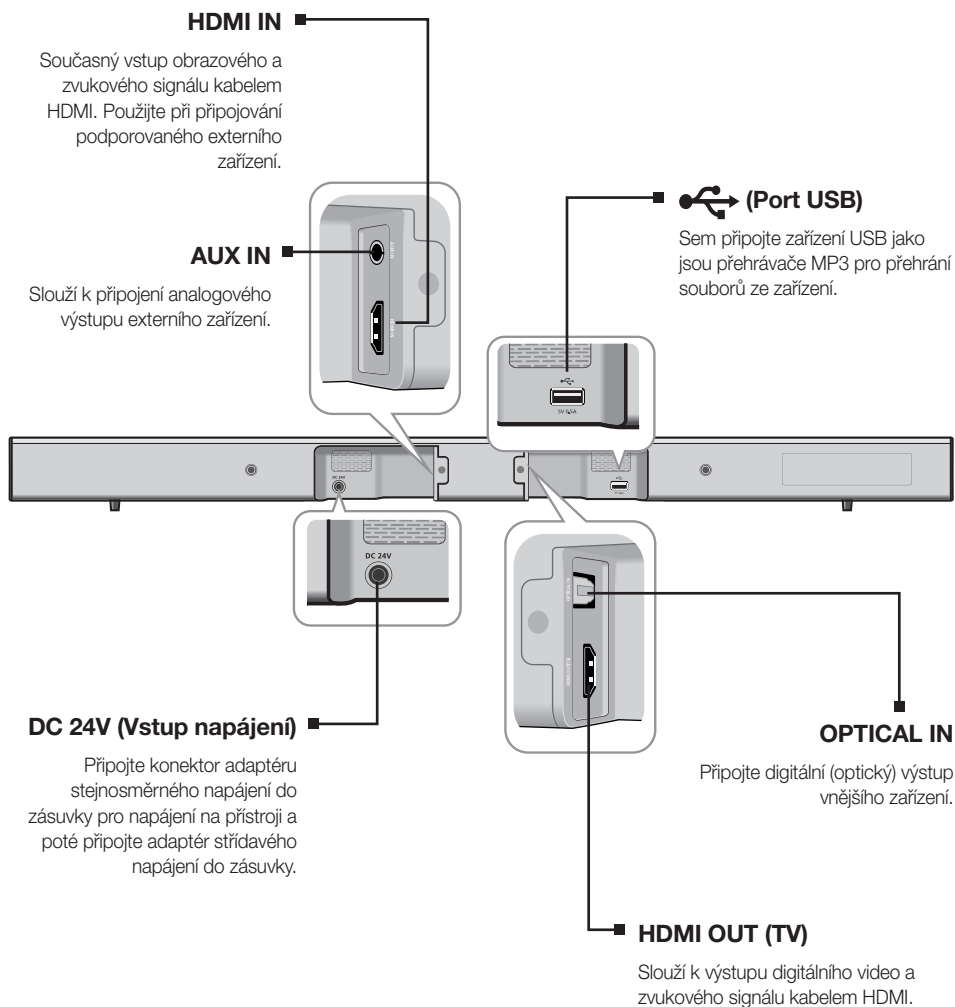

- Při odpojování napájecího kabelu adaptéru ze zásuvky jej držte za koncovku. Netahejte za kabel.
- Nepřipojujte tento přístroj a další komponenty do zásuvky elektrorozvodné sítě, dokud nejsou propojeny všechny signálové kabely.

DÁLKOVÉ OVLÁDÁNÍ

TLAČÍTKA A FUNKCE DÁLKOVÉHO OVLÁDÁNÍ

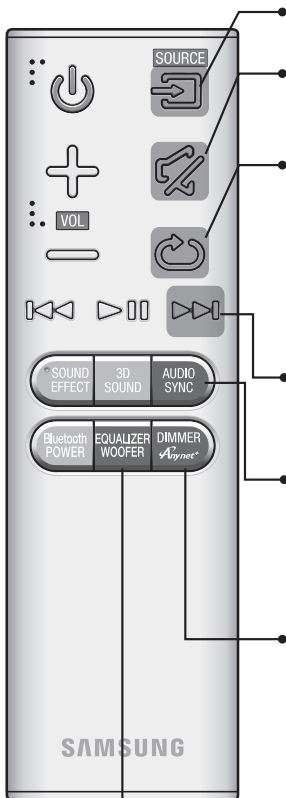

SOURCE

Výběr zdroje připojeného k přístroji Soundbar.

MUTE

Stisknutím tlačítka můžete zeslabit hlasitost na 0. Dalším stiskem tlačítka obnovíte původní hlasitost zvuku.

REPEAT

Funkci REPEAT lze aktivovat během přehrávání hudby ze zařízení USB.

REPEAT OFF : Zrušení opakovaného přehrávání.

REPEAT FILE : Opakované přehrávání stopy.

REPEAT ALL : Opakované přehrávání všech stop.

REPEAT RANDOM : Přehrávání stop v náhodném pořadí. (Stopy, které již byly přehrány, mohou být přehrány znovu.)

Přeskočit Dopředu

Pokud je v zařízení, z něž se přehrává, uloženo více souborů, stiskem tlačítka ►► vyberete následující soubor.

AUDIO SYNC

Je-li přístroj Soundbar připojen k digitálnímu televizoru a obraz není synchronizován se zvukem, lze synchronizaci provést stiskem tlačítka

AUDIO SYNC. Délku zpoždění zvuku lze nastavit v rozmezí od 0 ms do 300 ms pomocí tlačítek ◀◀, ▶▶. Funkce synchronizace zvuku nemusí pracovat v režimech USB, TV a Bluetooth.

DIMMER/Anynet+

DIMMER : Stisknutím tlačítka **DIMMER/Anynet+** na dálkovém ovládacím přístroji nastavíte jas obrazovky.

Anynet+ : Stiskem a přidržením tlačítka **DIMMER/Anynet+** na alespoň 3 sekundy zapnete nebo vypnete funkci Anynet+. (Automatické propojení napájení : Výchozí nastavení VYP., Anynet+ ZAP / propojení napájení nebo Anynet+ VYP / propojení napájení ZAP). Funkce Anynet+ slouží k ovládní přístroje Soundbar dálkovým ovládním televizoru Samsung podporujícího funkci Anynet+. Přístroj Soundbar musí být připojen k televizoru kabelem HDMI.

* Automatické propojení napájení

Synchronizuje zapnutí přístroje Soundbar s televizorem prostřednictvím optického spojení.

EQUALIZER WOOFER

Stiskem vyberte výšky nebo basy. Poté pomocí tlačítek ◀◀, ▶▶ nastavte hlasitost výšek nebo basů v rozmezí -3 do +3.

Lze ovládat hlasitost subwooferu. Stiskem tlačítka ◀◀, ▶▶ zvýšíte nebo snížíte hlasitost subwooferu. Hodnotu lze nastavit v rozmezí SW -6 až SW +6.



- Soundbar je název produktu společnosti Samsung.
- Ovládejte televizor dálkovým ovládacím přístrojem.

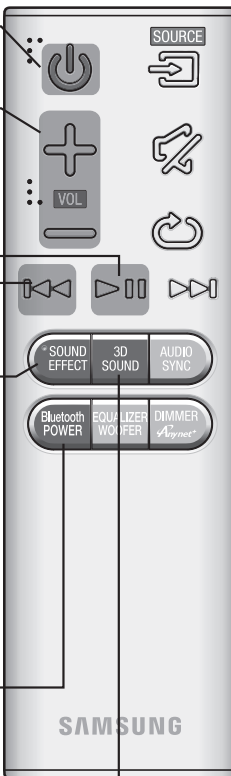

POWER
Zapíná a vypíná systém Soundbar.

VOLUME
Nastavuje úroveň hlasitosti jednotky.

Přehrávání/Pozastavení
Stiskem tlačítka ►|| dočasně pozastavíte přehrávání souboru.
Stiskem tlačítka ►|| spustíte přehrávání vybraného souboru.

Skok Zpět
Pokud je v zařízení, z něž se přehrává, uloženo více souborů, stiskem tlačítka ◀◀ vyberete předchozí soubor.

SOUND EFFECT
Můžete si vybrat z 5 režimů zvukového pole **MUSIC, VOICE, SPORTS, CINEMA**, a **STANDARD** podle toho, jaký typ obsahu posloucháte.
Stiskněte tlačítko **SOUND EFFECT** na dálkovém ovládacím.
Pro poslech původního zvuku vyberte režim **STANDARD**.
Funkci inteligentní hlasitosti zapnete stisknutím a přidržením tlačítka **SOUND EFFECT** na alespoň 5 sekund.
* Inteligentní hlasitost
Hlasitost je regulována tak, aby se předešlo její výrazné změně v případě změny kanálu nebo scény.

Bluetooth POWER
Funkci Bluetooth POWER on zapnete a vypnete stiskem tlačítka **Bluetooth POWER** na dálkovém ovládacím.
Další podrobnosti viz strany 19 a 20.

3D SOUND (3D Sound Plus)
Stiskem tlačítka **3D SOUND** na dálkovém ovládacím přidáte zvuku na hloubce a prostorovosti.
Stiskněte tlačítko **3D SOUND** na dálkovém ovládacím.
Při každém stisku tlačítka se výběr změní následovně :
3D SOUND PLUS OFF → 3D SOUND PLUS MUSIC → 3D SOUND PLUS MOVIE

► Vložení baterií do dálkového ovládání

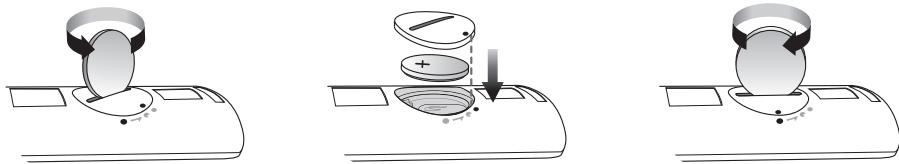

1. Pomocí mince otočte krytem baterií dálkového ovládání proti směru hodinových ručiček jako na ilustraci výše.
2. Vložte 3V lithiovou baterii. Baterii vkládejte kladným (+) pólem nahoru. Vložte zpět kryt baterie a zarovnejte značky '●' vedle sebe jako na ilustraci výše.
3. Pomocí mince otočte krytem baterií dálkového ovládání po směru hodinových ručiček na doraz, čímž jej zajistíte na místě.

PŘIPOJENÍ

INSTALACE DRŽÁKU NA ZEď

Tento přístroj můžete upevnit na zeď pomocí držáku na zeď.

► Opatření při instalaci

- Instalujte pouze na svislé stěny.
- Instalujte v místech, kde nepanuje vysoká teplota nebo vlhkost – za takových podmínek totiž hrozí, že stěna neunesne hmotnost přístroje.
- Zkontrolujte nosnost stěny. Pokud není stěna dostatečně silná, aby přístroj unesla, posilněte stěnu nebo přístroj nainstalujte na jinou stěnu s vhodnou nosností.
- Zakupte a použijte vhodné upevňovací šrouby nebo ukotvení odpovídající typu stěny (sádkokarton, plechové panely, dřevo atd.). Je-li to možné, upevněte nosné šrouby do nosníku stěny.
- Zakupte šrouby pro upevnění na stěnu vhodné pro typ a tloušťku stěny, na niž bude upevněn přístroj Soundbar.
 - Průměr : M5
 - Délka : doporučená délka alespoň 35 mm
- Před instalací přístroje na stěnu k němu připojte kabely z externích zařízení.
- Před instalací přístroj vypněte a odpojte od napájení. V opačném případě hrozí úraz elektrickým proudem.

1. Přiložte instalační šablonu ke stěně.

- Instalační šablona musí přiléhat ke stěně.
- Je-li televizor zavěšen na stěně, instalujte přístroj nejméně 5 cm pod něj.

2. Tužkou označte umístění, kde šroub vstoupí do stěny, a odeberte instalační šablonu.

3. Upevněte nástěnný držák a šrouby do označeného umístění.

- Tvary držáků napravo a nalevo se liší.

4. Vložte šrouby do příslušných otvorů vpravo a vlevo na zadní straně těla přístroje Soundbar.

5. Před instalací přístroje Soundbar na stěnu zapojte kabel USB do konektoru na jeho zadní straně.

6. Vložte šrouby vyčnívající ze zadní strany přístroje Soundbar do drážek v nástěnném držáku. Za účelem zabezpečení instalace zasuňte šrouby držáku až na dolní konec drážky.

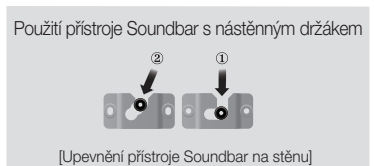
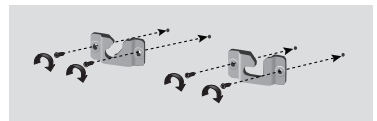
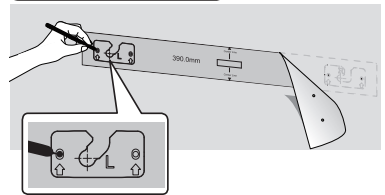
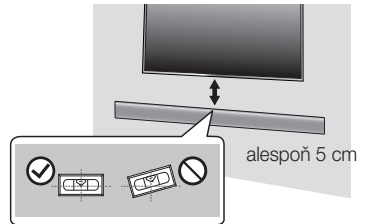

SEJMUTÍ Z NÁSTĚNNÉHO DRŽÁKU

1. Chcete-li sejmout přístroj Soundbar z nástěnného držáku, vytáhněte jej směrem vzhůru jako na ilustraci.

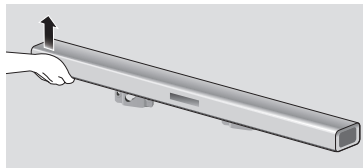

Použití přístroje Soundbar s nástěnným držákem

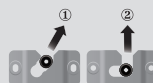

[Sejmутí přístroje Soundbar z nástěnného držáku]



- Nezavěšujte na nainstalovanou jednotku žádné předměty a zabraňte úderům do jednotky nebo jejímu shoení.
- Přístroj důkladně upevněte na stěnu, aby neodpadl. V případě pádu přístroje hrozí úraz nebo poškození produktu.
- Když je přístroj namontován na stěnu, dávejte pozor, aby děti netahaly za spojovací kabely, jinak by mohl upadnout.
- Je-li televizor zavěšen na stěně, za účelem dosažení optimální výkonnosti instalace na nástěnný držák instalujte reproduktorový systém nejméně 5 cm pod televizor.
- Pokud nemontujete jednotku na stěnu, nainstalujte ji z důvodu vaší vlastní bezpečnosti na bezpečnou a rovnou plochu, kde nebude hrozit riziko pádu.

INSTALACE DRŽÁKU BEZ POUŽITÍ INSTALAČNÍ PŘÍRUČKY PRO MONTÁŽ NA STĚNU

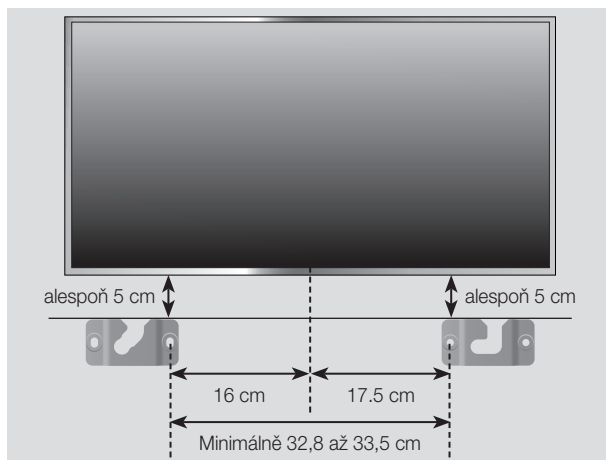

1. Umístěte „Nástěnný držák levý“ na požadované místo na zdi rovnoběžně s podlahou (viz obrázek) a upevněte jej šroubem skrz otvor na pravém konci.
2. Umístěte „Nástěnný držák pravý“ na požadované místo na zdi rovnoběžně s podlahou (viz obrázek) a upevněte jej šroubem skrz otvor na levém konci.
 - Pokud mají být levý a pravý nástěnný držák montovány pod televizor, zkontrolujte polohu otvorů pro upevnění v kroku 1 a 2, zda jsou řádně zarovnaný na střed spodní strany televizoru.
3. Upevněte šrouby do ostatních otvorů.

PŘIPOJENÍ BEZDRÁTOVÉHO SUBWOOFERU

Připojovací ID subwooferu je přednastaveno při výrobě a hlavní jednotka a subwoofer by se při zapnutí měly automaticky spojit (bezdrátově). Pokud se indikátor Link () nerozsvítí, ani když jsou hlavní přístroj a subwoofer zapnuté, nastavte ID následujícím postupem.

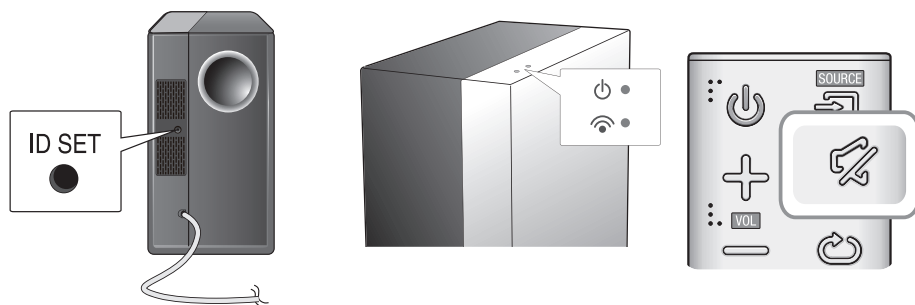

1. Připojte napájecí kabely hlavního přístroje a subwooferu k zásuvce střídavého proudu na stěně.
2. Malým špičatým předmětem stiskněte tlačítko **ID SET** na zadní straně subwooferu na 5 sekundy.
 - Indikátor pohotovostního režimu nesvítí a indikátor spojení (modrá kontrolka) rychle bliká.
3. Když je hlavní jednotka vypnutá (v režimu POHOTOVOSTNÍ), stiskněte na 5 sekund tlačítko **MUTE** () na dálkovém ovládacím přístroji.
4. Na displeji přístroje Soundbar se zobrazí zpráva **ID SET**.
5. Dokončíte postup zapojení zapnutím hlavního přístroje, zatímco bliká modrá kontrolka na subwooferu.
 - Hlavní jednotka a subwoofer by teď měly být propojeny.
 - Indikátor spojení (modrá kontrolka) na subwooferu svítí.
 - Pokud indikátor Link (spojení) nesvítí modře, postup propojení se nezdařil. Vypněte hlavní jednotku a začněte znovu od kroku 2.
 - Výběrem zvukového efektu můžete získat lepší zvuk bezdrátového subwooferu. (Viz strana 10)



- Před přemístováním nebo instalací produktu se ujistěte, že je vypnutý, a odpojte napájecí kabel.
- Pokud je přístroj vypnut, bezdrátový subwoofer bude v pohotovostním režimu a kontrolka pohotovostního režimu na horní straně se rozsvítí poté, co bude indikátor spojení (modrá kontrolka) 30 sekund blikat.
- Je-li v blízkosti přístroje Soundbar použito zařízení, které pracuje na téže frekvenci 2,4 GHz, může v důsledku rušení dojít k výpadkům zvuku.
- Přenosová vzdálenost radiových vln je asi 10 m, ale může se lišit v závislosti na provozním prostředí. Pokud je mezi hlavní jednotkou přístroje a bezdrátovým přijímacím modulem železobetonová nebo kovová zeď, nemusí systém vůbec pracovat, protože rádiové vlny nepronikají kovem.
- Pokud hlavní jednotka nenaváže bezdrátové připojení, zkuste spojení hlavní jednotky a bezdrátového subwooferu obnovit provedením kroků 1–5 popsanych.



- Anténa bezdrátového příjmu je zabudována do bezdrátového subwooferu. Udržujte přístroj z dosahu vody a vlhkosti.
- Pro optimální poslech se ujistěte, že v okolí bezdrátového subwooferu se nenacházejí žádné překážky.

PŘIPOJENÍ EXTERNÍHO ZAŘÍZENÍ POMOCÍ KABELU HDMI

HDMI je standardní digitální rozhraní pro připojování zařízení jako je televizor, projektor, přehrávač DVD, přehrávač Blu-ray, set-top box a další.

Protože rozhraní HDMI přenáší digitální signál té nejvyšší kvality, můžete si užívat dokonalý obraz i zvuk v takové kvalitě, v jaké byly původně vytvořeny.

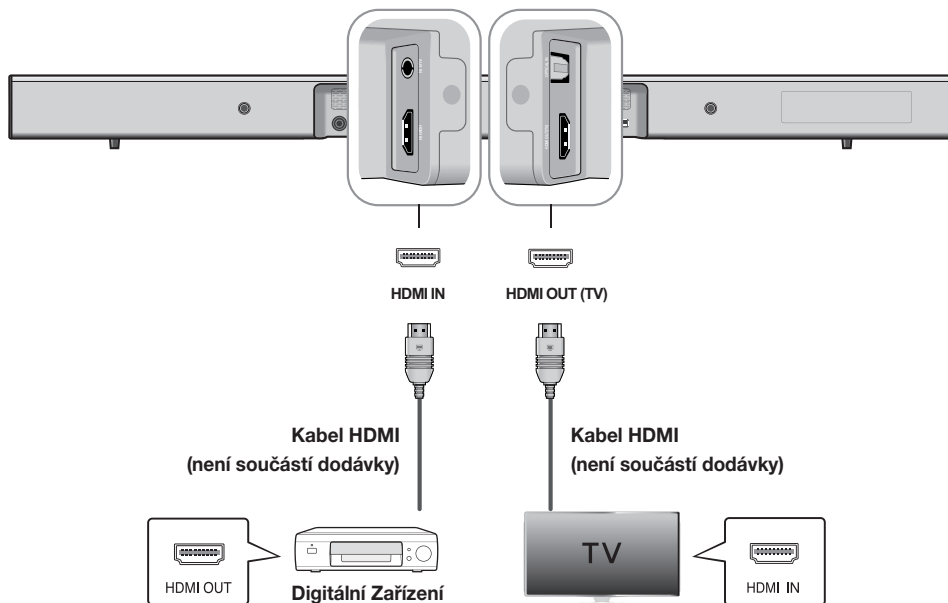

HDMI IN

Připojte kabel HDMI (není součástí dodávky) z konektoru **HDMI IN** na zadní straně přístroje ke konektoru HDMI OUT na digitálním zařízení.

a dále,

HDMI OUT (TV)

Připojte kabel HDMI (není součástí dodávky) z konektoru **HDMI OUT (TV)** na zadní straně přístroje ke konektoru HDMI IN na televizoru.



- HDMI je rozhraní, které umožňuje digitální přenos obrazových a zvukových dat pomocí pouze jediného konektoru.

ARC (HDMI OUT)

Funkce ARC umožňuje výstup digitálního zvuku prostřednictvím konektoru **HDMI OUT** (ARC).

Lze ji aktivovat, pouze pokud je přístroj Soundbar připojen k televizoru s podporou ARC.



- Funkce Anynet+ musí být zapnuta.
- Tato funkce není k dispozici, pokud kabel HDMI nepodporuje ARC.

PŘIPOJENÍ EXTERNÍHO ZAŘÍZENÍ POMOCÍ ZVUKOVÉHO (ANALOGOVÉHO) KABELU NEBO OPTICKÉHO (DIGITÁLNÍHO) KABELU

Přístroj je vybaven jedním konektorem pro optický vstup a jedním konektorem pro analogový zvukový vstup, takže lze připojit k televizoru dvěma způsoby.

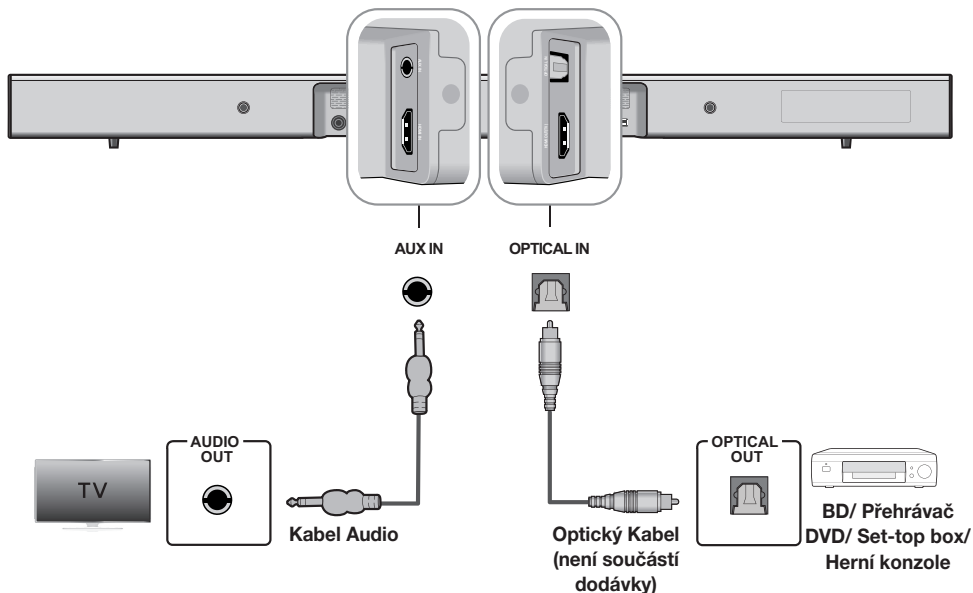

AUX IN

Připojte konektor vstupu **AUX IN** (zvuk) na hlavní jednotce přístroji ke konektoru **AUDIO OUT** na televizoru nebo jiném zdrojovém zařízení. Změňte funkci na **AUX**.

nebo,

OPTICAL IN

Připojte konektor **OPTICAL IN** (zvuk) na hlavní jednotce ke konektoru **OPTICAL OUT** na televizoru nebo jiném zdrojovém zařízení. Změňte funkci na **D.IN**.



- Nepřipojujte napájecí kabel tohoto produktu ani televizoru do zásuvky na zdi, dokud nejsou dokončena připojení mezi zařízeními.
- Před přemíst'ováním nebo instalací produktu se ujistěte, že je vypnutý, a odpojte napájecí kabel.

FUNKCE

REŽIM VSTUPU

Stiskem tlačítka (**F.**) na horním panelu hlavního přístroje nebo tlačítka  (**SOURCE**) na dálkovém ovládacím vybírejte požadovaný režim.

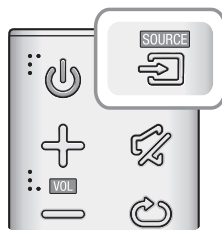

Režim vstupu	Zobrazení
Optický digitální vstup	D.IN
Vstup AUX	AUX
Vstup HDMI	HDMI
Režim BLUETOOTH	BT
TV SoundConnect	TV
Režim USB	USB

Přístroj se automaticky vypne v následujících situacích:

- Režim D.IN/HDMI/BT/TV/USB/ARC
 - pokud není 25 minut zjištěn zvukový signál.
- Režim AUX
 - Pokud není po dobu 25 minut připojen kabel AUX.
 - Pokud není 8 hodin zjištěn stisk žádného tlačítka, když je kabel AUX připojen.
 - Aktivace funkce automatického vypnutí
Chcete-li funkci zapnout nebo vypnout, stiskněte a přidržejte tlačítko  alespoň na 5 sekund.
Na displeji se zobrazí text AUTO POWER DOWN ON / OFF.

ARC (HDMI OUT)

Funkce ARC (Zpětný kanál zvuku) přenáší digitální zvukový signál do portu HDMI OUT (ARC).

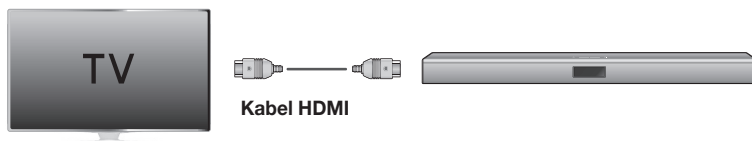

1. Pomocí kabelu HDMI připojte televizor podporující funkci ARC k přístroji Soundbar.
2. Zapněte televizor a funkci Anynet+ na přístroji Soundbar.
3. Stiskem tlačítka (**F.**) na horním panelu hlavního přístroje nebo tlačítka  (**SOURCE**) na dálkovém ovládacím vybírejte režim **D.IN**.



- Pokud kabel HDMI nepodporuje funkci ARC, nemusí tato funkce pracovat správně.
- Chcete-li vypnout funkci ARC, vypněte funkci Anynet+.

BLUETOOTH

Můžete využít připojení zařízení Bluetooth k systému Soundbar a užít si hudbu bezdrátově, s kvalitním stereo zvukem!

► Připojení přístroje Soundbar k zařízení Bluetooth

Zkontrolujte, zda zařízení Bluetooth podporuje funkci stereo náhlavní soupravy podle standardu Bluetooth.

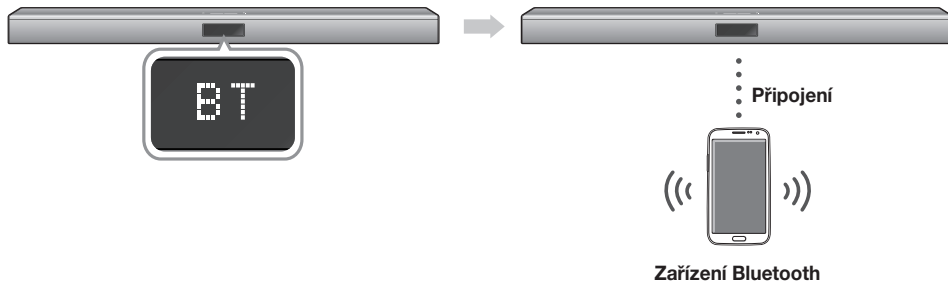

1. Stiskem tlačítka **(F.)** na horním panelu hlavního přístroje nebo tlačítka **(SOURCE)** na dálkovém ovládacím vyberte režim **BT**.

- Na předním displeji přístroje Soundbar se zobrazí text **BT READY**.

2. V zařízení Bluetooth, které chcete připojit, vyberte nabídku Bluetooth. (Podrobnosti o tomto postupu naleznete v uživatelské příručce zařízení Bluetooth.)

3. V zařízení Bluetooth vyberte nabídku stereo náhlavní soupravy.

- Zobrazí se seznam vyhledaných zařízení.

4. Ze seznamu zvolte položku „**[Samsung] Soundbar**“.

- Když je přístroj Soundbar připojen k zařízení Bluetooth, zobrazí se na předním displeji text **[Název zařízení Bluetooth] → BT**.
- Název zařízení lze zobrazit pouze v angličtině. Není-li název v angličtině, zobrazí se znak „ _ “.
- Pokud se párování nalezeného zařízení Bluetooth s přístrojem Soundbar nezdaří, odstraňte ze seznamu položku nalezeného zařízení „**[Samsung] Soundbar**“ a vyhledejte přístroj Soundbar znovu.

5. Spustěte přehrávání hudby na připojeném zařízení.

- Hudbu přehrávanou na připojeném zařízení Bluetooth uslyšíte z reproduktorů přístroje Soundbar.
- V režimu Bluetooth nejsou funkce Play/Pause/Next/Prev dostupné. Tyto funkce jsou dostupné u zařízení Bluetooth podporujících AVRCP.



- Pokud se při připojování zařízení Bluetooth zobrazí výzva k zadání kódu, zadejte <0000>.
- V danou chvíli může být přístroj spárován pouze s jedním zařízením Bluetooth.
- Když je přístroj Soundbar vypnut, bude spojení Bluetooth přerušeno.
- Za následujících okolností nemusí přístroj Soundbar správně provést vyhledávání zařízení Bluetooth nebo připojení k němu:
 - Pokud je v okolí přístroje Soundbar silné elektrické pole.
 - Pokud je s přístrojem Soundbar spárováno více zařízení Bluetooth současně.
 - Pokud je zařízení Bluetooth vypnuté, příliš vzdálené nebo má poruchu.
 - Zařízení jako mikrovlnné trouby, adaptéry bezdrátových místních sítí, zářivková svítidla a plynové trouby používají stejný frekvenční rozsah jako zařízení Bluetooth, což může způsobit elektromagnetické rušení.
- Přístroj Soundbar podporuje data SBC (44,1 kHz, 48 kHz).
- Připojujte pouze zařízení Bluetooth, která podporují funkci A2DP (AV).
- Zařízení s technologií Bluetooth, která podporují pouze funkci HF (hands-free), nelze připojit k přístroji Soundbar.
- Po spárování zařízení v režimech D.IN/AUX/HDMI/USB/ARC vyberte položku „**[Samsung] Soundbar**“ v seznamu. Přístroj se automaticky přepne do režimu **BT**.

► Bluetooth POWER on (Bluetooth POWER)

Když je funkce Bluetooth Power On, přístroj Soundbar je vypnutý a dříve spárované zařízení Bluetooth se pokusí o spárování s přístrojem Soundbar, přístroj Soundbar se automaticky zapne.

1. Když je přístroj Soundbar zapnutý, stiskněte tlačítko **Bluetooth POWER** na dálkovém ovládacím.
2. Na displeji přístroje Soundbar se zobrazí text Bluetooth POWER on.



- K dispozici, pouze pokud je přístroj Soundbar uveden v seznamu spárovaných zařízení na zařízení Bluetooth. (Zařízení Bluetooth a přístroj Soundbar musí být předtím již alespoň jednou spárovány.)
- Přístroj Soundbar se zobrazí v seznamu vyhledaných zařízení na zařízení Bluetooth, pouze pokud přístroj Soundbar zobrazuje zprávu [BT READY].
- V režimu TV SoundConnect nelze přístroj Soundbar spárovat s jiným zařízením Bluetooth.

► Odpojení zařízení Bluetooth od přístroje Soundbar

Zařízení Bluetooth lze od přístroje Soundbar odpojit. Podrobnosti o tomto postupu naleznete v uživatelské příručce zařízení Bluetooth.

- Přístroj Soundbar se odpojí.
- Když je přístroj Soundbar odpojen od zařízení Bluetooth, zobrazí se na jeho předním displeji zpráva **BT DISCONNECTED**.

► Odpojení přístroje Soundbar od zařízení Bluetooth

Stiskem tlačítka  (SOURCE) na dálkovém ovládacím nebo tlačítka (F.) na horním panelu přístroje přepněte z režimu BT do jiného režimu, nebo vypněte přístroj Soundbar.

- Připojené zařízení Bluetooth bude určitou dobu čekat na reakci přístroje Soundbar a poté ukončí spojení. (Čas odpojení se může lišit podle zařízení Bluetooth.)



- V režimu připojení Bluetooth se připojení Bluetooth může vypnout, když vzdálenost mezi přístrojem Soundbar a zařízením Bluetooth přesáhne 5 m.
- Přístroj Soundbar se po 25 minutách ve stavu pohotovosti vypne.

Informace o technologii Bluetooth

Bluetooth je technologie, která umožňuje zařízením s podporou Bluetooth snadno komunikovat bez drátů na malé vzdálenosti.

- Zařízení s technologií Bluetooth může při některých způsobech použití způsobovat rušení nebo nesprávnou funkci. Příklady:
 - Část těla je v kontaktu s přijímacím/vysílacím systémem zařízení Bluetooth nebo přístrojem Soundbar.
 - Překážky, jako jsou stěny, rohy nebo kancelářské přepážky, mohou způsobit rozdíly v šíření signálu.
 - Zařízení využívající stejné pásmo, například lékařské přístroje, mikrovlnné trouby a bezdrátové místní sítě, mohou způsobit elektrické rušení.
- Při párování přístroje Soundbar se zařízením Bluetooth udržujte toto zařízení v malé vzdálenosti.
- Čím větší je vzdálenost mezi přístrojem Soundbar a zařízením Bluetooth, tím horší je kvalita. Pokud vzdálenost překročí dosah Bluetooth, dojde k výpadku spojení.
- V oblastech s nekvalitním příjmem nemusí připojení Bluetooth fungovat.
- Připojení Bluetooth pracuje jen v blízkosti přístroje. Připojení bude automaticky ukončeno, pokud překročíte uvedený dosah. I v uvedeném dosahu může dojít ke zhoršení kvality zvuku vlivem překážek, jako jsou dveře a stěny.
- Toto bezdrátové zařízení může při svém provozu způsobovat elektromagnetické rušení.

TV SOUNDCONNECT

Při připojení k televizoru Samsung s podporou funkce TV SoundConnect lze poslouchat zvuk televize z přístroje Soundbar.

► Připojení televizoru k přístroji Soundbar



- Zapněte televizor a přístroj Soundbar.
 - Zapněte nabídku televizoru.
 - Přejděte na nastavení reproduktorů na kartě „Zvuk“.
 - Nastavte nabídku „Přidat nové zařízení“ na hodnotu „Zapnuto“.
- Stiskem tlačítka **(F.)** na horním panelu hlavního přístroje nebo tlačítka **(SOURCE)** na dálkovém ovládacím vyberte režim **TV**.
- Na televizoru se zobrazí zpráva s dotazem, zda povolit funkci TV SoundConnect. Na obrazovce televizoru se zobrazí text „[Samsung] Soundbar“.
- Výběrem položky **<Yes>** (Ano) dokončete připojení televizoru k přístroji Soundbar pomocí dálkového ovládacího.



- Při přepnutí přístroje Soundbar z režimu televizoru do jiného režimu se automaticky přeruší spojení TV SoundConnect.
- Chcete-li připojit přístroj Soundbar k jinému televizoru, je třeba nejprve ukončit stávající připojení.
- Ukončete stávající připojení k televizoru a stisknete tlačítko **▶||** na dálkovém ovládacím. Tím umožníte připojení k jinému televizoru.



- Funkci TV SoundConnect (SoundShare) podporují některé televizory Samsung uvedené na trh po roce 2012. Než začnete, zkontrolujte, zda televizor podporuje funkci TV SoundConnect (SoundShare). (Další informace naleznete v příručce k televizoru.)
- Pokud máte televizor Samsung uvedený na trh před rokem 2014, zkontrolujte nabídku nastavení SoundShare.
- Pokud vzdálenost mezi televizorem a přístrojem Soundbar překročí 5 m, může být spojení nestabilní nebo zvuk přerušovaný. Pokud k tomu dojde, přemístěte televizor nebo přístroj Soundbar tak, aby se nacházely v provozním dosahu, a poté znovu navažte spojení TV SoundConnect.



- Provozní dosah funkce TV SoundConnect:
 - Doporučený dosah pro párování: do 50 cm
 - Doporučený provozní dosah: do 5 m
- V režimu TV SoundConnect nejsou funkční tlačítka **Play/Pause**, **Next**, **Prev**.

► Použití funkce Bluetooth POWER On

Funkce Bluetooth POWER On je dostupná po úspěšném připojení přístroje Soundbar k televizoru s podporou Bluetooth pomocí funkce TV SoundConnect. Když je funkce Bluetooth POWER On zapnutá, dojde při zapnutí či vypnutí připojeného televizoru také k zapnutí či vypnutí přístroje Soundbar.

- Připojte televizor k přístroji Soundbar pomocí funkce TV SoundConnect.
- Stiskněte tlačítka **Bluetooth POWER** na přístroji Soundbar a dálkovém ovládacím. Na displeji přístroje Soundbar se zobrazí text "BLUETOOTH POWER ON".
 - BLUETOOTH POWER ON : Přístroj Soundbar se zapne, respektive vypne při zapnutí či vypnutí televizoru.
 - BLUETOOTH POWER OFF : Přístroj Soundbar se vypne pouze při vypnutí televizoru.



- Tuto funkci podporují pouze některé televizory Samsung uvedené na trh od roku 2013.

USB

Lze přehrávat hudební soubory umístěné na paměťových zařízeních USB skrze přístroj Soundbar.

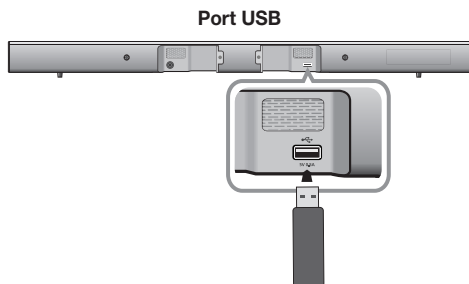

1. Připojte zařízení USB k portu USB na přístroji.
2. Stiskem tlačítka **(F₁)** na horním panelu hlavního přístroje nebo tlačítka **(SOURCE)** na dálkovém ovládacím vyberte režim **USB**.
3. Na displeji se zobrazí text **USB**.
 - Připojení přístroje Soundbar k zařízení USB je dokončeno.
 - Pokud po dobu 25 minut není připojeno žádné zařízení USB, přístroj Soundbar se automaticky vypne (funkce automatického vypnutí).

► Před připojením zařízení USB

Věnujte pozornost následujícím bodům:

- Pokud je název souboru nebo složky na zařízení USB delší než 10 znaků, není na displeji přístroje Soundbar zobrazen.
- Tento přístroj nemusí být kompatibilní s některými typy paměťových zařízení s rozhraním USB.
- Jsou podporována souborové systémy FAT16 a FAT32.
 - Souborový systém NTFS není podporován.
- Připojte zařízení USB přímo k portu USB na přístroji. Předjedete tak případným potížím s kompatibilitou USB.
- Nepřipojujte k přístroji více paměťových zařízení současně pomocí multiformátové čtečky karet. V takovém případě není zaručena správná funkce.
- Digitální fotoaparáty komunikující protokolem PTP nejsou podporovány.

- Neodpojujte zařízení USB během přenosu souborů.
- Hudební soubory s ochranou DRM zakoupené z komerčních webových stránek nelze přehrát.
- Externí pevné disky nejsou podporovány.
- Mobilní telefony nejsou podporovány.
- Kompatibilní formáty

Formát	Kodek	Vzorkovací Frekvenci
*.mp3	MPEG 1 Layer2	16KHz ~ 48KHz
	MPEG 1 Layer3	
	MPEG 2 Layer3	
	MPEG 2.5 Layer3	
*.wma	Wave_Format_MSAudio1	16KHz ~ 96KHz
	Wave_Format_MSAudio2	
*.aac	AAC	16KHz ~ 96KHz
	AAC-LC	
	HE-AAC	24KHz ~ 96KHz
*.wav	-	16KHz ~ 48KHz
*.ogg	OGG 1.1.0	
*.flac	FLAC 1.1.0,	16KHz ~ 96KHz
	FLAC 1.2.1	

AKTUALIZACE SOFTWARE

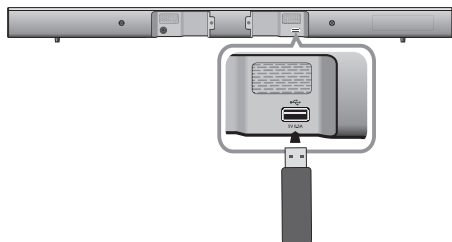

Společnost Samsung může v budoucnu uvolnit aktualizace firmwaru pro přístroj Soundbar.

Je-li k dispozici aktualizace, lze ji aplikovat připojením zařízení s rozhraním USB obsahujícího aktualizaci firmwaru k portu USB na přístroji Soundbar.

Mějte na paměti, že v případě existence více aktualizčních souborů je nutné nahrávat je na zařízení USB postupně a aplikovat aktualizace firmwaru jednotlivě.

Další informace o stažení aktualizčních souborů naleznete na webu Samsung.com nebo si je můžete vyžádat od střediska technické podpory Samsung.



- Připojte zařízení USB s aktualizací firmwaru k portu USB na hlavním přístroji.
- Aktualizace firmwaru nemusí proběhnout správně, pokud jsou na paměťovém zařízení USB uloženy zvukové soubory podporované přístrojem Soundbar.
- Během aktualizace nevytáhněte napájení a neodpojte zařízení USB. Po dokončení aktualizace firmwaru se hlavní přístroj automaticky vypne.
- Po resetu se všechna nastavení vrátí na výchozí hodnoty z výroby. Doporučujeme si nastavení poznamenat, abyste je po aktualizaci mohli snadno obnovit. Mějte na paměti, že aktualizace firmwaru resetuje také připojení subwooferu. Pokud není po resetování automaticky navázáno spojení se subwooferem, přejděte na stranu 13. Pokud se aktualizace firmwaru nezdaří, doporučujeme naformátovat zařízení USB na souborový systém FAT16 a opakovat pokus.
- Po dokončení aktualizace softwaru přístroje vypněte přístroj a poté stiskněte a přidržte tlačítko (**▶II**) na dálkovém ovládacím alespoň na 5 sekund. Na displeji se zobrazí text „INIT“ a přístroj se vypne. Aktualizace je dokončena.
- Neformátujte jednotku USB na souborový systém NTFS. Přístroj Soundbar nepodporuje souborový systém NTFS.
- Zařízení USB některých výrobců nemusí být podporována.

TEŠENÍ PROBLÉMŮ

Dříve, než se obrátíte na servis, zkontrolujte níže uvedené.

CZ

Přístroj se nezapne.

- | | |
|---|--|
| • Je napájecí kabel zapojen do zásuvky? | → Zapojte zástrčku napájecího kabelu do zásuvky. |
|---|--|

Přístroj nereaguje na stisknutí tlačítka.

- | | |
|-------------------------------------|--|
| • Je ve vzduchu statická elektřina? | → Odpojte napájecí kabel a opět jej zapojte. |
|-------------------------------------|--|

Není slyšet zvuk.

- | | |
|--------------------------------------|--|
| • Je funkce ztlumení zvuku zapnutá? | → Stiskem tlačítka ZTLUMENÍ vypnete tuto funkci. |
| • Je hlasitost nastavena na minimum? | → Zvyšte hlasitost. |

Dálkové ovládání nefunguje.

- | | |
|--|--|
| • Jsou baterie vybité? | → Vyměňte baterie za nové. |
| • Je vzdálenost mezi dálkovým ovládáním a hlavní jednotkou příliš velká? | → Přesuňte se do menší vzdálenosti od přístroje. |

Funkce TV SoundConnect (spárování televizoru) selhala.

- | | |
|--|--|
| • Podporuje váš televizor funkci TV SoundConnect? | → Funkci TV SoundConnect podporují některé televizory Samsung uvedené na trh po roce 2012. Zkontrolujte, zda váš televizor podporuje funkci TV SoundConnect. |
| • Je firmware televizoru aktualizován na nejnovější verzi? | → Aktualizujte firmware televizoru na nejnovější verzi. |
| • Došlo při připojování k chybám? | → Obrat'te se na středisko podpory Samsung. |
| • Resetujte REŽIM TV a proveďte připojení znovu. | → Stiskem a přidržením tlačítka ► na 5 sekund resetujete spojení TV SoundConnect. |

Červená kontrolka na subwooferu bliká a subwoofer nereprodukuje zvuk.

- | | |
|--|--|
| • Subwoofer možná není připojen ke hlavnímu přístroji. | → Pokuste se připojit subwoofer znovu. (Viz strana 13) |
|--|--|

Subwoofer vydává slyšitelné bzučení a vibruje.

- | | |
|--|--|
| • Pokuste se upravit vibrace subwooferu. | → Stiskem tlačítka EQUALIZER WOOFER na dálkovém ovládání nastavte hodnotu v rozmezí SW-6 až SW+6. |
|--|--|

DODATEK

TECHNICKÉ ÚDAJE

Model	HW-H450		
OBEČNÉ	USB		5 V / 0,5 A
	Hmotnost	Hlavní jednotka	2,1 kg
		Subwoofer (PS-WH450)	5,1 kg
	Rozměry (Š x V x H)	Hlavní jednotka	957,5 x 59,5 x 66,5 mm
		Subwoofer (PS-WH450)	179,5 x 363 x 296 mm
	Rozsah provozních teplot		+5 °C až + 35 °C
Rozsah provozní vlhkosti		10 % až 75 %	
ZESILOVAČ	Jmenovitý výstupní výkon	Hlavní jednotka	80 W/kanál, 3 Ω, celk. harm. zkreslení = 10 %, 1 kHz
		Subwoofer (PS-WH450)	130 W, 4 Ω, celk. harm. zkreslení = 10 %, 70 Hz
	Odstup signál-šum (analogový vstup)		65 dB
	Přeslech kanálů (1 kHz)		65 dB

* Údaje o odstupu signál-šum, zkreslení, přeslechu kanálů a využitelné citlivosti jsou založeny na měření podle pokynů AES (Audio Engineering Society).

* Nominální specifikace

- Společnost Samsung Electronics Co., Ltd si vyhrazuje právo změnit specifikace bez upozornění.
- Hmotnost a rozměry jsou přibližné.
- Informace o napájecím zdroji a příkonu naleznete na štítku na přístroji.

※ Poznámka k licenci otevřeného softwaru

- Další informace o otevřeném softwaru použitým v tomto přístroji naleznete na webu: <http://opensource.samsung.com>
- Máte-li dotazy ohledně otevřeného softwaru, kontaktujte společnost Samsung na e-mailové adrese (oss.request@samsung.com).



Společnost Samsung Electronics tímto prohlašuje, že tento přístroj splňuje základní požadavky a další příslušná ustanovení směrnice 1999/5/ES.

Původní Prohlášení o shodě je k dispozici na webu <http://www.samsung.com>. Přejděte do nabídky Support (Podpora) > Search Product Support (Hledání v podpoře produktů) a zadejte název modelu.

Toto zařízení lze používat ve všech státech Evropské unie.



Kontaktujte SAMSUNG WORLD WIDE

Pokud máte otázky týkající se výrobků Samsung, kontaktujte středisko Samsung pro péči o zákazníky.

Country	Contact Centre ☎	Web Site
AUSTRIA	0800 - SAMSUNG (0800 - 7267864)	www.samsung.com/at/support
BELGIUM	02-201-24-18	www.samsung.com/be/support (Dutch) www.samsung.com/be_fr/ support (French)
BOSNIA	051 331 999	www.samsung.com/support
BULGARIA	07001 33 11 , sharing cost	www.samsung.com/bg/support
CROATIA	062 726 786	www.samsung.com/hr/support
CZECH	800 - SAMSUNG (800-726786)	www.samsung.com/cz/support
DENMARK	70 70 19 70	www.samsung.com/dk/support
FINLAND	030-6227 515	www.samsung.com/fi/support
FRANCE	01 48 63 00 00	www.samsung.com/fr/support
GERMANY	0180 6 SAMSUNG bzw. 0180 6 7267864* (*0,20 €/Anruf aus dem dt. Festnetz, aus dem Mobilfunk max. 0,60 €/Anruf)	www.samsung.com/de/support
CYPRUS	8009 4000 only from landline, toll free	www.samsung.com/gr/support
GREECE	80111-SAMSUNG (80111 726 7864) only from land line (+30) 210 6897691 from mobile and land line	
HUNGARY	0680SAMSUNG (0680-726-786) 0680PREMIUM (0680-773-648)	http://www.samsung.com/hu/ support
ITALIA	800-SAMSUNG (800.7267864)	www.samsung.com/it/support
LUXEMBURG	261 03 710	www.samsung.com/support

Country	Contact Centre ☎	Web Site
MONTENEGRO	020 405 888	www.samsung.com/support
SLOVENIA	080 697 267 090 726 786	www.samsung.com/si/support
NETHERLANDS	0900-SAMSUNG (0900-7267864) (€ 0,10/Min)	www.samsung.com/nl/support
NORWAY	815 56480	www.samsung.com/no/support
POLAND	0 801-172-678* lub +48 22 607-93-33 ** * (całkowity koszt połączenia jak za 1 impuls według taryfy operatora ** (koszt połączenia według taryfy operatora)	www.samsung.com/pl/support
PORTUGAL	808 20 7267	www.samsung.com/pt/support
ROMANIA	08008 SAMSUNG (08008 726 7864) TOLL FREE No.	www.samsung.com/ro/support
SERBIA	011 321 6899	www.samsung.com/rs/support
SLOVAKIA	0800 - SAMSUNG(0800-726 786)	www.samsung.com/sk/support
SPAIN	0034902172678	www.samsung.com/es/support
SWEDEN	0771 726 7864 (SAMSUNG)	www.samsung.com/se/support www.samsung.com/ch/support (German)
SWITZERLAND	0848 726 78 64 (0848-SAMSUNG)	www.samsung.com/ch_fr/ support (French)
U.K	0330 SAMSUNG (7267864)	www.samsung.com/uk/support
EIRE	0818 717100	www.samsung.com/ie/support
LITHUANIA	8-800-77777	www.samsung.com/lt/support
LATVIA	8000-7267	www.samsung.com/lv/support
ESTONIA	800-7267	www.samsung.com/ee/support



[Správna likvidace baterii v tomto výrobku]

(Platí pro země se systémem odděleného sběru)

Tato značka na baterii, návodu nebo obalu znamená, že baterie v tomto výrobku nesmí být na konci své životnosti likvidovány společně s jiným domovním odpadem. Případně vyznačené symboly chemikálií Hg, Cd nebo Pb upozorňují na to, že baterie obsahuje rtuť, kadmium nebo olovo v množství překračujícím referenční úroveň stanovené směrnici ES 2006/66.

Pokud baterie nejsou správně zlikvidovány, mohou tyto látky poškodit zdraví osob nebo životní prostředí.

Pro ochranu přírodních zdrojů a pro podporu opakovaného využívání materiálů oddělte, prosím, baterie od ostatních typů odpadu a nechte je recyklovat prostřednictvím místního bezplatného systému zpětného odběru baterii.



Správna likvidace výrobku
(Elektrický & elektronický odpad)

(Platí pro země se systémem odděleného sběru)

Toto označení na výrobku, jeho příslušenství nebo dokumentaci znamená, že výrobek a jeho elektronické příslušenství (například nabíječku, náhlavní sadu, USB kabel) je po skončení životnosti zakázáno likvidovat jako běžný komunální odpad. Možným negativním dopadům na životní prostředí nebo lidské zdraví způsobeným nekontrolovanou likvidací zabráníte oddělením zmíněných produktů od ostatních typů odpadu a jejich zodpovědnou recyklací za účelem udržitelného využívání druhotných surovin.

Uživatelé z řad domácností by si měli od prodejce, u něhož produkt zakoupili, nebo u příslušného městského úřadu vyžádat informace, kde a jak mohou tyto výrobky odevzdat k bezpečné ekologické recyklaci.

Podnikoví uživatelé by měli kontaktovat dodavatele a zkontrolovat všechny podmínky kupní smlouvy. Tento výrobek a jeho elektronické příslušenství nesmí být likvidován spolu s ostatním průmyslovým odpadem.



The Samsung logo is located in the top left corner. It consists of the word "SAMSUNG" in a bold, white, sans-serif font, centered within a dark grey, horizontally-oriented oval shape.

HW-H450

Uporabniški priročnik

Wireless Audio - Soundbar

Predstavljajte si možnosti

Hvala, ker ste kupili Samsungov izdelek.

Za prejem popolnejše storitve registrirajte svoj izdelek na spletni strani

www.samsung.com/register

ZNAČILNOSTI

TV SoundConnect

TV SoundConnect omogoča poslušanje zvoka iz televizorja, postavljenega na zvočnik Soundbar, po povezavi Bluetooth in upravljanje zvoka.

HDMI

HDMI istočasno oddaja video in avdio signale ter predvaja čistejšo sliko.

Enota je opremljena tudi s funkcijo ARC, ki omogoča poslušanje zvoka televizorja prek zvočnika Soundbar, povezanega s kablom HDMI. Ta funkcija je na voljo samo, če je naprava priključena na televizor, združljiv s funkcijo ARC.

3D SOUND

S funkcijo 3D SOUND poslušanju dodate izkušnjo globine in prostornosti.

Brezžični nizkotonski zvočnik

Samsungov brezžični modul ne potrebuje kablov za povezavo glavne enote z nizkotonskim zvočnikom. Namesto tega se nizkotonski zvočnik priključi na majhen brezžični modul, ki je povezan z glavo enoto.

Posebni zvočni način

Izbirate lahko med 5 različnimi načini zvočnega polja – MUSIC / VOICE / SPORTS / CINEMA / STANDARD (Izvorni Zvok) – odvisno od vrste virov, v katerih želite uživati.

Večfunkcijski daljinski upravljalnik

S priloženim daljinskim upravljalnikom lahko upravljate različne funkcije s preprostim pritiskom na gumb.

Podpora funkcije Gostitelj USB

Soundbar vsebuje funkcijo USB HOST, ki omogoča priključitev in predvajanje glasbenih datotek iz zunanjih pomnilniških naprav USB, kot so predvajalnik MP3, bliskovni pomnilnik USB itd.

Funkcija Bluetooth

Soundbar lahko povežete prek povezave Bluetooth in glasbo z visokokakovostnim stereo zvokom poslušate brez kableske povezave!

LICENCA



Izdelano z licenco podjetja Dolby Laboratories. Ime "Dolby" in simbol dveh D-jev sta zaščiteni blagovni znamki družbe Dolby Laboratories.



Patente za tehnologijo DTS najdete na <http://patents.dts.com>. Izdelano po licenci DTS Licensing Limited. Ime & oznaka DTS, navedena skupaj ali ločeno, sta registrirani blagovni znamki, DTS 2.0 Channel pa je blagovna znamka družbe DTS, Inc. © DTS, Inc. Vse pravice pridržane.





HDMI

Izraza HDMI, HDMI High-Definition Multimedia Interface in logotip HDMI so blagovne znamke ali registrirane blagovne znamke družbe HDMI Licensing LLC v ZDA in drugih državah.

VARNOSTNI PODATKI

VARNOSTNA OPOZORILA

ZARADI NEVARNOSTI ELEKTRIČNEGA UDARA NE ODPIRAJTE ZADNJEGA (HRBTNEGA) POKROVA. NAPRAVA NIMA DELOV, KI BI JIH LAHKO POPRAVIL UPORABNIK. SERVIS NAJ OPRAVI USTREZNO USPOSOBLJENA OSEBA.

 <div style="text-align: center;"> <p>POZOR</p> <p>NEVARNOST ELEKTRIČNEGA UDARA. NE ODPIRAJTE.</p> </div> 		<p>Simbol označuje, da je v notranjosti enote prisotna nevarna napetost, ki lahko povzroči udar električnega toka.</p>
		<p>Simbol vas opozarja na pomembna navodila za delovanje in vzdrževanje, ki so priložena enoti.</p>

OPOZORILO: Izpostavljanje naprave padavinam ali vlagi poveča nevarnost požara ali električnega udara.

POZOR : ZA ZMANJŠANJE NEVARNOSTI ELEKTRIČNEGA UDARA VTIKAČ DO KONCA POTISNITE V VTIČNICO.

- Naprava naj bo vedno vključena v ozemljeno električno vtičnico.
- Če želite napravo izključiti iz električnega omrežja, izvlecite vtičač, katerega napajalni kabel naj bo prosto dostopen, iz vtičnice.

POZOR

- Naprave ne izpostavljajte kapljanju ali pljuskom tekočine. Na napravo ne postavljajte predmetov, napolnjenih s tekočino, na primer vaz.
- Če želite napravo popolnoma izključiti, morate izvelči vtič iz električne vtičnice. Zato mora biti vtič vedno hitro in preprosto dostopen.

PREVIDNOSTNI UKREPI

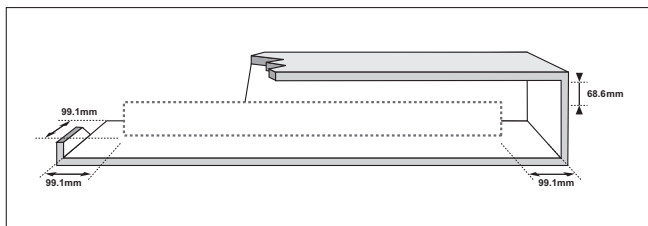

Preverite, ali električna napeljava v vašem domu ustreza podatkom na identifikacijski nalepki na hrbtni strani naprave. Napravo namestite na vodoravno in čvrsto podlago (pohištvu) z ustreznim prostorom za prezračevanje 7–10 cm. Prezračevalne reže ne smejo biti pokrite. Naprave ne postavljajte na ojačevalnik ali drugo opremo, ki se segreva. Naprava je namenjena za neprekinjeno uporabo. Če želite napravo v popolnoma izklopiti, izvlecite vtič iz omrežne vtičnice. Napravo izklopite iz omrežne vtičnice, če je dlje časa ne boste uporabljali.

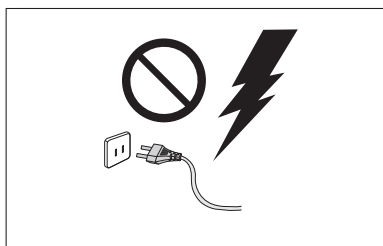

Med neurji vtičnik izklopite iz električne vtičnice. Zvišana napetost, ki jo povzroči strela, lahko poškoduje napravo.

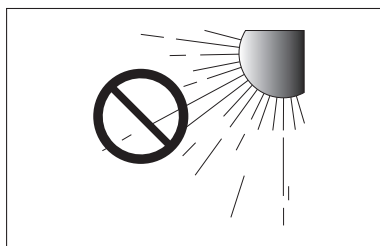

Naprave ne izpostavljajte neposredni sončni svetlobi ali drugim virom toplote.

To lahko povzroči pregrevanje in okvaro naprave.

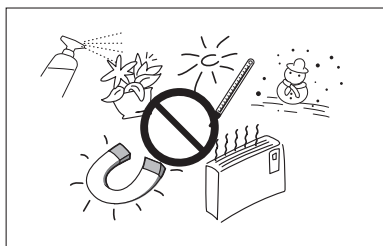

Zaščitite napravo pred vlago (npr. vazami) in prekomerno toploto (npr. kaminom) ali napravami, ki ustvarjajo močno elektromagnetno valovanje. Če pride do okvare naprave, napajalni kabel izklopite iz vtičnice. Naprava ni primerna za industrijsko rabo. Izdelek uporabljajte le za osebno uporabo.

Če napravo ali ploščo hranite v hladnem prostoru, lahko pride do kondenzacije. Če napravo prevažate v zimskem času, pred uporabo počakajte približno 2 uri, da se segreje na sobno temperaturo.

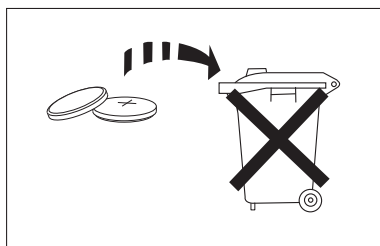

Baterije, ki se uporabljajo skupaj s tem izdelkom, vsebujejo okolju nevarne kemikalije.

Baterij ne zavržite skupaj z ostalimi gospodinjskimi odpadki.

Baterij ne odvrzite v ogenj.

Baterij ne vežite kratko in jih ne razstavljajte ali pregrevajte.

Če baterija ni pravilno zamenjana, obstaja nevarnost eksplozije.

Zamenjajte jo samo z baterijo iste ali enakovredne vrste.

VSEBINA

2 ZNAČILNOSTI

- 2 Licenca

3 VARNOSTNI PODATKI

- 3 Varnostna opozorila
4 Previdnostni ukrepi

6 ZAČETEK

- 6 Preden začnete z branjem uporabniškega priročnika
6 Kaj vključuje

7 OPIS

- 7 Zgornja/sprednja plošča
8 Zadnja plošča

9 DALJINSKI UPRAVLJALNIK

- 9 Gumbi in funkcije daljinskega upravljalnika

11 PRIKLJUČKI

- 11 Namestitev stenskega nosilca
12 Odstranjevanje stenskega nosilca
12 Namestitev nosilca brez uporabe montažne šablone
13 Priklop brezžičnega nizkotonskega zvočnika
15 Povezava zunanje naprav e s kablom HDMI
16 Povezava zunanje naprav e z avd io (analognim) kablom ali optičnim (digita lnim) kablom

17 FUNKCIJE

- 17 Vhodni način
17 ARC (HDMI OUT)
18 Bluetooth
20 TV SoundConnect
21 USB
22 Posodobitev programske opreme

23 ODPRAVLJANJE TEŽAV

24 DODATEK

- 24 Tehnične lastnosti



- Slike in ilustracije v tem uporabniškem priročniku so samo informativne in se lahko razlikujejo od dejanskega videza izdelka.
- V naslednjih primerih vam lahko zaračunamo administrativne stroške:
 - (a) če na dom pokličete serviserja in se izkaže, da izdelek ni pokvarjen (kar pomeni, da niste prebrali tega uporabniškega priročnika);
 - (b) če napravo prinesete na servis in se izkaže, da ni pokvarjena (kar pomeni, da niste prebrali tega uporabniškega priročnika).
- O znesku administrativnih stroškov vas bomo obvestili pred začetkom dela na izdelku oz. pred obiskom na domu.

ZAČETEK

PREDEK ZAČNETE Z BRANJEM UPORABNIŠKEGA PRIROČNIKA

Pred branjem uporabniškega priročnika se seznanite z naslednjimi izrazi.

► Ikone, ki so uporabljene v priročniku

Ikona	Izraz	Razlaga
	Pozor	Označuje primer, ko funkcija ne deluje ali so bile nastavitve preklicane.
	Opomba	Označuje nasvete in navodila, ki vam pomagajo pri uporabi funkcij.

► Varnostni napotki in odpravljanje težav

- 1) Pred uporabo tega izdelka se seznanite z varnostnimi napotki. (Glejte 3stran.)
- 2) Če pride do težave, preverite poglavje Odpravljanje težav. (Glejte 23stran.)







► Avtorske pravice

©2014 Samsung Electronics Co.,Ltd.

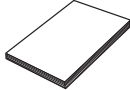
Vse pravice pridržane. Celotnega priročnika ali njegovih delov ni dovoljeno razmnoževati ali kopirati brez vnaprejšnjega pisnega dovoljenja podjetja Samsung Electronics Co., Ltd.

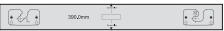
KAJ VKLJUČUJE

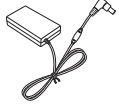
Preverite, ali ste prejeli spodaj navedeno dodatno opremo.

		
Daljnjski upravljalnik / Litijeva baterija (3V: CR2032)	Uporabniški Priročnik	(Stenski nosilec L: 1EA) (Stenski nosilec D: 1EA)
		
Vodilo za stenski nosilec	(Pritrdilni vijak 1: 2EA) (Pritrdilni vijak 2: 2EA)	Napajalni Kabel
	Vijak Držala	
Napajalnik		Kabel USB
	Kabel AUX	



- Pripomočki se lahko na videz nekoliko razlikujejo od zgoraj prikazanih.
- S predvidenim kablom USB povežite zunanje naprave USB z enoto.

OPIS

ZGORNJA/SPREDNJA PLOŠČA

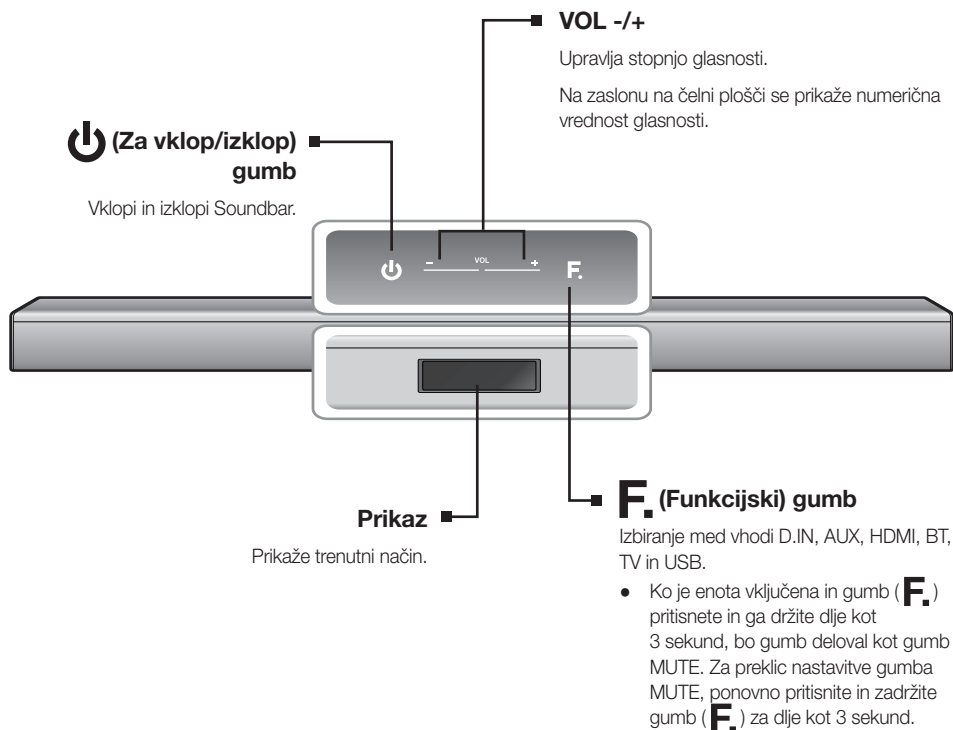

- Ko boste vklopili enoto, se bo zvok začel oddajati s 4-5-sekundnim zamikom.
- Če želite poslušati samo zvok z zapisa Soundbar, morate izključiti zvočnike televizorja v meniju za avdio nastavitve vašega TV-ja. Za več informacij glejte uporabniški priročnik, ki je bil priložen vašemu televizorju.

ZADNJA PLOŠČA

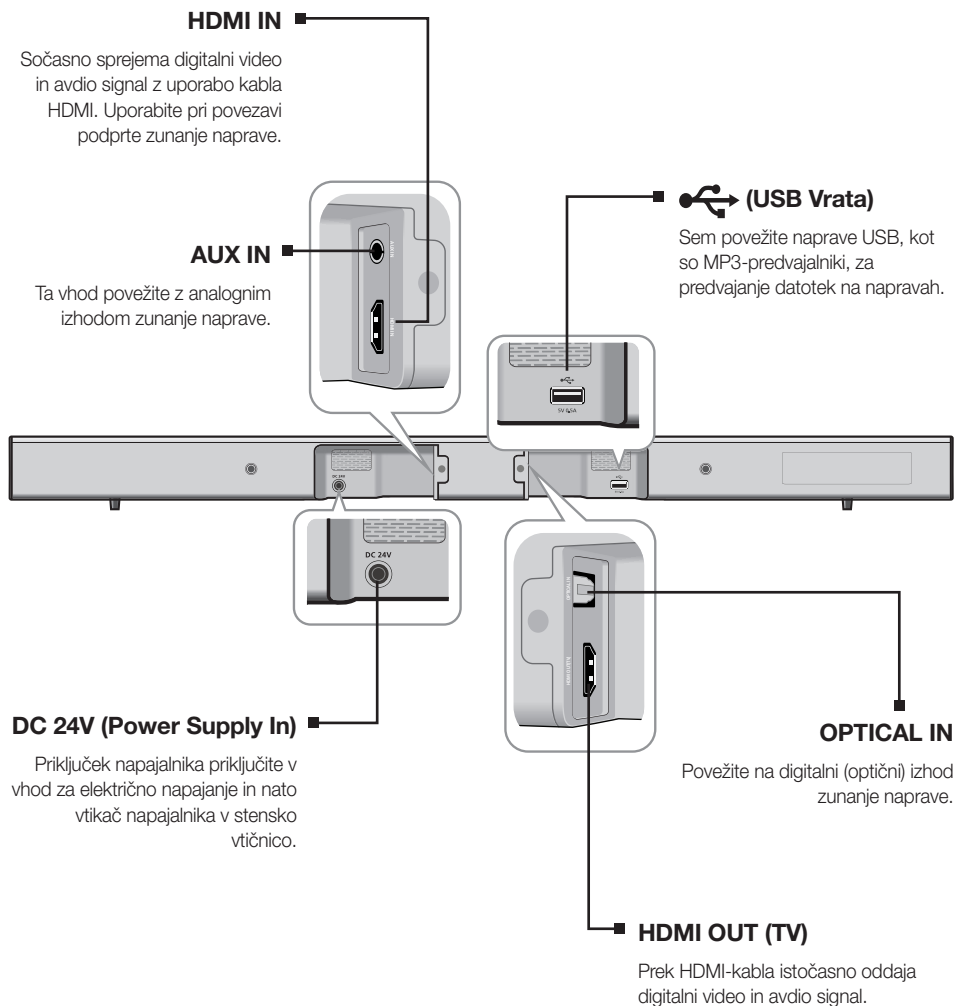

- Ko želite izključiti napajalni kabel napajalnika iz stenske vtičnice, primate za vtičak. Ne vlecite kabla.
- Te naprave in drugih delov ne priključite v električno vtičnico, dokler niste vseh naprav povezali med seboj.

DALJINSKI UPRAVLJALNIK

GUMBI IN FUNKCIJE DALJINSKEGA UPRAVLJALNIKA

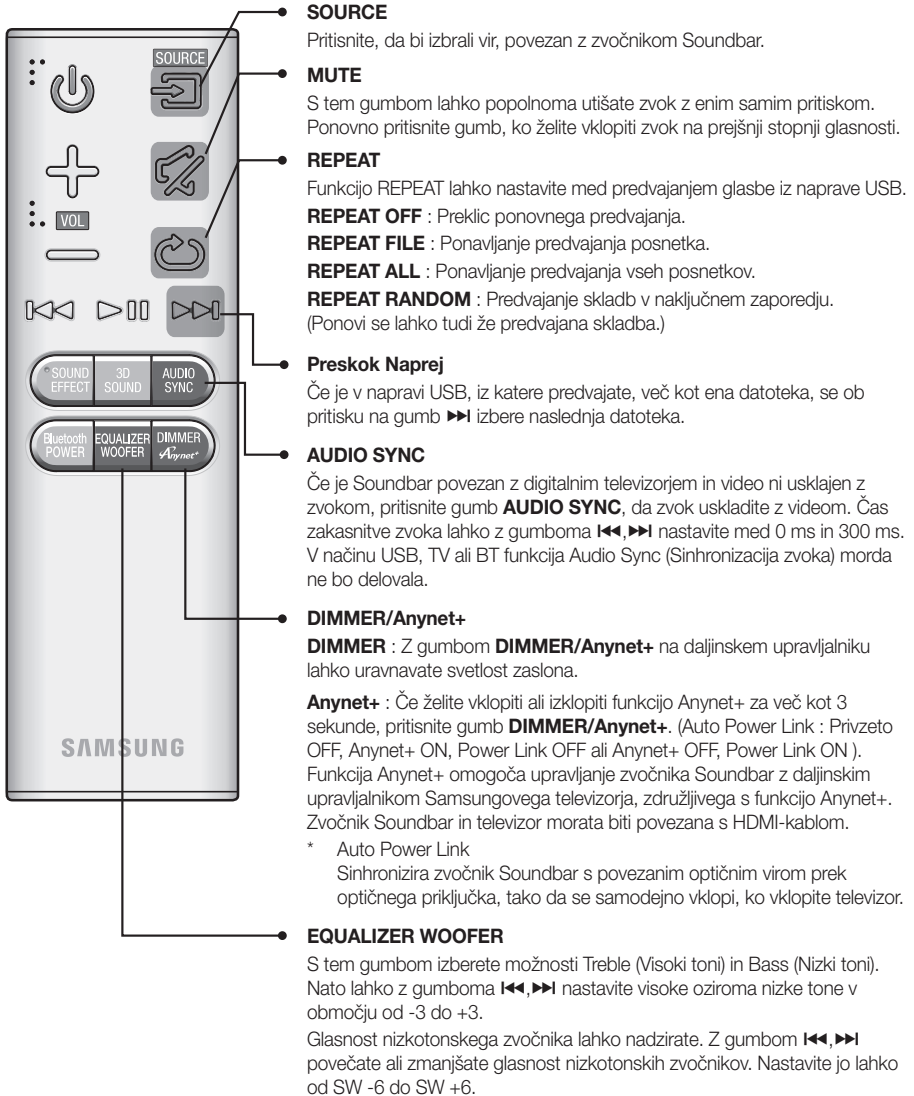

- Soundbar je zaščiteno ime družbe Samsung.
- Upravljajte televizor z njegovim daljinskim upravljalnikom.

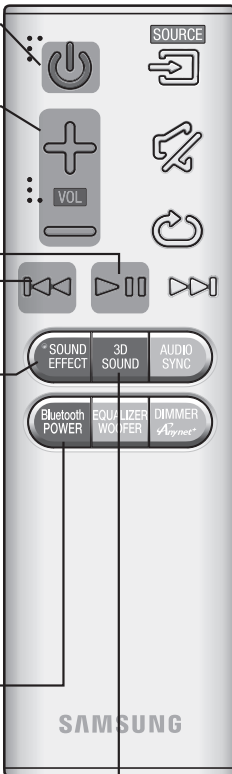

POWER
Vklopi in izklopi Soundbar.

VOLUME
Prilagodite glasnost enote.

Predvajanje/Premor
Z gumbom ►|| začasno zaustavite predvajanje datoteke.
Za predvajanje izbrane datoteke pritisnite gumb ►||.

Preskok Nazaj
Če je v napravi, iz katere predvajate, več kot ena datoteka, se ob pritisku na gumb ◀◀ izbere prejšnja datoteka.

SOUND EFFECT
Izbirate lahko med 5 različnimi načini zvočnega polja – **MUSIC, VOICE, SPORTS, CINEMA, in STANDARD** – odvisno od vrste vsebine, ki jo predvajate.
Pritisnite gumb **SOUND EFFECT** na daljinskem upravljalniku.
Če želite uživati v izvirnem zvoku, izberite način **STANDARD**.
Če želite vklopiti funkcijo Smart Volume, pritisnite gumb **SOUND EFFECT** in ga držite več kot 5 sekund.

* Smart Volume
S tem gumbom uravnate in stabilizirate stopnjo glasnosti pri močnih spremembah glasnosti v primeru menjave kanala ali prizora.

Bluetooth POWER
Pritisnite gumb **Bluetooth POWER** na daljinskem upravljalniku, da vklopite ali izklopite funkcijo Bluetooth POWER on.
Podrobnejše informacije so na voljo na straneh 19 in 20.

3D SOUND (3D Sound Plus)
Pritisnite gumb **3D SOUND** na daljinskem upravljalniku, da zvoku dodate globino in prostornost.
Pritisnite gumb **3D SOUND** na daljinskem upravljalniku.
Z vsakim pritiskom gumba se izbira spremeni v naslednjem zaporedju :
3D SOUND PLUS OFF → 3D SOUND PLUS MUSIC → 3D SOUND PLUS MOVIE

► Vstavljanje baterij v daljinski upravljalnik

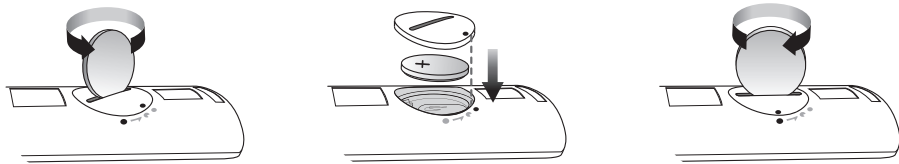

1. S primernim kovancem zasukajte pokrov baterije daljinskega upravljalnika v levo, da pokrov odstranite, kot je prikazano na zgornji sliki.
2. Vstavite 3-voltno litijevo baterijo. Pri vstavljanju baterije naj bo pozitivni (+) pol zgoraj. Namestite pokrov baterije in poravnajte oznaki '●', kot je prikazano na zgornji sliki.
3. Z ustreznim kovancem zasukajte pokrov baterije daljinskega upravljalnika v desno, kolikor daleč gre, da ga pritrдите.

PRIKLJUČKI

NAMESTITEV STENSKEGA NOSILCA

To enoto lahko s pomočjo stenskega nosilca namestite na zid.

► Previdnostni ukrepi

- Namestite ga lahko samo na navpično steno.
- Ne namestite ga v prostoru z visoko temperaturo ali vlažnostjo oziroma na zid, ki nima ustrezne nosilnosti za težo naprave.
- Preverite trdnost zidu. Če zid ni dovolj trden, da bi podpiral enoto, ga ojačajte ali enoto namestite na drugi zid, ki lahko podpira težo enote.
- Kupite in uporabite pritrilne ali sidrne vijake, primerne za vašo vrsto zidu (mavčna plošča, železna plošča, les itn.). Če je mogoče, v zidne vložke pritrдите podporne vijake.
- Kupite vijake za zidno montažo, primerne za vrsto in debelino zidu, na katerega boste pritrčili Soundbar.
 - Premer : M5
 - Dolžina : Priporočena 35 mm ali daljša
- Kable zunanjih naprav priključite v napravo, preden jo namestite na steno.
- Pred namestitvijo izključite in izklopite napravo. V nasprotnem primeru lahko pride do električnega udara.

1. Montažno šablono naslonite ob zid.

- Montažno šablono mora biti poravnana.
- Če je televizor pritrjen na zid, zvočnik montirajte vsaj 5 cm pod televizorjem.

2. S pisalom označite mesto, kjer bo vijak pritrjen v zid, nato pa odstranite montažno šablono.

3. Pritrdite stensko držalo in vijake na označena mesta.

- Levi in desni nosilec sta različnih oblik.

4. Vsakega od vijakov držala privijte v vijačni luknji na levi in desni strani glavnega ogrodja zvočnika Soundbar.

5. Priključite kabel USB na hrbtno stran zvočnika Soundbar, preden ga namestite na zid.

6. Vijaka držala na hrbtni strani zvočnika Soundbar vstavite v utora stenskega nosilca. Za varno montažo poskrbite, da bosta vijaka držala potisnjena povsem do dna utora.

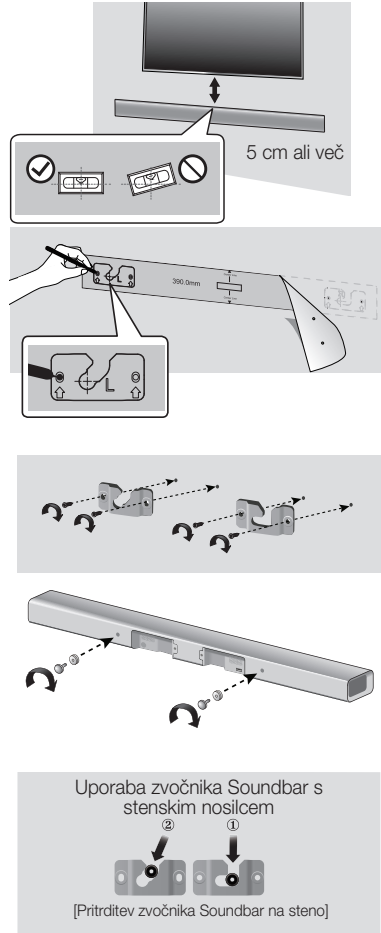

ODSTRANJEVANJE STENSKEGA NOSILCA

1. Zvočnik Soundbar povlecite navzgor, kot je prikazano na sliki, da ga snamete z zidu.

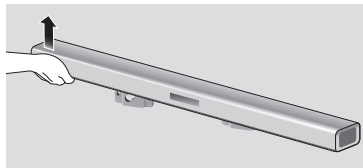

Uporaba zvočnika Soundbar s stenskim nosilcem

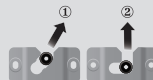

[Ločitev zvočnika Soundbar od stenskega nosilca]



- Na nameščeno enoto ne obešajte drugih predmetov in pazite, da enote ne udarite ali da vam ne pade na tla.
- Trdno pritrдите enoto na steno, da ne more odpasti. Če odpade, lahko na izdelku nastanejo poškodbe ali škoda.
- Ko je enota pritrjena na steno, poskrbite, da otroci ne bodo dosegli kablov, saj lahko enoto prevrnejo na tla.
- Za najboljše delovanje izdelka, ki je montiran na steno, naj bo sistem zvočnikov vsaj 5 cm pod televizorjem TV, če je ta montiran na steno.
- Če enote ne boste namestili na steno, jo varno postavite na ravno površino tako, da ne more pasti.

NAMESTITEV NOSILCA BREZ UPORABE MONTAŽNE ŠABLONE

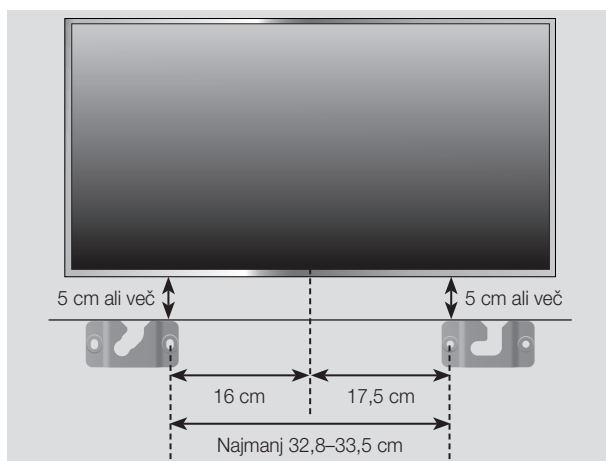

1. Levi stenski nosilec "L" postavite na zid, tako da bo vzporeden s tlemi, kot je prikazano na zgornji sliki, in skozi luknjo na njegovem desnem koncu privijte vijak.
2. Desni stenski nosilec "R" postavite na zid, tako da bo vzporeden s tlemi, kot je prikazano na zgornji sliki, in skozi luknjo na njegovem levem koncu privijte vijak.
 - Če bosta stenska nosilca nameščena pod televizorjem, preverite, ali je položaj lukenj iz korakov 1 in 2 ustrezen, da bosta nosilca pravilno poravnana s sredino spodnje ploskve televizorja.
3. Vijake privijte še v ostale luknje.

PRIKLOP BREŽIČNEGA NIZKOTONSKEGA ZVOČNIKA

ID za povezovanje nizkotonskega zvočnika je tovarniško nastavljen, zato bi se morala glavna enota in nizkotonski zvočnik samodejno povezati (brezžično), ko ju vklopite. Če indikator Link () ne sveti, ko sta glavna enota in nizkotonski zvočnik vključena, nastavite ID, kot je navedeno spodaj.

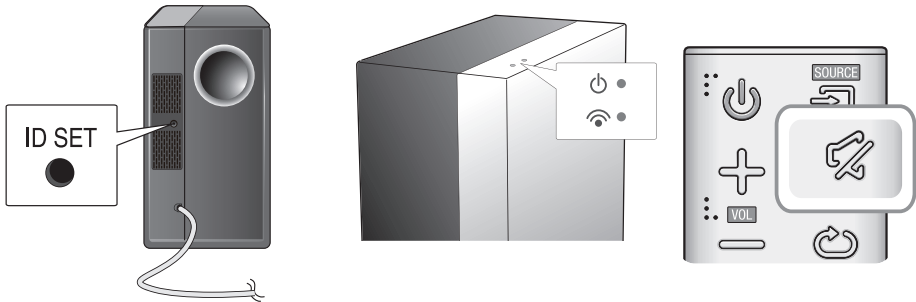

1. Napajalna kabla glavne enote in nizkotonskega zvočnika vključite v električno vtičnico za izmenični tok.
2. Na zadnji strani nizkotonskega zvočnika z majhnim koničastim predmetom pritisnite in držite gumb **ID SET** sekunde.
 - Indikator STANDBY ugasne in indikator LINK (modra lučka LED) hitro utripa.
3. Ko je glavna enota izklopljena (v načinu STANDBY), za 5 sekund pritisnite gumb **MUTE** () na daljinskem upravljalniku.
4. Na zaslonu zvočnika Soundbar se prikaže sporočilo **ID SET**.
5. Za dokončanje povezave vklopite glavno enoto, medtem ko utripa modra lučka LED na nizkotonskem zvočniku.
 - Povezava med glavno enoto in nizkotonskim zvočnikom bi morala biti vzpostavljena.
 - Indikator povezave (modra lučka LED) na nizkotonskem zvočniku mora svetiti.
 - Če indikator Link ne sveti modro, vzpostavljanje povezave ni uspelo. Izklopite glavno enoto in ponovite postopek od 2. koraka naprej.
 - Zvok brezžičnega nizkotonskega zvočnika bo boljši, če izberete zvočni učinek. (Glejte 10 stran.)



- Pred premikanjem ali nameščanjem izdelka izklopite napajanje in napajalni kabel izključite iz električne vtičnice.
- Če je glavna enota izklopljena, bo brezžični nizkotonski zvočnik v stanju pripravljenosti in lučka LED STANDBY na zgornji strani bo zasvetila po 30-sekundnem utripanju lučke za povezavo (modra lučka LED).
- Če v bližini zvočnika Soundbar uporabljate drugo napravo, ki deluje na isti frekvenci (2,4 GHz), bodo v predvajanjem zvoku morda motnje.
- Domet radijskih valov je približno 10 m in je odvisen od okolja, v katerem napravo uporabljate. Če je med glavno enoto in brezžičnim sprejemnim modulom zid iz armiranega betona ali kovinski zid, sistem morda ne bo deloval, ker radijski valovi ne potujejo skozi kovine.
- Če glavna enota ne vzpostavi brezžične povezave, opravite korake od 1 do 5 v levem stolpcu, da ponovno vzpostavite povezavo med glavno enoto in brezžičnim nizkotonskim zvočnikom.



- Brezžični nizkotonski zvočnik ima vgrajeno brezžično sprejemno anteno. Naprave ne izpostavljajte vodi in vlagi.
- Predvajani zvok bo najbolj kakovosten, če umaknete vse ovire v bližini brezžičnega nizkotonskega zvočnika.

POVEZAVA ZUNANJE NAPRAVE S KABLOM HDMI

HDMI je standardni digitalni vmesnik za povezavo z napravami, kot so televizor, projektor, DVD-predvajalnik, predvajalnik plošč Blu-ray, satelitski digitalni sprejemnik itd.

Ker HDMI prenaša digitalni signal najvišje kakovosti, lahko uživate v čudoviti sliki in zvoku, kot sta bila izvorno posneta.

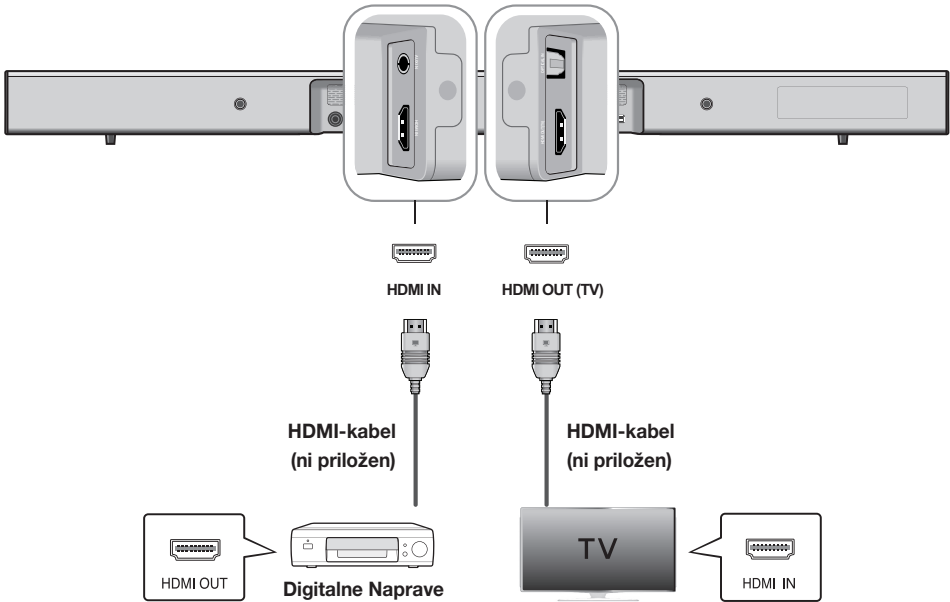

HDMI IN

Priključite kabel HDMI (ni priložen) iz vhodnega priključka **HDMI IN** na zadnji strani izdelka na izhodni priključek HDMI OUT na digitalni napravi.

in,

HDMI OUT (TV)

Priključite kabel HDMI (ni priložen) iz izhodnega priključka **HDMI OUT (TV)** na zadnji strani izdelka na vhodni priključek HDMI IN vašega televizorja.



- HDMI je vmesnik, ki omogoča digitalni prenos video in avdio podatkov prek enega samega priključka.

ARC (HDMI OUT)

Funkcija ARC omogoča oddajanje digitalnega zvoka prek izhodnega priključka **HDMI OUT (ARC)**.

Omogočite jo lahko samo, če je na televizor, ki podpira funkcijo ARC, priključen zvočnik Soundbar.



- Funkcija Anynet+ mora biti vklopljena.
- Ta funkcija ni na voljo, če kabel HDMI ne podpira funkcije ARC.

POVEZAVA ZUNANJE NAPRAVE Z AVDIO IO (ANALOGNIM) KABLOM ALI OPTIČNIM (DIGITALNIM) KABLOM

Ta enota je opremljena z enim optičnim vhodnim digitalnim priključkom in enim avdio analognim vhodnim priključkom, tako da imate dva možna načina za povezavo enote s televizorjem.

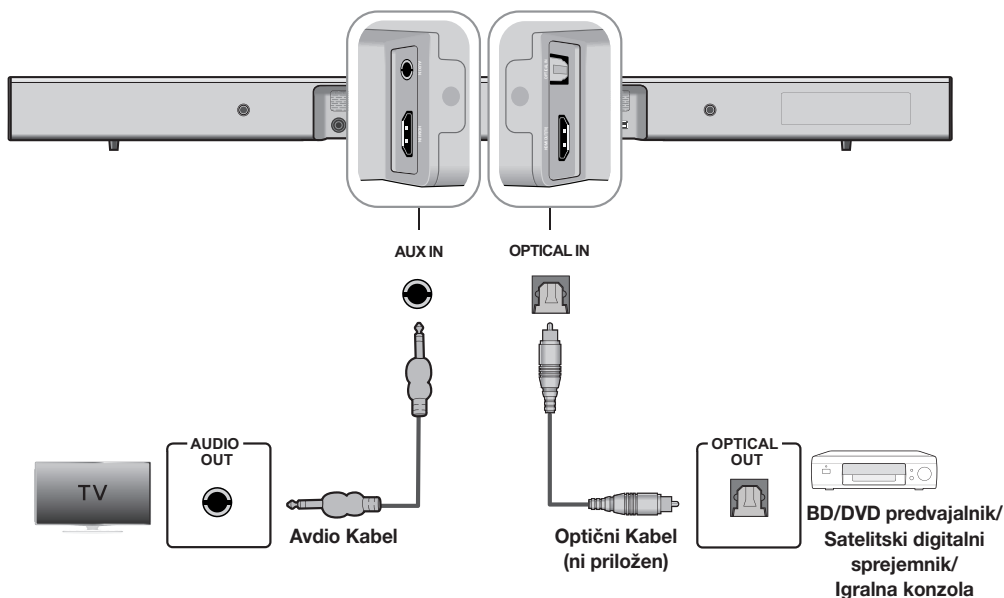

AUX IN

Vhod **AUX IN** (avdio) glavne enote povežite z izhodom AUDIO OUT televizorja ali zvočnega vira.

Funkcijo nastavite na **AUX**.

ali,

OPTICAL IN

Povežite priključek **OPTICAL IN** (avdio) glavne enote s priključkom OPTICAL OUT televizorja ali naprave vira.

Funkcijo nastavite na **D.IN**.



- Dokler niso vse komponente priključene, ne priklopljajte napajalnega kabla tega izdelka ali televizorja v električno vtičnico.
- Pred premikanjem ali nameščanjem izdelka izklopite napajanje in napajalni kabel izključite iz električne vtičnice.

FUNKCIJE

VHODNI NAČIN

Pritisnite gumb (**F.**) na čelni plošči glavne enote ali gumb  (**SOURCE**) na daljinskem upravljalniku in izberite želeni način.

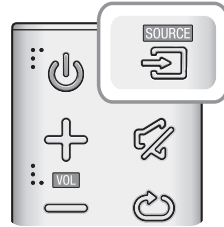

Vhodni način	Prikaz
Optični digitalni vhod	D.IN
Vhod AUX	AUX
Vhod HDMI	HDMI
Način BLUETOOTH	BT
TV SoundConnect	TV
Način USB	USB

Naprava se samodejno izklopi v naslednjih okoliščinah:

- Način D.IN/HDMI/BT/TV/USB/ARC
 - Če 25 minut ni zvočnega signala.
- Način AUX
 - Če kabl AUX ni priključen 25 minut.
 - Če 8 ur ne pritisnete nobene TIPKE, ko je priključen kabl AUX.
 - Če želite funkcijo samodejnega izklopa VKLOPITI ali IZKLOPITI, za 5 sekund pritisnite gumb **▶II**. Na zaslonu se prikaže AUTO POWER DOWN ON / OFF.

ARC (HDMI OUT)

ARC (povratni avdio kanal) prenaša digitalni signal zvoka v vrata HDMI OUT (ARC).

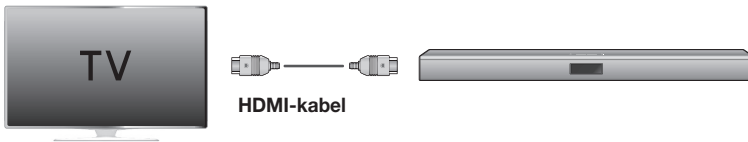

1. Televizor, ki podpira funkcijo ARC, na zvočnik Soundbar priključite s kablom HDMI.
2. Vklopite televizor, nato pa še funkcijo Anynet+ zvočnika Soundbar.
3. Pritisnite gumb (**F.**) na zgodnji plošči glavne enote ali gumb  (**SOURCE**) na daljinskem upravljalniku in izberite način **D.IN**.



- Funkcija ARC morda ne bo pravilno delovala, če je kabl HDMI ne podpira.
- Če želite funkcijo ARC izklopiti, izklopite funkcijo Anynet+.

BLUETOOTH

Soundbar lahko povežete prek povezave Bluetooth in glasbo z visokokakovostnim stereo zvokom poslušate brez kableske povezave!

► Povezovanje naprave Soundbar z napravo Bluetooth

Preverite, ali naprava Bluetooth podpira funkcijo stereo slušalk, združljivih s povezavo Bluetooth.

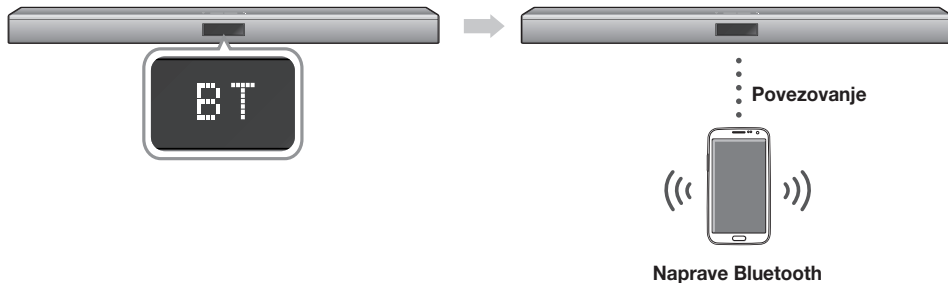

1. Pritisnite gumb **(F)** na čelni plošči glavne enote ali gumb **(SOURCE)** na daljinskem upravljalniku in izberite način **BT**.

- Na sprednjem zaslonu zvočnika Soundbar se prikaže **BT READY**.

2. Izberite meni Bluetooth na napravi Bluetooth, ki jo želite povezati. (Glejte uporabniški priročnik naprave Bluetooth.)

3. Izberite meni stereo slušalk na napravi Bluetooth.

- Prikazal se bo seznam najdenih naprav.

4. S seznama izberite **"[Samsung] Soundbar"**.

- Ko zvočnik Soundbar povežete z napravo Bluetooth, se bo na sprednjem zaslonu prikazalo **[Ime naprave Bluetooth] → BT**.
- Ime naprave je lahko prikazano samo v angleščini. Če ime ni v angleščini, bo prikazan podčrtaj "_".
- Če seznanitev med napravo Bluetooth in sistemom Soundbar ni bila uspešna, izbrišite napravo **"[Samsung] Soundbar"**, ki jo je zaznala naprava Bluetooth, in znova poskusite najti napravo Soundbar.

5. Predvajajte glasbo na povezani napravi.

- Prek sistema Soundbar lahko poslušate glasbo, ki se predvaja na povezani napravi Bluetooth.
- V načinu BT funkcije Play (Predvajanje)/Pause (Premor)/Next (Naprej)/Prev (Nazaj) niso na voljo. Te funkcije so na voljo samo na napravah Bluetooth, ki podpirajo AVRCP.



- Če boste pri povezovanju naprave Bluetooth pozvani, da vnesete PIN-kodo, vnesite **<0000>**.

- Povezavo lahko hkrati vzpostavite s samo eno napravo Bluetooth.

- Povezava Bluetooth se bo prekinila, ko boste izklopili zvočnik Soundbar.

- Zvočnik Soundbar v naslednjih okoliščinah morda ne bo pravilno poiskal naprav Bluetooth ali se povezal z njimi:

- Če je v bližini naprave Soundbar močno električno polje;

- Če se več naprav Bluetooth hkrati seznanja z napravo Soundbar.

- Če je naprava Bluetooth izklopljena, ni nameščena ali je pokvarjena.

- Upoštevajte, da naprave, kot so mikrovalovne pečice, brezžični pretvorniki uporabljajo enak frekvenčni obseg kot naprava Bluetooth, zaradi česar lahko pride do električnih motenj.

- Zvočnik Soundbar podpira podatke SBC (44,1 kHz, 48 kHz).

- Povezavo lahko vzpostavite samo z napravo Bluetooth, ki podpira funkcijo A2DP (AV).

- Zvočnika Soundbar ne morete povezati z napravo Bluetooth, ki podpira samo funkcijo HF (prostoročno).

- Ko je naprava seznanjena in v načinu D.IN/AUX/HDMI/USB/ARC, s seznama izberite **"[Samsung] Soundbar"** in enota se bo samodejno preklpila na način **BT**.

► Bluetooth POWER on (Bluetooth POWER)

Ko je funkcija Bluetooth Power On vklopljena in Soundbar izklopljen, se ta vklopi, če se že seznanjena naprava skuša seznaniti z njim.

1. Pritisnite gumb **Bluetooth POWER** na daljinskem upravljalniku, ko je zvočnik Soundbar vklopljen.
2. Na zaslonu zvočnika Soundbar se prikaže Bluetooth POWER on.





- Funkcija je na voljo samo, če je zvočnik Soundbar naveden na seznamu združenih naprav naprave Bluetooth. (Naprava Bluetooth in zvočnik Soundbar morata biti pred tem najmanj enkrat povezana.)
- Zvočnik Soundbar se bo prikazal na seznamu najdenih naprav naprave Bluetooth samo, če bo na nadzorni plošči zvočnika Soundbar prikazano [BT READY].
- V načinu TV SoundConnect zvočnika Soundbar ni mogoče združiti z drugo napravo Bluetooth.

► Prekinitev povezave med napravo Bluetooth in napravo Soundbar

Povezavo med napravo Bluetooth in napravo Soundbar lahko prekinete. Navodila najdete v uporabniškem priročniku naprave Bluetooth.

- Povezava naprave Soundbar bo prekinjena.
- Ko se povezava med napravo Soundbar in napravo Bluetooth prekine, se na sprednjem zaslonu naprave Soundbar prikaže **BT DISCONNECTED**.

► Prekinitev povezave med napravo Soundbar in napravo Bluetooth

Pritisnite gumb  (**SOURCE**) na daljinskem upravljalniku ali gumb  (**F**) na čelni plošči izdelka, da preklopite iz načina **BT** v drugi način ali izključite zvočnik Soundbar.

- Povezana naprava Bluetooth nekaj časa čaka na odziv naprave Soundbar, nato pa prekine povezavo. (Čas za prekinitev povezave je odvisen od naprave Bluetooth.)



- V načinu povezave Bluetooth bo povezava Bluetooth prekinjena, če bo razdalja med enoto Soundbar in napravo Bluetooth večja od 5 m.
- Naprava Soundbar se po 25 minutah mirovanja samodejno izklopi.

Več o povezavi Bluetooth

Bluetooth je nova tehnologija, ki napravam, združljivim s funkcijo Bluetooth, omogoča, da se medsebojno povezujejo s brezžično povezavo kratkega dosega.

- Naprava Bluetooth lahko zaradi načina uporabe povzroči šum ali napake v delovanju, če:
 - Je del ohišja v stiku s sprejemnim/oddajnim sistemom naprave Bluetooth ali Soundbar.
 - Je signal oviran zaradi namestitve ob steni, v vogalu ali ob pisarniški pregradi;
 - Je naprava izpostavljena električnim motnjam zaradi naprav, ki delujejo v enakem frekvenčnem pasu, na primer medicinskih naprav, mikrovalovnih pečic in brezžičnih omrežij.
- Napravo Soundbar seznanite z napravo Bluetooth tako, da ju približate drugo drugo.
- Večja kot je razdalja med napravo Soundbar in napravo Bluetooth, slabša je kakovost povezave. Če je razdalja večja kot obseg delovanja funkcije Bluetooth, bo povezava prekinjena.
- Na območjih s slabim sprejemom povezava Bluetooth morda ne bo pravilno delovala.
- Povezava Bluetooth deluje samo, če je naprava dovolj blizu sistema. Če je razdalja prevelika, se bo povezava samodejno prekinila. Celo v tem obsegu se lahko kakovost zvoka zmanjša zaradi ovir, kot so stene ali vrata.
- Ta brezžična naprava lahko med delovanjem povzroči električne motnje.

TV SOUNDCONNECT

Zvok iz televizorja lahko poslušate prek zvočnika Soundbar, povezanega s Samsungovim televizorjem, ki podpira funkcijo TV SoundConnect.

► Povezovanje televizorja z zvočnikom Soundbar



- Vključite televizor in zvočnik Soundbar.
 - Vključite meni televizorja.
 - Na zavihku "Zvok" izberite Nastavitve zvočnikov.
 - Možnost "Dodaj novo napravo" nastavite na "Vključeno".
- Pritisnite gumb (F₁) na čelni plošči glavne enote ali gumb  (SOURCE) na daljinskem upravljalniku in izberite način TV.
- Na televizorju se bo prikazalo sporočilo z vprašanjem, ali želite omogočiti funkcijo TV SoundConnect. Na zaslonu televizorja se bo prikazalo sporočilo "[Samsung] Soundbar".
- Izberite <Yes> (Da), da zaključite povezovanje televizorja in zvočnika Soundbar prek daljinskega upravljalnika.



- Če način zvočnika Soundbar preključite iz TV na drugi način, se funkcija TV SoundConnect samodejno prekine.
- Če želite povezati zvočnik Soundbar z drugim televizorjem, morate najprej prekiniti obstoječo povezavo.
- Prekinite povezavo z obstoječim televizorjem, nato pritisnite gumb  na daljinskem upravljalniku in ga držite 5 sekund, da napravo povežete z drugim televizorjem.



- Funkcijo TV SoundConnect (SoundShare) podpirajo nekateri Samsungovi televizorji, izdani po letu 2012. Najprej preverite, ali televizor podpira funkcijo TV SoundConnect (SoundShare). (Podrobnosti najdete v priložni priročniku televizorja.)
- Če je vaš Samsungov televizor izdan pred letom 2014, preverite nastavitveni meni SoundShare.
- Če je razdalja med televizorjem in zvočnikom Soundbar večja od 5 m, povezava morda ne bo stabilna ali pa se bo zvok prekinjal. Če se to zgodi, premaknite televizor ali zvočnik Soundbar tako, da bosta znotraj območja delovanja, in nato znova vzpostavite povezavo TV SoundConnect.



- Delovni razpon funkcije TV SoundConnect:
 - Priporočeni razpon združevanja: Največ 50 cm
 - Priporočeno območje delovanja: Največ 5 m
- Gumbi **Play (Predvajanje)/Pause (Premor), Next (Naprej), Prev (Nazaj)** ne delujejo v načinu TV SoundConnect.

► Uporaba funkcije Bluetooth POWER On

Funkcija Bluetooth POWER On je na voljo, če je zvočnik Soundbar uspešno povezan s televizorjem, ki podpira povezavo Bluetooth, in je slednja nastavljena s funkcijo TV SoundConnect. Če je možnost Bluetooth POWER On vklopljena, se zvočnik Soundbar vklopi oziroma izklopi vsakič, ko vklopite/izklopite televizor.

- Povezavo med zvočnikom Soundbar in televizorjem vzpostavite s funkcijo TV SoundConnect.
- Pritisnite gumba **Bluetooth POWER** na zvočniku Soundbar in daljinskem upravljalniku. Na zaslonu zvočnika Soundbar se prikaže "BLUETOOTH POWER ON".
 - BLUETOOTH POWER ON (VKLOP PREK BLUETOOTH): Soundbar se samodejno vklopi in izklopi ob vklopu oziroma izklopu televizorja.
 - BLUETOOTH POWER OFF : Soundbar se izklopi samo, če izklopite televizor.



- To funkcijo podpirajo samo nekateri modeli televizorjev Samsung, ki so se začeli prodajati leta 2013.

USB

Z zvočnikom Soundbar lahko predvajate glasbene datoteke, shranjene v pomnilniških napravah USB.

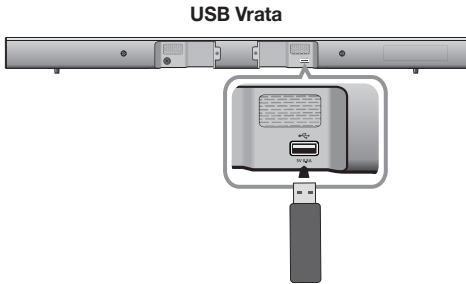

1. Napravo USB priključite v vrata USB izdelka.
2. Pritisnite gumb **(F.)** na zgodnji plošči glavne enote ali gumb **(SOURCE)** na daljinskem upravljalniku in izberite način **USB**.
3. Na zaslonu se prikaže **USB**.
 - Povezava med zvočnikom Soundbar in napravo USB je vzpostavljena.
 - Če več kot 25 minut ne priključite nobene naprave USB, se sistem izklopi (Samodejni izklop).

► Pred priključitvijo naprave USB

Upoštevajte naslednje:

- Če ime mape v napravi USB vsebuje več kot 10 znakov, se ime ne prikaže na zaslonu zvočnika Soundbar.
- Ta izdelek morda ni združljiv z določenimi vrstami pomnilniških medijev USB.
- Podprta sta datotečna sistema FAT16 in FAT32.
 - Datotečni sistem NTFS ni podprt.
- Napravo USB priključite neposredno v vrata USB izdelka. V nasprotnem primeru lahko pride do težav z združljivostjo naprave USB.
- Z napravo ne uporabljajte večerežnega čitalnika kartic za priključitev več pomnilniških naprav. To lahko privede do nepravilnega delovanja.
- Protokoli PTP za digitalne fotoaparate niso podprti.

- Naprave USB ne odstranjajte med prenašanjem datotek.
- Glasbenih datotek (MP3, WMA) s komercialnih spletnih mest, ki so zaščitene z upravljanjem digitalnih pravic (DRM), ni mogoče predvajati.
- Zunanji trdi diski niso podprti.
- Mobilni telefoni niso podprti.
- Seznam združljivosti:

Oblika zapisa	Kodek	Hitrost Vzorčenja
*.mp3	MPEG 1 Layer2	16KHz ~ 48KHz
	MPEG 1 Layer3	
	MPEG 2 Layer3	
	MPEG 2,5 Layer3	
*.wma	Wave_Format_MSAudio1	16KHz ~ 96KHz
	Wave_Format_MSAudio2	
*.aac	AAC	16KHz ~ 96KHz
	AAC-LC	24KHz ~ 96KHz
	HE-AAC	
*.wav	-	16KHz ~ 48KHz
*.ogg	OGG 1.1.0	16KHz ~ 48KHz
*.flac	FLAC 1.1.0,	16KHz ~ 96KHz
	FLAC 1.2.1	

POSODOBITEV PROGRAMSKE OPREME

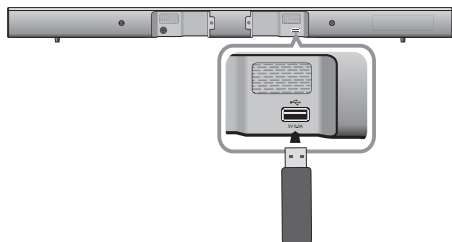

Družba Samsung lahko v prihodnosti pripravi posodobitve za vdelano programsko opremo brezžičnega zvočnika Soundbar.

Če je posodobitev na voljo, lahko vdelano programsko opremo posodobite, tako da v vrata USB zvočnika Soundbar priključite pomnilnik USB s posodobitvijo vdelane programske opreme.

Če je datotek za posodobitev več, morate v napravo USB naložiti vsako posebej in posodobitev izvesti postopoma, z vsako datoteko posebej.

Za več informacij o prenosu datotek za posodobitev obiščite spletno stran Samsung.com ali se obrnite na Samsungov klicni center.



- Vstavite napravo USB s posodobitvijo vdelane programske opreme v vrata USB na glavni enoti.
- Posodabljanje vdelane programske opreme zvočnika Soundbar morda ne bo pravilno delovalo, če so v pomnilniku USB shranjene zvočne datoteke, ki jih izdelek podpira.
- Ne izklopite napajanja in ne odstranite pomnilnika USB, dokler se posodabljanje ne konča. Glavna enota se bo po koncu posodobitve vdelane programske opreme samodejno izklopila.
- Po ponastavitvi so vse nastavitve ponastavljene na privzete tovarniške vrednosti. Priporočamo, da si nastavitve zapišete, da jih boste po posodobitvi lažje obnovili.
Upoštevajte, da posodabljanje vdelane programske opreme ponastavi tudi povezavo z nizkotonskim zvočnikom. Če se povezava z nizkotonskim zvočnikom po ponastavitvi ne vzpostavi samodejno, glejte 13 stran.
Če ne uspete posodobiti vdelane programske opreme, priporočamo, da formatirate USB-napravo v datotečni sistem FAT16 in poskusite znova.
- Po koncu posodabljanja programske opreme izklopite izdelek, nato pa pritisnite gumb (▶||) na daljinskem upravljalniku in ga držite najmanj 5 sekund. Na zaslonu se prikaže napis "**INIT**" in enota se izklopi. Posodabljanje je končano.
- USB-pogona ne formatirajte v formatu NTFS. Soundbar ne podpira datotečnega sistema NTFS.
- Naprava ne podpira nekaterih pomnilniških naprav USB nekaterih izdelovalcev.

ODPRAVLJANJE TEŽAV

Preden se obrnete na servis, preverite naslednje.

Naprava se ne vključi.

- | | |
|--|---|
| • Ali je napajalni kabel vključen v električno vtičnico? | → Priključite napajalni kabel v vtičnico. |
|--|---|

Funkcija ne deluje, če pritisnem gumb.

- | | |
|--------------------------------------|---|
| • Ali je v zraku statična elektrika? | → Izklopite napajalni kabel in ga ponovno vklopite. |
|--------------------------------------|---|

Ni zvoka.

- | | |
|---|--|
| • Ali je funkcija za izklop zvoka vklopljena? | → S pritiskom gumba Mute preključite funkcijo. |
| • Ali je glasnost nastavljena na minimum? | → Povečajte glasnost z gumbom. |

Daljinski upravljalnik ne deluje.

- | | |
|--|----------------------------|
| • Ali so baterije prazne? | → Namestite nove baterije. |
| • Ali je razdalja med daljinskim upravljalnikom in glavno enoto prevelika? | → Približajte se enoti. |

Funkcija TV SoundConnect (TV-seznanjanje) ni uspela.

- | | |
|---|--|
| • Ali vaš televizor podpira funkcijo TV SoundConnect? | → TV SoundConnect podpirajo nekateri televizorji Samsung, ki so se začeli prodajati po letu 2012. Preverite, ali vaš televizor podpira funkcijo TV SoundConnect. |
| • Ali je različica vdelane programske opreme vašega televizorja najnovejša? | → Posodobite televizor z najnovejšo vdelano programsko opremo. |
| • Ali pri povezavi pride do napake? | → Obrnite se na Samsungov klicni center. |
| • Ponastavite NAČIN TV in znova vzpostavite povezavo. | → Pritisnite in za 5 sekund zadržite gumb ► , da ponastavite povezavo TV SoundConnect. |

Rdeča lučka LED na nizkotonskem zvočniku utripa in nizkotonski zvočnik ne predvaja zvoka.

- | | |
|--|---|
| • Nizkotonski zvočnik morda ni povezan z glavno enoto izdelka. | → Znova vzpostavite povezavo z nizkotonskim zvočnikom. (Glejte 13 stran.) |
|--|---|

Nizkotonski zvočnik opazno brni in vibrira.

- | | |
|--|--|
| • Prilagodite jakost nizkotonskega zvočnika. | → Z gumbom EQUALIZER WOOFER na daljinskem upravljalniku prilagodite glasnost (v območju od SW-6 do SW+6). |
|--|--|

DODATEK

TEHNIČNE LASTNOSTI

Ime modela	HW-H450		
SPLOŠNO	USB		5 V / 0,5 A
	Teža	Glavna enota	2,1 kg
		Nizkotonski zvočnik (PS-WF450)	5,1 kg
	Mere (Š x V x G)	Glavna enota	957,5 x 59,5 x 66,5 mm
		Nizkotonski zvočnik (PS-WF450)	179,5 x 363 x 296 mm
	Območje obratovalne temperature		+5 °C do +35 °C
Območje obratovalne vlažnosti		10 % do 75 %	
AMPLIFIER	Nazivna izhodna moč	Glavna enota	80W/CH, 3 OHM, THD = 10%, 1kHz
		Nizkotonski zvočnik (PS-WF450)	130W, 4 OHM, THD = 10%, 70Hz
	Razmerje signal/šum (analogni vhod)		65 dB
	Ločevanje (1kHz)		65 dB

* Razmerje signal/šum, motnja, ločevanje in uporabna občutljivost na osnovi merjenja z uporabo smernic AES (Audio Engineering Society).

* Nominalni tehnični podatki

- Podjetje Samsung Electronics Co., Ltd. si pridržuje pravico do spremembe tehničnih podatkov brez vnaprejšnjega bvestila.
- Podatki teže in dimenzije so približni podatki.
- Podatki o napajanju in porabi energije so na nalepki na izdelku.

※ **Obvestilo o odprtokodnih licencah**

- Podrobne informacije o odprtokodnih programih, ki jih uporablja izdelek, najdete na naslovu: <http://opensource.samsung.com>
- Če želite poslati povpraševanja in zahteve glede odprtih virov, podjetju Samsung pošljite e-pošto (oss.request@samsung.com).



Podjetje Samsung Electronics izjavlja, da je ta oprema v skladu z bistvenimi zahtevami in drugimi pomembnimi določili Direktive 1999/5/ES.

Uradno izjavo o skladnosti lahko najdete na <http://www.samsung.com>. Pojdite na Support (Podpora) > Search Product Support (Poišči podporo za izdelek) in vnesite ime modela.

To opremo je dovoljeno upravljati v vseh državah EU.



Obrnite se na SAMSUNG WORLD WIDE

Z vprašanji ali pripombami glede izdelkov Samsung se obrnite na center za pomoč strankam SAMSUNG.

Country	Contact Centre ☎	Web Site
AUSTRIA	0800 - SAMSUNG (0800 - 7267864)	www.samsung.com/at/support
BELGIUM	02-201-24-18	www.samsung.com/be/support (Dutch) www.samsung.com/be_fr/ support (French)
BOSNIA	051 331 999	www.samsung.com/support
BULGARIA	07001 33 11 , sharing cost	www.samsung.com/bg/support
CROATIA	062 726 786	www.samsung.com/hr/support
CZECH	800 - SAMSUNG (800-726786)	www.samsung.com/cz/support
DENMARK	70 70 19 70	www.samsung.com/dk/support
FINLAND	030-6227 515	www.samsung.com/fi/support
FRANCE	01 48 63 00 00	www.samsung.com/fr/support
GERMANY	0180 6 SAMSUNG bzw. 0180 6 7267864* (*0,20 €/Anruf aus dem dt. Festnetz, aus dem Mobilfunk max. 0,60 €/Anruf)	www.samsung.com/de/support
CYPRUS	8009 4000 only from landline, toll free	www.samsung.com/gr/support
GREECE	80111-SAMSUNG (80111 726 7864) only from land line (+30) 210 6897691 from mobile and land line	
HUNGARY	0680SAMSUNG (0680-726-786) 0680PREMIUM (0680-773-648)	http://www.samsung.com/hu/ support
ITALIA	800-SAMSUNG (800.7267864)	www.samsung.com/it/support
LUXEMBURG	261 03 710	www.samsung.com/support

Country	Contact Centre ☎	Web Site
MONTENEGRO	020 405 888	www.samsung.com/support
SLOVENIA	080 697 267 090 726 786	www.samsung.com/si/support
NETHERLANDS	0900-SAMSUNG (0900-7267864) (€ 0,10/Min)	www.samsung.com/nl/support
NORWAY	815 56480	www.samsung.com/no/support
POLAND	0 801-172-678* lub +48 22 607-93-33 ** * (całkowity koszt połączenia jak za 1 impuls według taryfy operatora ** (koszt połączenia według taryfy operatora)	www.samsung.com/pl/support
PORTUGAL	808 20 7267	www.samsung.com/pt/support
ROMANIA	08008 SAMSUNG (08008 726 7864) TOLL FREE No.	www.samsung.com/ro/support
SERBIA	011 321 6899	www.samsung.com/rs/support
SLOVAKIA	0800 - SAMSUNG(0800-726 786)	www.samsung.com/sk/support
SPAIN	0034902172678	www.samsung.com/es/support
SWEDEN	0771 726 7864 (SAMSUNG)	www.samsung.com/se/support www.samsung.com/ch/support (German)
SWITZERLAND	0848 726 78 64 (0848-SAMSUNG)	www.samsung.com/ch_fr/ support (French)
U.K	0330 SAMSUNG (7267864)	www.samsung.com/uk/support
EIRE	0818 717100	www.samsung.com/ie/support
LITHUANIA	8-800-77777	www.samsung.com/lt/support
LATVIA	8000-7267	www.samsung.com/lv/support
ESTONIA	800-7267	www.samsung.com/ee/support



[Ustrezno odstranjevanje baterij v tem izdelku]

(velja za države z ločenimi sistemi zbiranja)

Ta oznaka na bateriji, v navodilih ali na embalaži pomeni, da baterij v tem izdelku ob izteku njihove življenjske dobe ni dovoljeno odstraniti skupaj z ostalimi gospodinjstvenimi odpadki. Oznake za kemijske elemente Hg, Cd ali Pb pomenijo, da baterija vsebuje živo srebro, kadmij ali svinec v količinah, ki presegajo referenčne nivoje v direktivi ES 2006/66.

Če baterije niso ustrezno odstranjene, lahko tovrstne snovi škodujejo zdravju ljudi oziroma okolju.

Da bi zaščitili naravne vire in vzpodbujali ponovno uporabo materialov, baterije ločite od ostalih odpadkov in jih oddajte na predvidenih lokalnih zbirnih reciklažnih mestih.



**[Ustrezno odstranjevanje tega izdelka
(odpadna električna & elektronska oprema)]**

(velja za države z ločenimi sistemi zbiranja)

Oznaka na izdelku, dodatni opremi ali dokumentaciji pomeni, da izdelek in njegove elektronske dodatne opreme (npr. električnega polnilnika, slušalk, kabla USB) ob koncu življenjske dobe ni dovoljeno odvreči med gospodinjstvene odpadke. Te izdelke ločite od drugih vrst odpadkov in jih odgovorno predajte v recikliranje ter tako spodbudite trajnostno ravnostno uporabo materialnih virov. Tako boste preprečili morebitno tveganje za okolje ali zdravje ljudi zaradi nenadzorovanega odstranjevanja odpadkov.

Uporabniki v gospodinjstvih naj se za podrobnosti o tem, kam in kako lahko te izdelke predajo v okolju prijazno recikliranje, obrnejo na trgovino, kjer so izdelek kupili, ali na krajevni upravni organ.

Poslovni uporabniki naj se obrnejo na dobavitelja in preverijo pogoje kupne pogodbe. Te izdelke in njihove elektronske dodatne opreme pri odstranjevanju nidejovljeno mešati z drugimi gospodarskimi odpadki.





SAMSUNG

HW-H450

Εγχειρίδιο χρήσης

Wireless Audio - Soundbar

Φανταστείτε τις δυνατότητες

Σας ευχαριστούμε που αγοράσατε ένα προϊόν Samsung.

Προκειμένου να λάβετε πιο ολοκληρωμένο σέρβις,
δηλώστε το προϊόν σας στη διαδικτυακή διεύθυνση

www.samsung.com/register

ΔΥΝΑΤΟΤΗΤΕΣ

TV SoundConnect (Σύνδεση ήχου τηλεόρασης)

Το TV SoundConnect σας δίνει τη δυνατότητα να ακούτε ήχο από την τηλεόρασή σας στο Soundbar σας, μέσω σύνδεσης Bluetooth και να ελέγχετε τον ήχο.

HDMI

Η σύνδεση HDMI μεταφέρει ταυτόχρονα σήματα βίντεο και ήχου, παρέχοντας επίσης καθαρότερη εικόνα. Η μονάδα διαθέτει επίσης τη λειτουργία ARC, η οποία σας επιτρέπει να ακούτε ήχο από την τηλεόρασή σας μέσω του Soundbar χρησιμοποιώντας ένα καλώδιο HDMI. Αυτή η λειτουργία είναι διαθέσιμη μόνο αν συνδέσετε τη μονάδα σε μια τηλεόραση που είναι συμβατή με ARC.

3D SOUND

Η δυνατότητα 3D SOUND προσθέτει βάθος και διευρύνει την εμπειρία ακρόασης.

Ασύρματο υπογούφερ

Η ασύρματη υπομονάδα της Samsung απαλλάχθηκε από τα καλώδια που συνδέουν την κύρια μονάδα και το υπογούφερ. Αντί γι' αυτό, το υπογούφερ συνδέεται σε μια συμπαγή ασύρματη υπομονάδα που επικοινωνεί με την κύρια μονάδα.

Ειδικόί τρόποι λειτουργίας ήχου

Μπορείτε να επιλέξετε ανάμεσα σε διάφορους τρόπους λειτουργίας ήχου – MUSIC (Μουσική) / VOICE (Φωνή) / SPORTS (Αθλητικά) / CINEMA (Κινηματογράφος) / STANDARD (Αρχικός Ήχος) – ανάλογα με τον τύπο του περιεχομένου που θέλετε να απολαύσετε.

Τηλεχειριστήριο πολλαπλών λειτουργιών

Το παρεχόμενο τηλεχειριστήριο μπορεί να χρησιμοποιηθεί για τον έλεγχο διάφορων λειτουργιών απλά με το πάτημα ενός κουμπιού.

Υποστήριξη λειτουργίας USB Host

Μπορείτε να συνδέσετε και να αναπαράγετε αρχεία μουσικής από εξωτερικές συσκευές αποθήκευσης USB, όπως συσκευές αναπαραγωγής MP3, μονάδες USB μνήμης flash κλπ. χρησιμοποιώντας τη λειτουργία USB HOST του συστήματος Soundbar.

Λειτουργία Bluetooth

Μπορείτε να συνδέσετε μια συσκευή Bluetooth με το σύστημα Soundbar και να απολαύσετε μουσική με στερεοφωνικό ήχο υψηλής ποιότητας, χωρίς κανένα καλώδιο!

ΑΔΕΙΑ



Κατασκευάζεται κατόπιν αδείας από τη Dolby Laboratories. Η ονομασία Dolby και το σύμβολο του διπλού D είναι εμπορικά σήματα της Dolby Laboratories.



Για τις ευρεσιτεχνίες DTS, ανατρέξτε στη διαδικτυακή τοποθεσία <http://patents.dts.com>. Κατασκευάζεται κατόπιν αδείας από τη DTS Licensing Limited. Η ονομασία DTS, το αντίστοιχο σύμβολο και η ονομασία DTS μαζί με το σύμβολο είναι σήματα κατατεθέντα και το DTS 2.0 Channel είναι εμπορικό σήμα της DTS, Inc. © DTS, Inc. Με την επιφύλαξη παντός δικαιώματος.





HDMI

Οι επωνυμίες HDMI, HDMI High-Definition Multimedia Interface και το λογότυπο HDMI είναι εμπορικά σήματα ή σήματα κατατεθέντα της HDMI Licensing LLC στις Η.Π.Α. και άλλες χώρες.

ΠΛΗΡΟΦΟΡΙΕΣ ΓΙΑ ΤΗΝ ΑΣΦΑΛΕΙΑ

ΠΡΟΕΙΔΟΠΟΙΗΣΕΙΣ ΓΙΑ ΤΗΝ ΑΣΦΑΛΕΙΑ

ΓΙΑ ΝΑ ΠΕΡΙΟΡΙΣΕΤΕ ΤΟΝ ΚΙΝΔΥΝΟ ΗΛΕΚΤΡΟΠΛΗΞΙΑΣ ΜΗΝ ΑΦΑΙΡΕΙΤΕ ΤΟ ΠΙΣΩ ΚΑΛΥΜΜΑ.
 Η ΣΥΣΚΕΥΗ ΔΕΝ ΠΕΡΙΕΧΕΙ ΕΞΑΡΤΗΜΑΤΑ ΠΟΥ ΜΠΟΡΟΥΝ ΝΑ ΕΠΙΣΚΕΥΑΣΤΟΥΝ ΑΠΟ ΤΟ ΧΡΗΣΤΗ. ΓΙΑ ΤΙΣ ΕΡΓΑΣΙΕΣ
 ΣΥΝΤΗΡΗΣΗΣ ΕΜΠΙΣΤΕΥΘΕΙΤΕ ΕΞΕΙΔΙΚΕΥΜΕΝΟ ΠΡΟΣΩΠΙΚΟ.

	<p>ΠΡΟΣΟΧΗ ΚΙΝΔΥΝΟΣ ΗΛΕΚΤΡΟΠΛΗΞΙΑΣ ΜΗΝ ΑΝΟΙΓΕΤΕ</p>			<p>Το σύμβολο αυτό προειδοποιεί για την παρουσία επικίνδυνης τάσης στο εσωτερικό της συσκευής, ικανής να προκαλέσει ηλεκτροπληξία ή τραυματισμό.</p>
				<p>Το σύμβολο αυτό σας ενημερώνει για την ύπαρξη σημαντικών οδηγιών που συνοδεύουν το προϊόν.</p>

ΠΡΟΕΙΔΟΠΟΙΗΣΗ : Μην εκθέτετε τη συσκευή σε βροχή ή υγρασία, προκειμένου να μειώσετε τον κίνδυνο πυρκαγιάς ή ηλεκτροπληξίας.

ΠΡΟΣΟΧΗ : ΓΙΑ ΝΑ ΑΠΟΦΥΓΕΤΕ ΤΗΝ ΗΛΕΚΤΡΟΠΛΗΞΙΑ, ΤΟΠΟΘΕΤΗΣΤΕ ΟΛΟΚΛΗΡΟ ΤΟ ΠΛΑΤΥ ΤΜΗΜΑ ΤΟΥ ΦΙΣ ΣΤΟ ΠΛΑΤΥ ΤΜΗΜΑ ΤΗΣ ΠΡΙΖΑΣ.

- Η συσκευή αυτή θα πρέπει πάντα να συνδέεται σε δίκτυο AC με προστατευτική σύνδεση γείωσης.
- Για να αποσυνδέσετε τη συσκευή από το ρεύμα, θα πρέπει να τραβήξετε το βύσμα από την πρίζα, κατά συνέπεια η πρίζα θα πρέπει να είναι κατάλληλη.

ΠΡΟΣΟΧΗ

- Μην εκθέτετε αυτή τη συσκευή σε σταγόνες ή πιτσιλιές υγρών. Μην τοποθετείτε δοχεία γεμάτα με υγρό, όπως βάζα, επάνω στη συσκευή.
- Για να απενεργοποιήσετε πλήρως αυτή τη συσκευή, θα πρέπει να αποσυνδέσετε το φικ ρεύματος από την πρίζα. Για το λόγο αυτόν, το φικ ρεύματος θα πρέπει να είναι εύκολα και άμεσα προσπελάσιμο συνεχώς.

ΠΡΟΦΥΛΑΞΕΙΣ

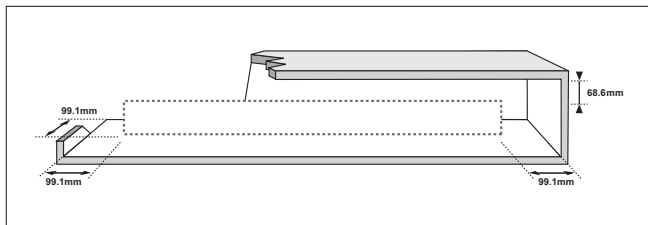

Βεβαιωθείτε ότι η παροχή εναλλασσόμενου ρεύματος του σπιτιού σας είναι συμβατή με τις προδιαγραφές που αναγράφονται στην ετικέτα αναγνώρισης που υπάρχει στο πίσω μέρος του προϊόντος. Τοποθετήστε το προϊόν οριζόντια, σε κατάλληλη βάση (έπιπλο), προβλέποντας αρκετό χώρο γύρω της για εξαερισμό 7~10 εκατοστά. Βεβαιωθείτε ότι οι οπές αερισμού δεν είναι καλυμμένες. Μην τοποθετείτε τη μονάδα επάνω σε ενισχυτές ή άλλων εξοπλισμού, ο οποίος ενδέχεται να θερμανθεί. Αυτή η μονάδα έχει σχεδιαστεί για συνεχή χρήση. Για να απενεργοποιήσετε πλήρως τη μονάδα, αποσυνδέστε το φως εναλλασσόμενου ρεύματος από την πρίζα. Αποσυνδέστε τη μονάδα αν σκοπεύετε να την αφήσετε αχρησιμοποίητη για μεγάλο χρονικό διάστημα.

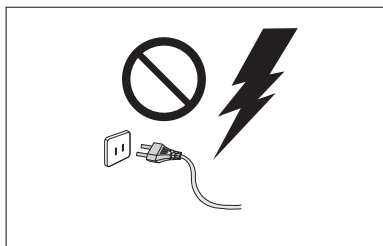

Κατά τη διάρκεια καταιγίδων, αποσυνδέστε το φως από την πρίζα ρεύματος. Απότομες κορυφές της τάσης τροφοδοσίας λόγω κεραυνών μπορεί να προκαλέσουν βλάβη στη μονάδα.

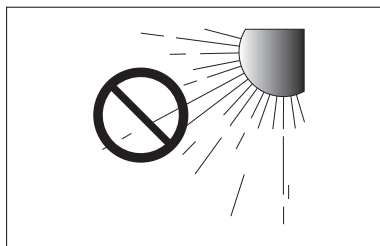

Μην εκθέτετε την συσκευή σε άμεσο ηλιακό φως ή άλλες πηγές θερμότητας. Μπορεί να προκληθεί υπερθέρμανση και δυσλειτουργία της μονάδας.

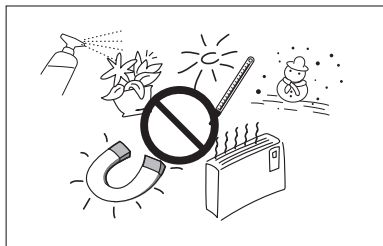

Προστατέψτε τη συσκευή από υγρασία (π.χ. ανθοδοχεία) και υπερβολική ζέση (π.χ. τζάκι) ή από εξοπλισμό που προκαλεί ισχυρά μαγνητικά ή ηλεκτρικά πεδία (π.χ. ηχεία). Αποσυνδέστε το καλώδιο ρεύματος από την παροχή ρεύματος σε περίπτωση που το προϊόν παρουσιάζει κάποια δυσλειτουργία. Το προϊόν δεν προορίζεται για βιομηχανική χρήση. Προορίζεται αποκλειστικά για προσωπική χρήση. Ενδέχεται να προκύψει συμπύκνωση υγρασίας εάν το προϊόν ή ο δίσκος βρίσκονται σε περιβάλλον με σα χαμηλές θερμοκρασίες. Εάν κατά τη διάρκεια του Χειμώνα πρέπει να μεταφέρετε τη μονάδα σε άλλον χώρο, περιμένετε περίπου για 2 ώρες ώστε να επανέλθει σε θερμοκρασία δωματίου προτού τη θέσετε σε λειτουργία.

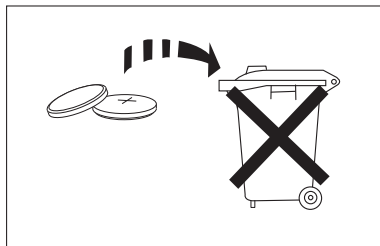

Οι μπαταρίες που χρησιμοποιεί το προϊόν περιέχει χημικά που είναι επικίνδυνα για το περιβάλλον. Μην απορρίπτετε τις μπαταρίες μαζί με τα υπόλοιπα οικιακά απορρίμματα. Μην απορρίπτετε τις μπαταρίες σε φωτιά. Μην βραχυκυκλώνετε, μην αποσυναρμολογείτε και μην υπερθερμαίνετε τις μπαταρίες. Υπάρχει κίνδυνος έκρηξης αν αντικαταστήσετε εσφαλμένα την μπαταρία. Αντικαταστήστε μόνο με μπαταρία ίδιου ή ισοδύναμου τύπου.

ΠΕΡΙΕΧΟΜΕΝΑ

2 ΔΥΝΑΤΟΤΗΤΕΣ

- 2 Αδεια

3 ΠΛΗΡΟΦΟΡΙΕΣ ΓΙΑ ΤΗΝ ΑΣΦΑΛΕΙΑ

- 3 Προειδοποιήσεις για την ασφάλεια
4 Προφυλάξεις

6 ΠΡΙΝ ΤΗ ΧΡΗΣΗ

- 6 Πριν διαβάσετε το εγχειρίδιο χρήστη
6 Τι περιλαμβάνεται

7 ΠΕΡΙΓΡΑΦΕΣ

- 7 Επανω/Εμπρος Όψη
8 Πίσω Όψη

9 ΤΗΛΕΧΕΙΡΙΣΤΗΡΙΟ

- 9 Κουμπια και λειτουργίες τηλεχειριστηρίου

11 ΣΥΝΔΕΣΕΙΣ

- 11 Εγκατάσταση της βάσης στηριξης σε τοίχο
12 Αφαίρεση από το στηρίγμα τοίχου
12 Εγκατάσταση του στηριγματος χωρίς τη χρήση του οδηγού τοποθέτησης στον τοίχο
13 Σύνδεση του ασυρματου υπογουφερ
15 Σύνδεση εξωτερικής συσκευής μέσω καλωδίου HDMI
16 Σύνδεση εξωτερικής συσκευής μέσω (αναλογικού) καλωδίου Ήχου ή (ψηφιακού) Οπτικού καλωδίου

17 ΛΕΙΤΟΥΡΓΙΕΣ

- 17 Τρόπος λειτουργίας εισόδου
17 ARC (HDMI OUT)
18 Bluetooth
20 TV SoundConnect (Σύνδεση ήχου τηλεόρασης)
21 USB
22 Ενημερωση λογισμικού

23 ΑΝΤΙΜΕΤΩΠΙΣΗ ΠΡΟΒΛΗΜΑΤΩΝ

24 ΠΑΡΑΡΤΗΜΑ

- 24 Προδιαγραφές



- Οι εικόνες που υπάρχουν σε αυτό το εγχειρίδιο χρήσης παρέχονται μόνο για αναφορά και ενδέχεται να διαφέρουν σε σχέση με την πραγματική εμφάνιση του προϊόντος.
- Ενδέχεται να υπάρξει χρέωση για διαχειριστικές δαπάνες σε περίπτωση που συμβεί ένα από τα παρακάτω:
 - (a) αν κληθεί ένας τεχνικός κατόπιν αιτήματός σας, χωρίς να διαπιστωθεί κάποιο ελάττωμα στο προϊόν (δηλαδή αν αμελήσατε να διαβάσετε αυτό το εγχειρίδιο χρήσης).
 - (b) αν προσκομίσετε τη μονάδα σε ένα κέντρο επισκευών, χωρίς να διαπιστωθεί κάποιο ελάττωμα στο προϊόν (δηλαδή αν αμελήσατε να διαβάσετε αυτό το εγχειρίδιο χρήσης).
- Θα ενημερωθείτε για το ακριβές ποσό αυτής της χρέωσης πριν από την πραγματοποίηση οποιασδήποτε εργασίας ή κατ' οίκον επίσκεψης.

ΠΡΙΝ ΤΗ ΧΡΗΣΗ

ΠΡΙΝ ΔΙΑΒΑΣΕΤΕ ΤΟ ΕΓΧΕΙΡΙΔΙΟ ΧΡΗΣΤΗ

Έχετε υπόψη σας τους ακόλουθους όρους προτού διαβάσετε το εγχειρίδιο χρήσης.

► Εικονίδια που χρησιμοποιούνται στο εγχειρίδιο

Εικονίδιο	Όρος	Ορισμός
	Προσοχη	Υποδεικνύει μια κατάσταση όπου κάποια λειτουργία δεν λειτουργεί ή οι ρυθμίσεις μπορεί να ακυρωθούν.
	Σημείωση	Αφορά σε χρήσιμες συμβουλές ή πληροφορίες στη σελίδα που βοηθά στην εκτέλεση κάθε λειτουργίας.

► Οδηγίες για την ασφάλεια και αντιμετώπιση προβλημάτων

- 1) Βεβαιωθείτε ότι έχετε εξοικειωθεί με τις Οδηγίες ασφαλείας πριν τη χρήση του προϊόντος. (Βλ. σελίδες 3)
- 2) Εάν προκύψει κάποιο πρόβλημα, ανατρέξτε στην Αντιμετώπιση προβλημάτων. (Βλ. σελίδες 23)







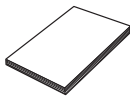

► Πνευματικά δικαιώματα

©2014 Samsung Electronics Co.,Ltd.

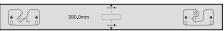
Με την επιφύλαξη παντός δικαιώματος. Δεν επιτρέπεται η αναπαραγωγή ή αντιγραφή μέρους ή ολόκληρου του εγχειριδίου χρήσης, χωρίς τη γραπτή άδεια από τη Samsung Electronics Co.

ΤΙ ΠΕΡΙΛΑΜΒΑΝΕΤΑΙ

Βεβαιωθείτε ότι παρέχονται τα εξαρτήματα που φαίνονται παρακάτω.

		 (Στήριγμα τοίχου A: 1 EA)
Τηλεχειριστήριο / Μπαταρία λιθίου (3V : CR2032)	Εγχειρίδιο Χρήσης	 (Στήριγμα τοίχου Δ: 1 EA)
	 (Βίδα συγκράτησης 1: 2 EA)	Στήριγμα για την τοποθέτηση στον τοίχο
Οδηγός τοποθέτησης στον τοίχο	 (Βίδα συγκράτησης 2: 2 EA)	
	Βίδα Συγκράτησης	Καλώδιο Ρεύματος
Τροφοδοτικό συνεχούς ρεύματος		
	Καλώδιο AUX	Καλώδιο USB



- Η εμφάνιση των εξαρτημάτων ενδέχεται να διαφέρει ελαφρά από τις παραπάνω εικόνες.
- Χρησιμοποιήστε το ειδικό καλώδιο USB για τη σύνδεση εξωτερικών συσκευών USB στη μονάδα.

ΠΕΡΙΓΡΑΦΕΣ

ΕΠΑΝΩ/ΕΜΠΡΟΣ ΟΨΗ

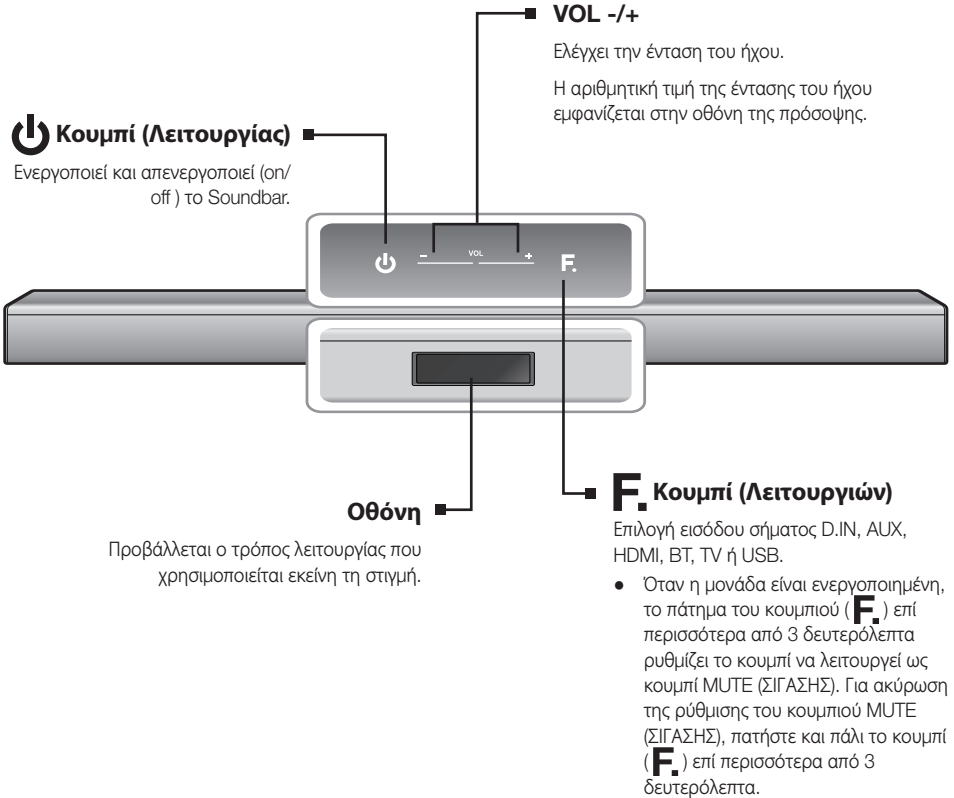

- Όταν ενεργοποιείτε αυτή τη μονάδα, υπάρχει μια καθυστέρηση 4 έως 5 δευτερολέπτων προτού μπορέσει να αναπαράγει ήχο.
- Αν θέλετε να απολαμβάνετε τον ήχο μόνο από το ασύρματο Soundbar, πρέπει να απενεργοποιήσετε τα ηχεία της τηλεόρασης στο μενού Audio Setup (Ρύθμιση ήχου) της τηλεόρασης. Ανατρέξτε στο εγχειρίδιο της τηλεόρασης που συνοδεύει την τηλεόρασή σας.

ΠΙΣΩ ΟΨΗ

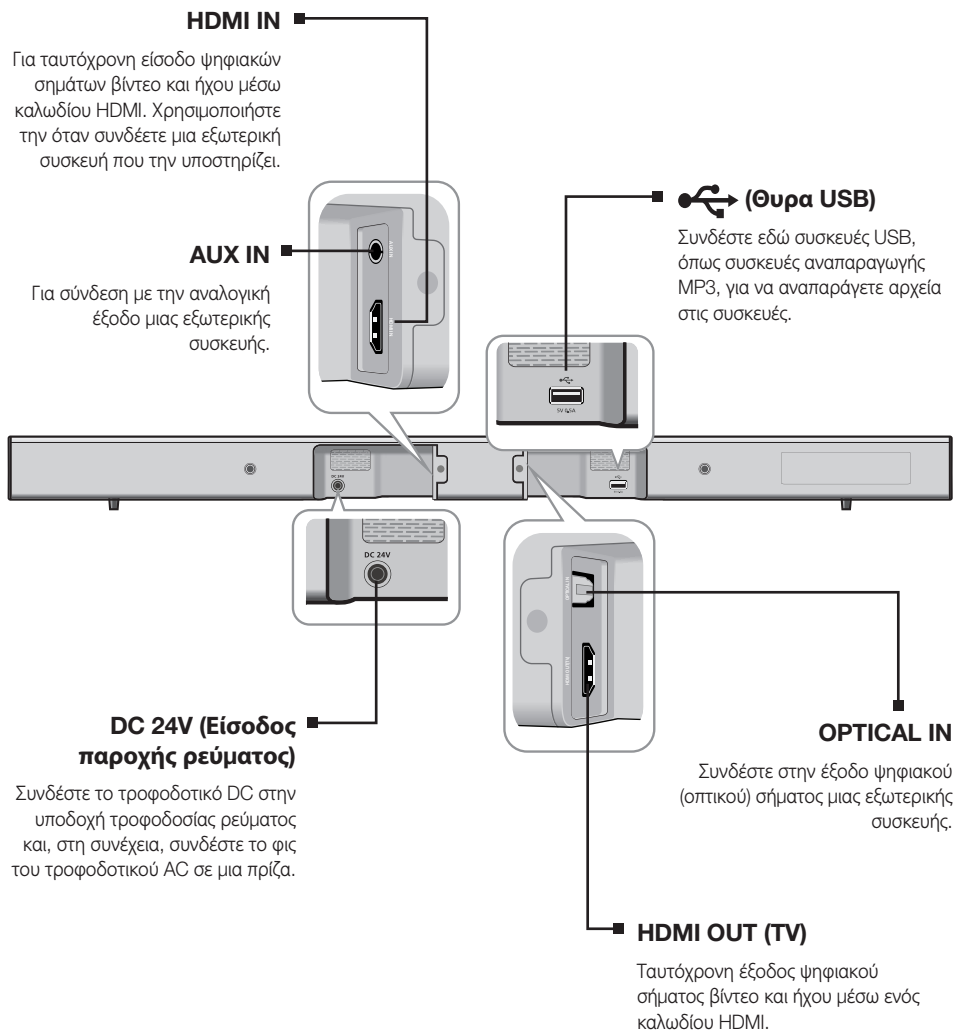

- Όταν αποσυνδέετε το καλώδιο ρεύματος του τροφοδοτικού AC από την πρίζα, να το κρατάτε από το φισ. Μην τραβάτε το καλώδιο.
- Μη συνδέετε αυτή τη μονάδα ή άλλα εξαρτήματα σε μια πρίζα εναλλασσόμενου ρεύματος, ωστόσο όλες οι συνδέσεις μεταξύ των εξαρτημάτων έχουν ολοκληρωθεί.

ΤΗΛΕΧΕΙΡΙΣΤΗΡΙΟ

ΚΟΥΜΠΙΑ ΚΑΙ ΛΕΙΤΟΥΡΓΙΕΣ ΤΗΛΕΧΕΙΡΙΣΤΗΡΙΟΥ

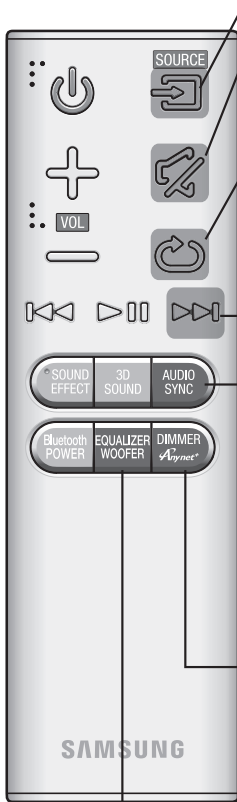

SOURCE

Πατήστε για να επιλέξετε μία πηγή που είναι συνδεδεμένη στο Soundbar.

MUTE

Μπορείτε να χαμηλώσετε την ένταση του ήχου στην τιμή 0 με το πάτημα ενός κουμπιού. Πατήστε και πάλι για να επαναφέρετε τον ήχο στην προηγούμενη ρύθμιση στάθμης.

REPEAT

Μπορείτε να ορίσετε τη λειτουργία REPEAT (ΕΠΑΝΑΛΗΨΗ) κατά την αναπαραγωγή μουσικής από κάποια συσκευή USB.

REPEAT OFF : Ακύρωση της επαναληφόμενης αναπαραγωγής.

REPEAT FILE : Επαναλαμβανόμενη αναπαραγωγή ενός κομματιού.

REPEAT ALL : Επαναλαμβανόμενη αναπαραγωγή όλων των κομματιών.

REPEAT RANDOM : Αναπαραγωγή των κομματιών με τυχαία σειρά. (Ενδέχεται να αναπαραχθεί ξανά ένα κομμάτι που έχει αναπαραχθεί ήδη.)

Παράλειψη Προς τα εμπρός

Αν πατήσετε το κουμπί ►► όταν υπάρχουν περισσότερα από ένα αρχεία στη συσκευή από την οποία γίνεται αναπαραγωγή, επιλέγεται το επόμενο αρχείο.

AUDIO SYNC

Εάν το Soundbar είναι συνδεδεμένο σε ψηφιακή τηλεόραση και το βίντεο εμφανίζεται εκτός συγχρονισμού με τον ήχο, πατήστε τα κουμπιά **AUDIO SYNC** για να συγχρονίσετε τον ήχο με το βίντεο. Χρησιμοποιήστε τα κουμπιά ◀◀, ▶▶ για να ρυθμίσετε την καθυστέρηση του ήχου μεταξύ 0 ms και 300 ms. Η λειτουργία συγχρονισμού ήχου ενδέχεται να μην είναι διαθέσιμη στον τρόπο λειτουργίας USB, TV και BT.

DIMMER/Anynet+

DIMMER : Πατήστε το κουμπί **DIMMER/Anynet+** στο τηλεχειριστήριο για να ελέγξετε τη φωτεινότητα της οθόνης.

Anynet+ : Πατήστε παρατεταμένα το κουμπί **DIMMER/Anynet+** για περισσότερο από 3 δευτερόλεπτα για να ενεργοποιήσετε ή να απενεργοποιήσετε τη λειτουργία Anynet+. (Auto Power Link : Προεπιλογή OFF, Anynet+ ON / Power Link OFF ή Anynet+ OFF / Power Link ON). Η λειτουργία Anynet+ επιτρέπει τον έλεγχο του Soundbar με το τηλεχειριστήριο από μια τηλεόραση Samsung συμβατή με Anynet+. Το Soundbar πρέπει να είναι συνδεδεμένο στην τηλεόραση μέσω καλωδίου HDMI.

* Auto Power Link

Συγχρονίζει το Soundbar με μία συνδεδεμένη οπτική πηγή μέσω της υποδοχής Optical, έτσι ώστε να ενεργοποιείται αυτόματα όταν ενεργοποιείτε την τηλεόρασή σας.

EQUALIZER WOOFER

Πατήστε για να επιλέξετε πρίμα ή μπάσα. Στη συνέχεια, χρησιμοποιήστε το κουμπί ◀◀, ▶▶ για να ρυθμίσετε την ένταση των πρίμων ή των μπάσων από -3 έως +3. Μπορείτε να ελέγξετε την ένταση ήχου του υπογούφερ. Πατήστε το κουμπί ◀◀, ▶▶ για αύξηση ή μείωση της έντασης ήχου του υπογούφερ. Μπορείτε να αλλάξετε τη ρύθμιση από SW -6 έως SW +6.



- Το Soundbar είναι αποκλειστική ονομασία της Samsung.
- Χειριστείτε την τηλεόραση χρησιμοποιώντας το τηλεχειριστήριο της τηλεόρασης.

POWER

Ενεργοποιεί και απενεργοποιεί (on/ off) το Soundbar.

VOLUME

Ρυθμίζει την ένταση του ήχου της μονάδας.

Αναπαραγωγή/Παύση

Πατήστε το κουμπί ►|| για προσωρινή παύση αναπαραγωγής του αρχείου.

Πατήστε ξανά το κουμπί ►|| για να αναπαραγάγετε το επιλεγμένο αρχείο.

Παράλειψη Προς τα πίσω

Αν πατήσετε το κουμπί ◀◀ όταν υπάρχουν περισσότερα από ένα αρχεία στη συσκευή από την οποία γίνεται αναπαραγωγή, επιλέγεται το προηγούμενο αρχείο.

SOUND EFFECT

Μπορείτε να επιλέξετε ανάμεσα σε 5 διαφορετικούς τρόπους λειτουργίας ήχου – **MUSIC, VOICE, SPORTS, CINEMA**, και **STANDARD** – ανάλογα με τον τύπο πηγής που θέλετε να απολαύσετε.

Πατήστε **SOUND EFFECT** στο τηλεχειριστήριο.

Επιλέξτε τη λειτουργία **STANDARD** εάν θέλετε να απολαμβάνετε τον αρχικό ήχο.

Πατήστε το κουμπί **SOUND EFFECT** επί περισσότερα από 5 δευτερόλεπτα για να ενεργοποιήσετε ή να απενεργοποιήσετε το Smart Volume (Εξυπνη έντ. ήχου).

* Smart Volume

Αυτή η επιλογή ρυθμίζει και σταθεροποιεί την ένταση του ήχου όταν αλλάζει απότομα κατά την αλλαγή καναλιού ή σκηνής.

Bluetooth POWER

Πατήστε το κουμπί **Bluetooth POWER** στο τηλεχειριστήριο του Soundbar για να ενεργοποιηθεί ή να απενεργοποιηθεί η λειτουργία Bluetooth POWER on.

Για λεπτομέρειες, ανατρέξτε στις σελίδες 19 και 20.

3D SOUND (3D Sound Plus)

Πατήστε το κουμπί **3D SOUND** στο τηλεχειριστήριο για να προσθέσετε βάθος και να διευρύνετε τον ήχο.

Πατήστε **3D SOUND** στο τηλεχειριστήριο.

Κάθε φορά που πατιέται το κουμπί, η επιλογή αλλάζει ως εξής :

3D SOUND PLUS OFF → 3D SOUND PLUS MUSIC →

3D SOUND PLUS MOVIE

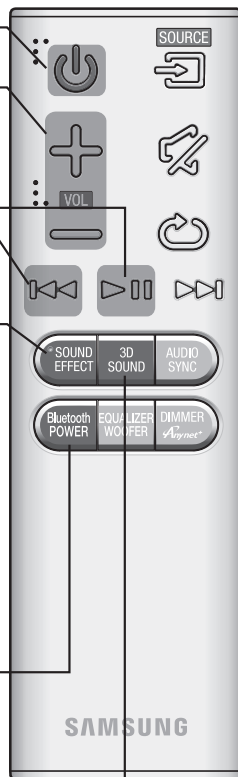

► **Τοποθέτηση των μπαταριών στο τηλεχειριστήριο**

1. Χρησιμοποιήστε ένα κατάλληλο νόμισμα για να περιστρέψετε αριστερόστροφα το κάλυμμα μπαταρίας του τηλεχειριστηρίου ώστε να το αφαιρέσετε, όπως φαίνεται στην παραπάνω εικόνα.

2. Τοποθετήστε μία μπαταρία λιθίου των 3 V. Διατηρήστε τον θετικό (+) πόλο στραμμένο προς τα επάνω όταν τοποθετείτε την μπαταρία. Τοποθετήστε το κάλυμμα μπαταρίας και ευθυγραμμίστε τα σημάδια '●' όπως φαίνεται στην παραπάνω εικόνα.

3. Χρησιμοποιήστε ένα κατάλληλο νόμισμα για να περιστρέψετε δεξιόστροφα το κάλυμμα μπαταρίας του τηλεχειριστηρίου μέχρι το τέρμα της διαδρομής του, ώστε να το στερεώσετε στη θέση του.

ΣΥΝΔΕΣΕΙΣ

ΕΓΚΑΤΑΣΤΑΣΗ ΤΗΣ ΒΑΣΗΣ ΣΤΗΡΙΞΗΣ ΣΕ ΤΟΙΧΟ

Μπορείτε να χρησιμοποιήσετε το υποστήριγμα στήριξης για να τοποθετήσετε αυτή τη μονάδα στον τοίχο.

► Προφυλάξεις σχετικά με την τοποθέτηση

- Εγκαταστήστε μόνο σε κατακόρυφο τοίχο.
- Για την τοποθέτηση, αποφύγετε τις υψηλές θερμοκρασίες ή την υγρασία ή έναν τοίχο που δεν μπορεί να αντέξει το βάρος του σετ.
- Ελέγξτε την αντοχή του τοίχου. Αν ο τοίχος δεν είναι αρκετά γερός για να στηρίξει τη μονάδα, ενισχύστε τον τοίχο ή εγκαταστήστε τη μονάδα σε ένα διαφορετικό τοίχο που μπορεί να αντέξει το βάρος της μονάδας.
- Αγοράστε και χρησιμοποιήστε τις κατάλληλες βίδες στερέωσης ή άγκιστρα για το είδος του τοίχου που διαθέτετε (γυψοσανίδα, γκρο μπετόν, ξύλο κ.λπ.). Αν είναι δυνατόν, στερεώστε τις βίδες στήριξης στα στηρίγματα του τοίχου.

- Αγοράστε τις βίδες τοποθέτησης στον τοίχο σύμφωνα με τον τύπο και το πάχος του τοίχου στον οποίο θα τοποθετήσετε το Soundbar.

- Διάμετρος: M5
- Μήκος: Συνιστάται μήκος 35 mm ή μεγαλύτερο

- Συνδέστε καλώδια από τη μονάδα στις εξωτερικές συσκευές προτού την εγκαταστήσετε στον τοίχο.
- Βεβαιωθείτε ότι η μονάδα είναι απενεργοποιημένη και αποσυνδεδεμένη πριν από την εγκατάσταση. Σε αντίθετη περίπτωση, μπορεί να προκληθεί ηλεκτροπληξία.

1. Τοποθετήστε τον οδηγό τοποθέτησης επάνω στην επιφάνεια του τοίχου.

- Ο οδηγός τοποθέτησης πρέπει να είναι οριζωντιωμένος.
- Εάν η τηλεόραση είναι τοποθετημένη στον τοίχο, η τοποθέτηση πρέπει να γίνει σε απόσταση τουλάχιστον 5 εκατοστών κάτω από την τηλεόραση.

2. Σημειώστε τη θέση όπου θα τρυπήσουν οι βίδες τον τοίχο με ένα μολύβι και, στη συνέχεια, αφαιρέστε τον οδηγό τοποθέτησης.

3. Στερεώστε τα στηρίγματα τοίχου και τις βίδες στις θέσεις που έχετε σημειώσει.

- Το αριστερό και το δεξιό στηρίγμα έχουν διαφορετικά σχήματα.

4. Στερεώστε τις δύο βίδες συγκράτησης στις αντίστοιχες οπές στο πίσω μέρος του κύριου κορμού του Soundbar, μία στην αριστερή και μία στη δεξιά πλευρά.

5. Συνδέστε το καλώδιο USB στο πίσω μέρος του Soundbar προτού το τοποθετήσετε στον τοίχο.

6. Στερεώστε τις βίδες συγκράτησης στο πίσω μέρος του Soundbar, μέσα στις εγκοπές του στηρίγματος τοίχου. Για ασφαλή τοποθέτηση, φροντίστε να ωθήσετε τις βίδες συγκράτησης μέχρι τέρμα στο κάτω μέρος των εγκοπών.

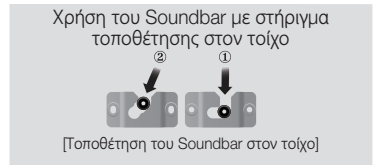
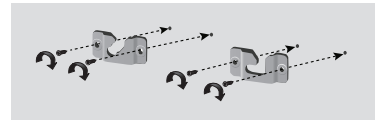
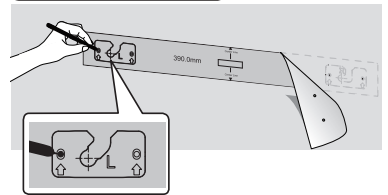
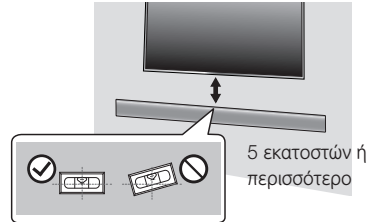

ΑΦΑΙΡΕΣΗ ΑΠΟ ΤΟ ΣΤΗΡΙΓΜΑ ΤΟΙΧΟΥ

1. Τραβήξτε το Soundbar προς τα πάνω, όπως φαίνεται στην εικόνα, για να το διαχωρίσετε από το στήριγμα τοποθέτησης στον τοίχο.

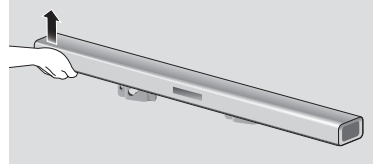

Χρήση του Soundbar με στήριγμα τοποθέτησης στον τοίχο



[Αποσύνδεση του Soundbar από το στήριγμα τοποθέτησης στον τοίχο]



- Μη στηρίζετε στην τοποθετημένη μονάδα και αποφεύγετε τα χτυπήματα ή τις πτώσεις της μονάδας.
- Στερεώστε καλά τη μονάδα στον τοίχο, για να μην πέσει. Εάν η μονάδα πέσει, μπορεί να προκαλέσει τραυματισμό ή ζημιά στο προϊόν.
- Εάν τοποθετήσετε τη μονάδα σε τοίχο, προσέξτε να μην αφήσετε παιδιά να τραβήξουν κάποιο από τα καλώδια σύνδεσης, καθώς μπορεί να προκληθεί πτώση του συστήματος.
- Για βέλτιστη απόδοση κατά την τοποθέτηση στον τοίχο, τοποθετήστε το σύστημα ηχείων σε απόσταση τουλάχιστον 5 εκατοστών κάτω από την τηλεόραση, εάν η τηλεόραση είναι τοποθετημένη στον τοίχο.
- Για τη δική σας ασφάλεια, εάν δεν στερεώσετε τη μονάδα στον τοίχο, τοποθετήστε την σε μια σταθερή, επίπεδη επιφάνεια όπου δεν υπάρχει πιθανότητα πτώσης της μονάδας.

ΕΓΚΑΤΑΣΤΑΣΗ ΤΟΥ ΣΤΗΡΙΓΜΑΤΟΣ ΧΩΡΙΣ ΤΗ ΧΡΗΣΗ ΤΟΥ ΟΔΗΓΟΥ ΤΟΠΟΘΕΤΗΣΗΣ ΣΤΟΝ ΤΟΙΧΟ



1. Τοποθετήστε το "Στήριγμα τοίχου Α" στην επιθυμητή επιφάνεια τοίχου παράλληλα με το δάπεδο, όπως φαίνεται παρακάτω και στερεώστε μια βίδα μέσα από την οπή στο δεξιό του άκρο.
2. Τοποθετήστε το "Στήριγμα τοίχου Δ" στην επιθυμητή επιφάνεια τοίχου παράλληλα με το δάπεδο, όπως φαίνεται παρακάτω και στερεώστε μια βίδα μέσα από την οπή στο αριστερό του άκρο.
 - Αν τα στηρίγματα τοίχου Α/Δ πρόκειται να τοποθετηθούν κάτω από την τηλεόραση, ελέγξτε τις θέσεις των οπών στερέωσής τους στα βήματα 1 και 2, έτσι ώστε να είναι ευθυγραμμισμένες σωστά με το κέντρο του κάτω μέρους της τηλεόρασης.
3. Στερεώστε βίδες μέσα από τις υπόλοιπες οπές.

ΣΥΝΔΕΣΗ ΤΟΥ ΑΣΥΡΜΑΤΟΥ ΥΠΟΓΟΥΦΕΡ

Το αναγνωριστικό σύνδεσης του υπογούφερ είναι εργοστασιακά προκαθορισμένο, οπότε η κύρια μονάδα και το υπογούφερ θα πρέπει να συνδεθούν (ασύρματα) αυτόματα όταν ενεργοποιηθεί η κύρια μονάδα και το υπογούφερ. Αν η ενδεικτική λυχνία Link () δεν ανάψει όταν ενεργοποιηθούν η κύρια μονάδα και το υπογούφερ, ρυθμίστε το αναγνωριστικό ακολούθως την παρακάτω διαδικασία.

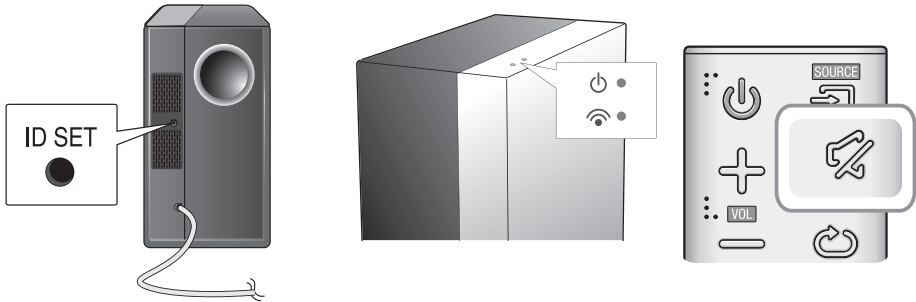

1. Συνδέστε τα καλώδια ρεύματος της κύριας μονάδας και του υπογούφερ σε μια πρίζα εναλλασσόμενου ρεύματος.
2. Πατήστε το κουμπί **ID SET** στο πίσω μέρος του υπογούφερ, με ένα μικρό αιχμηρό αντικείμενο, για 5 δευτερόλεπτα.
 - Σβήνει η ενδεικτική λυχνία STANDBY και αναβοσβήνει γρήγορα η ενδεικτική λυχνία LINK (μπλε λυχνία LED).
3. Όταν η κύρια μονάδα είναι απενεργοποιημένη (σε κατάσταση STANDBY - ANAMONH), πατήστε παρατεταμένα το κουμπί **MUTE** () στο τηλεχειριστήριο επί 5 δευτερόλεπτα.
4. Εμφανίζεται στην οθόνη του Soundbar η ένδειξη **ID SET**.
5. Για να ολοκληρωθεί η σύνδεση, ενεργοποιήστε την τροφοδοσία της κεντρικής μονάδας, ενόσω αναβοσβήνει η μπλε ενδεικτική λυχνία LED του υπογούφερ.
 - Η κύρια μονάδα και το υπογούφερ θα πρέπει πλέον να έχουν συνδεθεί μεταξύ τους.
 - Η ενδεικτική λυχνία σύνδεσης (μπλε λυχνία LED) στο υπογούφερ θα πρέπει να είναι αναμμένη.
 - Εάν η ενδεικτική λυχνία Link (Σύνδεση) δεν ανάψει με σταθερό μπλε χρώμα, η διαδικασία σύνδεσης έχει αποτύχει. Απενεργοποιήστε την κύρια μονάδα και αρχίστε ξανά από το Βήμα 2.
 - Μπορείτε να απολαύσετε καλύτερο ήχο από το ασύρματο υπογούφερ επιλέγοντας το ηχητικό εφέ. (Βλ. σελίδες 10)



- Προτού μετακινήσετε ή εγκαταστήσετε το προϊόν, φροντίστε να το σβήσετε και να αποσυνδέσετε το καλώδιο ρεύματος.
- Αν η κύρια μονάδα είναι απενεργοποιημένη, το ασύρματο υπογούφερ θα βρίσκεται σε κατάσταση αναμονής και η λυχνία LED με την ένδειξη STANDBY στο επάνω μέρος του θα ανάψει, αφού η ενδεικτική λυχνία σύνδεσης (μπλε λυχνία LED) αναβοσβήσει επί 30 δευτερόλεπτα.
- Εάν χρησιμοποιήσετε κοντά στο Soundbar μια συσκευή που χρησιμοποιεί την ίδια συχνότητα (2,4 GHz) με το Soundbar, ενδέχεται να προκληθεί διακοπή στον ήχο λόγω παρεμβολών.
- Η απόσταση μετάδοσης ενός ραδιοφωνικού σήματος είναι περίπου 10 μέτρα, αλλά μπορεί να μεταβληθεί, ανάλογα με το περιβάλλον λειτουργίας. Εάν ένας τοίχος με ασάλι-μιπετόν ή μεταλλικός τοίχος βρίσκεται ανάμεσα στην κεντρική μονάδα και τη μονάδα ασύρματου δέκτη, το σύστημα ενδέχεται να μη λειτουργεί καθόλου, διότι τα ραδιοκύματα δεν μπορούν να διαπεράσουν τα μέταλλα.
- Αν η κύρια μονάδα δεν συνδέεται ασύρματα, ακολουθήστε τα βήματα 1-5 να πραγματοποιήσετε επαναφορά της σύνδεσης ανάμεσα στην κύρια μονάδα και το ασύρματο υπογούφερ.



- Η κεραία ασύρματης λήψης είναι ενσωματωμένη στο ασύρματο υπογούφερ. Φυλάσσετε τη μονάδα μακριά από νερό και υγρασία.
- Για βέλτιστη απόδοση ακρόασης, βεβαιωθείτε ότι ο χώρος γύρω από το ασύρματο υπογούφερ δεν έχει εμπόδια.

ΣΥΝΔΕΣΗ ΕΞΩΤΕΡΙΚΗΣ ΣΥΣΚΕΥΗΣ ΜΕΣΩ ΚΑΛΩΔΙΟΥ HDMI

Το HDMI είναι η τυπική ψηφιακή διασύνδεση για σύνδεση με συσκευές όπως τηλεοράσεις, συσκευές προβολής, συσκευές αναπαραγωγής DVD, συσκευές αναπαραγωγής Blu-ray, αποκωδικοποιητές και άλλες.

Επειδή με το πρότυπο HDMI μεταδίδεται ψηφιακό σήμα υψηλής ποιότητας, μπορείτε να απολαύσετε κορυφαία βίντεο και ήχο - όπως δημιουργήθηκε αρχικά στην πηγή ψηφιακού σήματος.

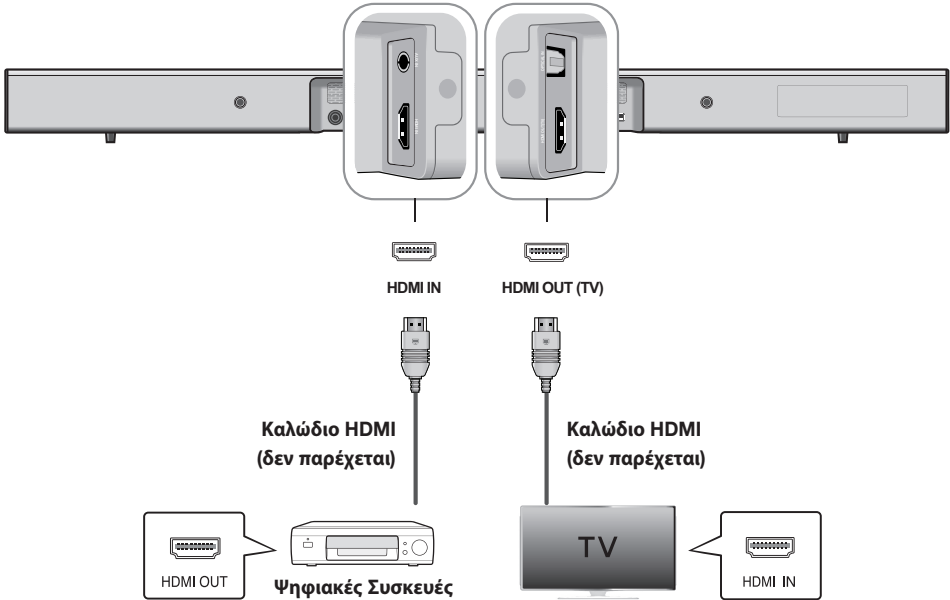

HDMI IN

Συνδέστε ένα καλώδιο HDMI (δεν παρέχονται) ανάμεσα στην υποδοχή **HDMI IN** στο πίσω μέρος του προϊόντος και την υποδοχή HDMI OUT της ψηφιακής συσκευής σας.

και,

HDMI OUT (TV)

Συνδέστε ένα καλώδιο HDMI (δεν παρέχεται) ανάμεσα στην υποδοχή **HDMI OUT (TV)** στο πίσω μέρος του προϊόντος και την υποδοχή HDMI IN της τηλεόρασης.

ARC (HDMI OUT)

Η λειτουργία ARC επιτρέπει τη μετάδοση ψηφιακού ήχου μέσω της θύρας **HDMI OUT (ARC)**.

Μπορεί να ενεργοποιηθεί μόνο όταν το Soundbar είναι συνδεδεμένο σε μια τηλεόραση που υποστηρίζει τη λειτουργία ARC.



- Το HDMI είναι μια διασύνδεση που επιτρέπει την ψηφιακή μεταφορά δεδομένων βίντεο και ήχου μέσω ενός μόνο καλωδίου.



- Πρέπει να είναι ενεργοποιημένο το Anynet+.
- Αυτή η λειτουργία δεν είναι διαθέσιμη αν το καλώδιο HDMI δεν υποστηρίζει ARC.

ΣΥΝΔΕΣΗ ΕΞΩΤΕΡΙΚΗΣ ΣΥΣΚΕΥΗΣ ΜΕΣΩ (ΑΝΑΛΟΓΙΚΟΥ) ΚΑΛΩΔΙΟΥ ΗΧΟΥ Η (ΨΗΦΙΑΚΟΥ) ΟΠΤΙΚΟΥ ΚΑΛΩΔΙΟΥ

Αυτή η μονάδα διαθέτει μία οπτική είσοδο ψηφιακού σήματος και μία είσοδο αναλογικού ήχου, για να σας παρέχει δύο τρόπους να τη συνδέσετε σε τηλεόραση.

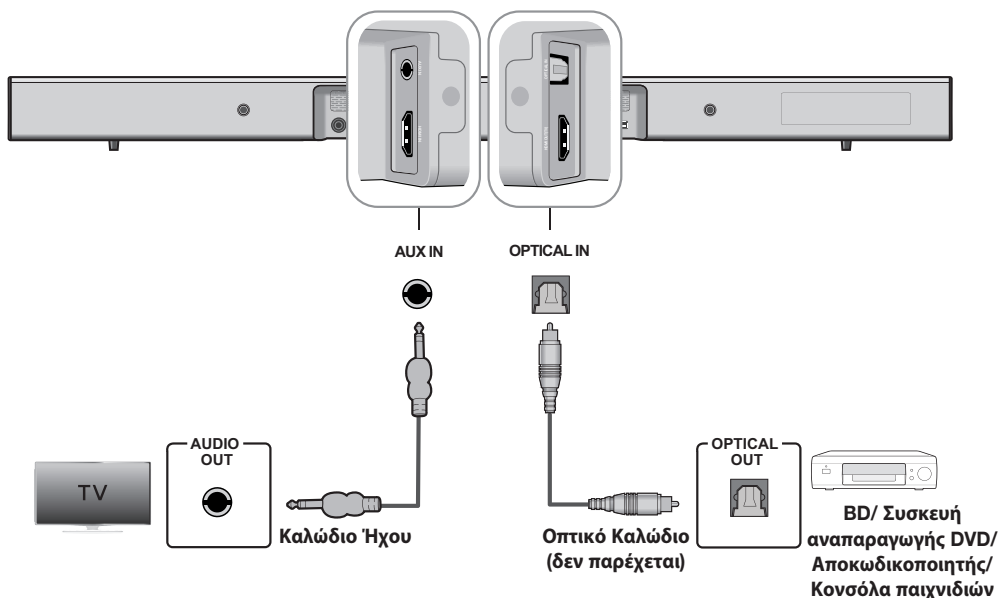

AUX IN

Συνδέστε την υποδοχή **AUX IN** (Ήχου) στην κύρια μονάδα με την υποδοχή AUDIO OUT της τηλεόρασης ή της συσκευής πηγής.

Αλλάξτε τη λειτουργία σε **AUX**.

ή

OPTICAL IN

Συνδέστε την υποδοχή **OPTICAL IN** (Ήχου) στην κύρια μονάδα με την υποδοχή OPTICAL OUT της τηλεόρασης ή της συσκευής πηγής.

Αλλάξτε τη λειτουργία σε **D.IN**.



- Μην συνδέσετε το καλώδιο ρεύματος αυτού του προϊόντος ή της τηλεόρασής σας στην έξοδο του τοίχου, ωστόσο ολοκληρωθούν όλες οι συνδέσεις μεταξύ των εξαρτημάτων.
- Προτού μετακινήσετε ή εγκαταστήσετε το προϊόν, φροντίστε να διακόψετε την παροχή ρεύματος και να αποσυνδέσετε το καλώδιο ρεύματος.

ΛΕΙΤΟΥΡΓΙΕΣ

ΤΡΟΠΟΣ ΛΕΙΤΟΥΡΓΙΑΣ ΕΙΣΟΔΟΥ

Πατήστε το κουμπί (**F.**) στο πάνω πλαίσιο της κύριας μονάδας ή το κουμπί  (**SOURCE**) στο τηλεχειριστήριο, για να επιλέξετε τον επιθυμητό τρόπο λειτουργίας.

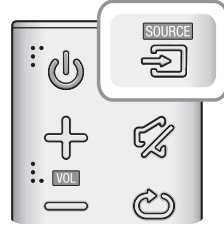

Λειτουργία εισόδου	Οθόνη
Ψηφιακή οπτική είσοδος	D.IN
Είσοδος AUX	AUX
Είσοδος HDMI	HDMI
Τρόπος λειτουργίας BLUETOOTH	BT
TV SoundConnect	TV
Τρόπος λειτουργίας USB	USB

Η μονάδα απενεργοποιείται αυτόματα στις ακόλουθες περιπτώσεις:

- Τρόπος λειτουργίας D.IN/HDMI/BT/TV/USB/ARC
 - Αν δεν υπάρχει σήμα ήχου για 25 λεπτά.
- Τρόπος λειτουργίας AUX
 - Αν το καλώδιο AUX δεν είναι συνδεδεμένο επί 25 λεπτά.
 - Αν δεν πατηθεί κανένα πλήκτρο για 8 ώρες όταν το καλώδιο AUX είναι συνδεδεμένο.
 - ON/OFF του αυτόματου τερματισμού λειτουργίας. Κρατήστε πατημένο το κουμπί  για 5 δευτερόλεπτα. Εμφανίζεται στην οθόνη η ένδειξη AUTO POWER DOWN ON / OFF.

ARC (HDMI OUT)

Η λειτουργία ARC (Κανάλι επιστροφής ήχου) μεταφέρει ψηφιακό σήμα ήχου στη θύρα HDMI OUT (ARC).

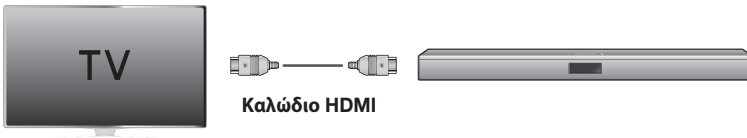

1. Συνδέστε μια τηλεόραση που υποστηρίζει τη λειτουργία ARC στο Soundbar με ένα καλώδιο HDMI.
2. Ενεργοποιήστε την τηλεόραση και, στη συνέχεια, ενεργοποιήστε τη λειτουργία Anynet+ στο Soundbar.
3. Πατήστε το κουμπί (**F.**) στο πάνω πλαίσιο της κύριας μονάδας ή το κουμπί  (**SOURCE**) στο τηλεχειριστήριο, για να επιλέξετε τον τρόπο λειτουργίας **D.IN**.



- Αν το καλώδιο HDMI δεν υποστηρίζει τη δυνατότητα ARC, η λειτουργία ARC ενδέχεται να μην εκτελείται σωστά.
- Για να απενεργοποιήσετε τη λειτουργία ARC, απενεργοποιήστε το Anynet+.

BLUETOOTH

Μπορείτε να συνδέσετε μια συσκευή Bluetooth με το σύστημα Soundbar και να απολαύσετε μουσική με στερεοφωνικό ήχο υψηλής ποιότητας, χωρίς κανένα καλώδιο!

► Σύνδεση του συστήματος Soundbar με συσκευή Bluetooth

Βεβαιωθείτε ότι η συσκευή Bluetooth υποστηρίζει τη λειτουργία στερεοφωνικών ακουστικών Bluetooth.

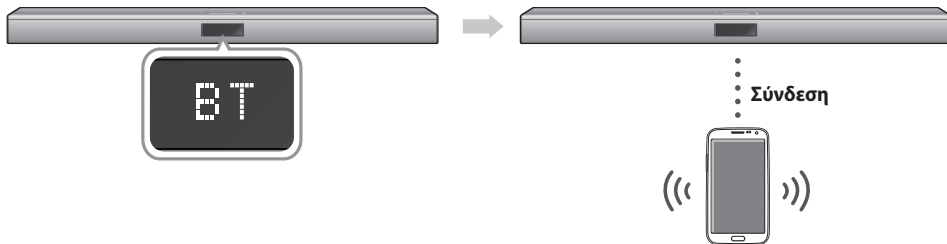

Συσκευή Bluetooth

1. Πατήστε το κουμπί (F) στο πάνω πλαίσιο της κύριας μονάδας ή το κουμπί (SOURCE) στο τηλεχειριστήριο, για να επιλέξετε τον τρόπο λειτουργίας **BT**.
 - Εμφανίζεται στην οθόνη πρόσοψης του Soundbar η ένδειξη **BT READY**.
2. Επιλέξτε το μενού Bluetooth στη συσκευή Bluetooth με την οποία θέλετε να συνδεθείτε. (Ανατρέξτε στο εγχειρίδιο χρήσης της συσκευής Bluetooth.)
3. Επιλέξτε το μενού στερεοφωνικών ακουστικών στη συσκευή Bluetooth.
 - Θα δείτε μια λίστα των συσκευών που σαρώθηκαν.
4. Επιλέξτε "**[Samsung] Soundbar**" από τη λίστα.
 - Όταν το Soundbar συνδεθεί με τη συσκευή Bluetooth, εμφανίζεται το μήνυμα [**Όνομα συσκευής Bluetooth**] → **BT** στην οθόνη πρόσοψης.
 - Το όνομα της συσκευής μπορεί να εμφανιστεί μόνο στα Αγγλικά. Αν το όνομα δεν είναι στα Αγγλικά, εμφανίζεται μια κάτω παύλα " _ ".
 - Αν αποτύχει η ζεύξη της συσκευής Bluetooth με το σύστημα Soundbar, διαγράψτε την προηγούμενη συσκευή "**[Samsung] Soundbar**" που εντοπίστηκε από τη συσκευή Bluetooth και κάντε τη να αναζητήσει ξανά το σύστημα Soundbar.
5. Αναπαράγετε μουσική στη συνδεδεμένη συσκευή.
 - Μπορείτε να ακούσετε τη μουσική που αναπαράγεται στη συνδεδεμένη συσκευή Bluetooth μέσω του συστήματος Soundbar.
 - Στον τρόπο λειτουργίας BT, δεν είναι διαθέσιμες οι λειτουργίες Αναπαραγωγής/Παύσης/Επόμενου/Προηγούμενου. Ωστόσο, αυτές οι λειτουργίες είναι διαθέσιμες σε συσκευές Bluetooth που υποστηρίζουν AVRCP.



- Αν σας ζητηθεί ο κωδικός PIN όταν πραγματοποιείτε σύνδεση με μια συσκευή Bluetooth, εισαγάγετε τον κωδικό <0000>.
- Μπορεί να πραγματοποιηθεί ζεύξη μόνο με μία συσκευή Bluetooth κάθε φορά.
- Η σύνδεση Bluetooth τερματίζεται όταν απενεργοποιείται το Soundbar.
- Το Soundbar μπορεί να μην εκτελει σωστά αναζήτηση ή σύνδεση Bluetooth, στις ακόλουθες συνθήκες:
 - Αν υπάρχει ένα ισχυρό ηλεκτρικό πεδίο γύρω από το σύστημα Soundbar.
 - Αν πραγματοποιηθεί ταυτόχρονα ζεύξη πολλαπλών συσκευών Bluetooth με το σύστημα Soundbar.
 - Αν η συσκευή Bluetooth είναι απενεργοποιημένη, δεν βρίσκεται στην κατάλληλη θέση ή δυσλειτουργεί.
 - Σημειώστε ότι συσκευές όπως φούρνοι μικροκυμάτων, προσαρμογείς ασύρματου δικτύου LAN, λαμπτήρες φθορισμού και σύμπες γκαζιού χρησιμοποιούν το ίδιο εύρος συχνότητας με τη συσκευή Bluetooth, γεγονός που μπορεί να προκαλέσει ηλεκτρικές παρεμβολές.
- Το Soundbar υποστηρίζει δεδομένα SBC (44,1 kHz, 48 kHz).
- Συνδεθείτε μόνο με συσκευές Bluetooth που υποστηρίζουν τη λειτουργία A2DP (AV).
- Δεν μπορείτε να συνδέσετε το Soundbar με μια συσκευή Bluetooth που υποστηρίζει μόνο τη λειτουργία HF (Hands-Free).
- Αφού πραγματοποιηθεί ζεύξη της συσκευής, στον τρόπο λειτουργίας D.IN/AUX/HDMI/USB/ARC, επιλέξτε "**[Samsung] Soundbar**" από τη λίστα για αυτόματη μετάβαση στον τρόπο λειτουργίας **BT**.

► Ενεργοποίηση μέσω Bluetooth (Bluetooth POWER)

Όταν η λειτουργία Bluetooth Power On (Ενεργοποίηση μέσω Bluetooth) είναι ενεργοποιημένη και το Soundbar είναι απενεργοποιημένο, εάν κάποια συσκευή Bluetooth που είχε συζευχθεί στο παρελθόν επιχειρήσει να συζευχθεί με το Soundbar, το Soundbar ενεργοποιείται αυτόματα.

1. Πατήστε το κουμπί **Bluetooth POWER** στο τηλεχειριστήριο ενώ το Soundbar είναι ενεργοποιημένο.
2. Στην οθόνη του Soundbar εμφανίζεται η ένδειξη Bluetooth POWER on (Ενεργοποίηση μέσω Bluetooth).



- Διατίθεται μόνο αν το Soundbar εμφανίζεται στη λίστα των συσκευών με τις οποίες έχει πραγματοποιήσει ζεύξη η συσκευή Bluetooth. (Πρέπει να έχει πραγματοποιηθεί προηγουμένως ζεύξη ανάμεσα στη συσκευή Bluetooth και το Soundbar τουλάχιστον μία φορά.)
- Το Soundbar εμφανίζεται στη λίστα εντοπιζόμενων συσκευών της συσκευής Bluetooth μόνο όταν το Soundbar εμφανίζει το μήνυμα [BT READY].
- Στον τρόπο λειτουργίας TV SoundConnect, δεν είναι δυνατή η ζεύξη του Soundbar με κάποια άλλη συσκευή Bluetooth.

► Αποσύνδεση συσκευής Bluetooth από το σύστημα Soundbar

Μπορείτε να αποσυνδέσετε μια συσκευή Bluetooth από το σύστημα Soundbar. Για οδηγίες, ανατρέξτε στο εγχειρίδιο χρήσης της συσκευής Bluetooth.

- Το σύστημα Soundbar αποσυνδέεται.
- Όταν το σύστημα Soundbar αποσυνδεθεί από τη συσκευή Bluetooth, εμφανίζεται η ένδειξη **BT DISCONNECTED** στην οθόνη πρόσοψης του συστήματος Soundbar.

► Αποσύνδεση του συστήματος Soundbar από συσκευή Bluetooth

Πατήστε το κουμπί  (**SOURCE**) στο τηλεχειριστήριο ή το κουμπί (**F**) στο πάνω μέρος του προϊόντος για να μεταβείτε από τον τρόπο λειτουργίας **BT** σε κάποιον άλλο τρόπο λειτουργίας ή απενεργοποιήστε το Soundbar.

- Η συνδεδεμένη συσκευή Bluetooth περιμένει ένα συγκεκριμένο χρονικό διάστημα για απόκριση από το σύστημα Soundbar και, στη συνέχεια, τερματίζει τη σύνδεση. (Το χρονικό διάστημα αποσύνδεσης ενδέχεται να διαφέρει, ανάλογα με τη συσκευή Bluetooth.)



- Στον τρόπο λειτουργίας σύνδεσης Bluetooth, η σύνδεση Bluetooth διακόπεται αν η απόσταση ανάμεσα στο Soundbar και τη συσκευή Bluetooth υπερβαίνει τα 5 μέτρα.
- Το σύστημα Soundbar απενεργοποιείται αυτόματα μετά από 25 λεπτά στην κατάσταση Ready.

Περισσότερα σχετικά με το Bluetooth

Η τεχνολογία Bluetooth επιτρέπει την εύκολη διασύνδεση συσκευών που είναι συμβατές με Bluetooth, χρησιμοποιώντας μια ασύρματη σύνδεση μικρής εμβέλειας.

- Μια συσκευή Bluetooth ενδέχεται να προκαλέσει θόρυβο ή δυσλειτουργία, ανάλογα με τη χρήση της, όταν:
 - Κάποιο μέρος του σώματος έρχεται σε επαφή με το σύστημα λήψης/μετάδοσης της συσκευής Bluetooth ή του συστήματος Soundbar.
 - Υπόκειται σε ηλεκτρικές διακυμάνσεις επειδή εμποδίζεται από έναν τοίχο, μια γωνία ή ένα μεσότοιχο γραφείου.
 - Εκτίθεται σε ηλεκτρικές παρεμβολές από συσκευές που χρησιμοποιούν την ίδια ζώνη συχνότητας, συμπεριλαμβανομένου ιατρικού εξοπλισμού, φούρνων μικροκυμάτων και ασύρματων δικτύων LAN.
- Πραγματοποιήστε ζεύξη του συστήματος Soundbar με τη συσκευή Bluetooth διατηρώντας τα σε κοντινή απόσταση.
- Όσο μεγαλύτερη είναι η απόσταση ανάμεσα στο σύστημα Soundbar και τη συσκευή Bluetooth, τόσο χαμηλότερη είναι η ποιότητα της σύνδεσης. Αν η απόσταση υπερβεί την εμβέλεια της λειτουργίας Bluetooth, η σύνδεση διακόπεται.
- Σε περιοχές με χαμηλή ευαισθησία λήψης, η σύνδεση Bluetooth ενδέχεται να μη λειτουργεί σωστά.
- Η σύνδεση Bluetooth λειτουργεί μόνο όταν οι συσκευές βρίσκονται κοντά. Η σύνδεση διακόπεται αυτόματα αν η απόσταση είναι μεγαλύτερη από αυτήν την εμβέλεια. Ακόμα και μέσα σε αυτήν την εμβέλεια, η ποιότητα του ήχου ενδέχεται να μειωθεί από εμπόδια, όπως τοίχοι ή πόρτες.
- Αυτή η ασύρματη συσκευή ενδέχεται να προκαλέσει ηλεκτρικές παρεμβολές κατά τη λειτουργία της.

TV SOUNDCONNECT (ΣΥΝΔΕΣΗ ΗΧΟΥ ΤΗΛΕΟΡΑΣΗΣ)

Μπορείτε να απολαύσετε τον ήχο της τηλεόρασης μέσω του Soundbar αν είναι συνδεδεμένο σε μια τηλεόραση Samsung που υποστηρίζει τη λειτουργία TV SoundConnect.

► Σύνδεση τηλεόρασης με το Soundbar



- Ενεργοποιήστε την τηλεόραση και το Soundbar.
 - Ανοίξτε το μενού της τηλεόρασης.
 - Μεταβείτε στις ρυθμίσεις ηχίων στην καρτέλα "Ήχος".
 - Ρυθμίστε το μενού "Προσθήκη νέας συσκευής" σε "Ενεργοποίηση".
- Πατήστε το κουμπί **F2** (SOURCE) στο πάνω πλαίσιο της κύριας μονάδας ή το κουμπί **SOURCE** στο τηλεχειριστήριο, για να επιλέξετε τον τρόπο λειτουργίας TV.
- Στην τηλεόραση, εμφανίζεται ένα μήνυμα που σας ρωτά αν θέλετε να ενεργοποιήσετε τη λειτουργία TV SoundConnect. Εμφανίζεται στην οθόνη της τηλεόρασης το μήνυμα "[Samsung] Soundbar".
- Επιλέξτε <Yes> (Ναι) για να ολοκληρώσετε τη σύνδεση της τηλεόρασης και του Soundbar με το τηλεχειριστήριο της τηλεόρασης.



- Αν αλλάξετε τον τρόπο λειτουργίας του Soundbar από τρόπο λειτουργίας τηλεόρασης σε κάποιον άλλο, τερματίζεται αυτόματα η λειτουργία TV SoundConnect.
- Για να συνδέσετε το Soundbar σε κάποια άλλη τηλεόραση, διαφορετική από αυτή με την οποία είναι ήδη συνδεδεμένο, πρέπει να τερματίσετε την υπάρχουσα σύνδεση.
- Τερματίστε τη σύνδεση με την υπάρχουσα τηλεόραση και, στη συνέχεια, πατήστε το κουμπί **▶||** στο τηλεχειριστήριο για 5 δευτερόλεπτα για να πραγματοποιήσετε σύνδεση με κάποια άλλη τηλεόραση.



- Η λειτουργία TV SoundConnect (SoundShare) υποστηρίζεται από ορισμένες τηλεοράσεις Samsung που κυκλοφόρησαν από το 2012. Ελέγξτε εάν η τηλεόρασή σας υποστηρίζει τη λειτουργία TV SoundConnect (SoundShare), προτού ξεκινήσετε. (Για περισσότερες πληροφορίες, ανατρέξτε στο εγχειρίδιο χρήσης της τηλεόρασης.)
- Αν η τηλεόραση Samsung σας κυκλοφόρησε πριν το 2014, ελέγξτε το μενού ρυθμίσεων της λειτουργίας SoundShare.
- Αν η απόσταση ανάμεσα στην τηλεόραση και το Soundbar υπερβαίνει τα 5 μέτρα, η σύνδεση ενδέχεται να μην είναι σταθερή ή ο ήχος ενδέχεται να αναπαράγεται με διακοπές. Εάν συμβεί αυτό, αλλάξτε τη θέση της τηλεόρασης ή του Soundbar, έτσι ώστε να βρίσκονται εντός του λειτουργικού εύρους και, στη συνέχεια, αποκαταστήστε τη σύνδεση με το TV SoundConnect.



- Εμβέλεια λειτουργίας TV SoundConnect:
 - Συνιστώμενη εμβέλεια ζεύξης: έως και 50 εκατοστά
 - Συνιστώμενη λειτουργική εμβέλεια: έως και 5 μέτρα
- Τα κουμπιά **Αναπαγωγής/Παύσης**, **Επόμενου**, **Προηγούμενου** δεν λειτουργούν στον τρόπο λειτουργίας TV SoundConnect.

► Χρήση της λειτουργίας ενεργοποίησης μέσω Bluetooth

Η λειτουργία Bluetooth POWER On είναι διαθέσιμη αφού συνδεθεί με επιτυχία το Soundbar σε μία τηλεόραση συμβατή με Bluetooth, με τη χρήση TV SoundConnect. Όταν η λειτουργία Bluetooth POWER On είναι ενεργοποιημένη (ON), όταν ενεργοποιηθεί ή απενεργοποιηθεί η συνδεδεμένη τηλεόραση, θα ενεργοποιηθεί ή θα απενεργοποιηθεί επίσης το Soundbar.

- Συνδέστε την τηλεόραση στο Soundbar σας, χρησιμοποιώντας τη λειτουργία TV SoundConnect.
- Πατήστε το κουμπί **Bluetooth POWER** του Soundbar. Στην οθόνη του Soundbar εμφανίζεται η ένδειξη "BLUETOOTH POWER ON".
 - BLUETOOTH POWER ON : Το Soundbar ενεργοποιείται και απενεργοποιείται όταν ενεργοποιείτε και απενεργοποιείτε την τηλεόραση.
 - BLUETOOTH POWER OFF : Το Soundbar απενεργοποιείται μόνο όταν απενεργοποιείτε την τηλεόραση.



- Αυτή η λειτουργία υποστηρίζεται σε ορισμένες τηλεοράσεις Samsung που κυκλοφόρησαν από το 2013 και μετά.

USB

Μπορείτε να αναπαράγετε αρχεία μουσικής που βρίσκονται σε συσκευές αποθήκευσης USB μέσω του Soundbar.

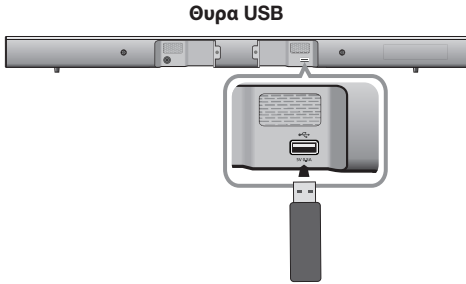

1. Συνδέστε τη συσκευή USB στη θύρα USB του προϊόντος.
2. Πατήστε το κουμπί (**F.**) στο πάνω πλαίσιο της κύριας μονάδας ή το κουμπί  (**SOURCE**) στο τηλεχειριστήριο, για να επιλέξετε τον τρόπο λειτουργίας **USB**.
3. Εμφανίζεται στην οθόνη το μήνυμα **USB**.
 - Η σύνδεση του Soundbar με τη συσκευή USB ολοκληρώθηκε.
 - Αν δεν συνδεθεί καμία συσκευή USB για περισσότερο από 25 λεπτά, το σύστημα απενεργοποιείται αυτόματα (ρύθμιση αυτόματης απενεργοποίησης).

► Προτού συνδέσετε μια συσκευή USB

Έχετε υπόψη σας τα εξής:

- Εάν το όνομα αρχείου ενός φακέλου σε μία συσκευή USB υπερβαίνει τους 10 χαρακτήρες, δεν εμφανίζεται στην οθόνη του Soundbar.
- Αυτό το προϊόν ενδέχεται να μην είναι συμβατό με ορισμένους τύπους μέσων αποθήκευσης USB.
- Υποστηρίζονται τα συστήματα αρχείων FAT16 και FAT32.
 - Δεν υποστηρίζεται το σύστημα αρχείων NTFS.
- Συνδέστε μια συσκευή USB απευθείας στη θύρα USB του προϊόντος. Διαφορετικά, ενδέχεται να αντιμετωπίσετε κάποιο πρόβλημα συμβατότητας USB.
- Μη συνδέετε πολλαπλές συσκευές αποθήκευσης το προϊόν μέσω μιας συσκευής ανάγνωσης πολλαπλών καρτών. Ενδέχεται να μη λειτουργεί σωστά.
- Δεν υποστηρίζονται πρωτόκολλα PTP ψηφιακής φωτογραφικής μηχανής.

- Μην αφαιρείτε τη συσκευή USB κατά τη μεταφορά αρχείων.
- Δεν μπορούν να αναπαραχθούν τα αρχεία μουσικής με προστασία DRM (MP3, WMA) από μια εμπορική διαδικτυακή τοποθεσία.
- Δεν υποστηρίζονται εξωτερικές μονάδες σκληρού δίσκου.
- Δεν υποστηρίζονται συσκευές κινητού τηλεφώνου.
- Λίστα συμβατότητας:

Μορφή	Codec	Ρυθμό Δειγματοληψίας
*.mp3	MPEG 1 Layer2	16KHz ~ 48KHz
	MPEG 1 Layer3	
	MPEG 2 Layer3	
	MPEG 2.5 Layer3	
*.wma	Wave_Format_MSAudio1	16KHz ~ 96KHz
	Wave_Format_MSAudio2	
*.aac	AAC	16KHz ~ 96KHz
	AAC-LC	24KHz ~ 96KHz
	HE-AAC	24KHz ~ 96KHz
*.wav	-	16KHz ~ 48KHz
*.ogg	OGG 1.1.0	16KHz ~ 48KHz
*.flac	FLAC 1.1.0,	16KHz ~ 96KHz
	FLAC 1.2.1	

ΕΝΗΜΕΡΩΣΗ ΛΟΓΙΣΜΙΚΟΥ



Η Samsung ενδέχεται να προσφέρει ενημερώσεις για το υλικολογισμικό συστήματος του Soundbar στο μέλλον.

Αν προσφέρεται μια ενημέρωση, μπορείτε να ενημερώσετε το υλικολογισμικό συνδέοντας μια συσκευή USB στην οποία είναι αποθηκευμένη η ενημέρωση υλικολογισμικού στη θύρα USB του Soundbar.

Σημειώστε ότι αν υπάρχουν πολλαπλά αρχεία ενημέρωσης, πρέπει να τα φορτώσετε χωριστά στη συσκευή USB και να χρησιμοποιήσετε ένα αρχείο κάθε φορά για να ενημερώσετε το υλικολογισμικό.

Επισκεφτείτε τη διαδικτυακή τοποθεσία Samsung.com ή επικοινωνήστε με το τηλεφωνικό κέντρο της Samsung για να λάβετε περισσότερες πληροφορίες σχετικά με τη λήψη αρχείων ενημέρωσης.



- Τοποθετήστε μια συσκευή USB που περιέχει την ενημέρωση υλικολογισμικού στη θύρα USB της κύριας μονάδας.
- Το υλικολογισμικό ενημέρωσης ενδέχεται να μη λειτουργήσει σωστά εάν είναι αποθηκευμένα στη συσκευή αποθήκευσης USB αρχεία ήχου που υποστηρίζονται από το Soundbar.
- Μην αποσυνδέετε το καλώδιο ρεύματος και μην αφαιρείτε τη συσκευή USB κατά την εγκατάσταση των ενημερώσεων. Η κύρια μονάδα απενεργοποιείται αυτόματα αφού ολοκληρωθεί η ενημέρωση του υλικολογισμικού.
- Μετά την επαναφορά, όλες οι ρυθμίσεις επανέρχονται στις εργοστασιακές προεπιλεγμένες τιμές τους. Συνιστούμε να καταγράψετε τις ρυθμίσεις σας, ώστε να μπορείτε να τις επαναφέρετε εύκολα μετά την ενημέρωση. Πρέπει να σημειωθεί ότι το υλικολογισμικό ενημέρωσης επαναφέρει και τη σύνδεση του υπογούφερ. Εάν δεν πραγματοποιηθεί αυτόματα η σύνδεση στο υπογούφερ μετά την επαναφορά, ανατρέξτε στη σελίδα 13. Αν αποτύχει η ενημέρωση του υλικολογισμικού, συνιστούμε να διαμορφώσετε τη συσκευή USB στη μορφή FAT16 και να προσπαθήσετε ξανά.
- Αφού ολοκληρωθεί η ενημέρωση του λογισμικού, απενεργοποιήστε το προϊόν και, στη συνέχεια, κρατήστε πατημένο το κουμπί (▶||) στο τηλεχειριστήριο για περισσότερο από 5 δευτερόλεπτα. Εμφανίζεται στην οθόνη η ένδειξη "INIT" και η μονάδα απενεργοποιείται. Η ενημέρωση έχει ολοκληρωθεί.
- Μη μορφοποιείτε τη μονάδα USB σε μορφή NTFS. Το Soundbar δεν υποστηρίζει το σύστημα αρχείων NTFS.
- Ανάλογα με τον κατασκευαστή, ορισμένες συσκευές αποθήκευσης USB ενδέχεται να μην υποστηρίζονται.

ΑΝΤΙΜΕΤΩΠΙΣΗ ΠΡΟΒΛΗΜΑΤΩΝ

Προτού στείλετε τη συσκευή για σέρβις, ελέγξτε τα παρακάτω.

Η μονάδα δεν ανάβει.	
<ul style="list-style-type: none"> • Το καλώδιο ρεύματος είναι συνδεδεμένο στην πρίζα; 	→ Συνδέστε το φις τροφοδοσίας στην πρίζα.
Κάποια λειτουργία δεν ενεργοποιείται με το πάτημα του αντιστοίχου κουμπιού.	
<ul style="list-style-type: none"> • Υπάρχει στατικός ηλεκτρισμός στο χώρο; 	→ Αποσυνδέστε το φις τροφοδοσίας και συνδέστε το πάλι.
Δεν παράγεται ήχος.	
<ul style="list-style-type: none"> • Είναι ενεργοποιημένη η λειτουργία σίγασης; • Είναι η ένταση του ήχου ρυθμισμένη στο ελάχιστο επίπεδο; 	<ul style="list-style-type: none"> → Πατήστε το κουμπί Mute για να ακυρώσετε τη λειτουργία. → Προσαρμόστε την ένταση ήχου.
Το τηλεχειριστήριο δεν λειτουργεί.	
<ul style="list-style-type: none"> • Οι μπαταρίες έχουν εξαντληθεί; • Η απόσταση μεταξύ του τηλεχειριστηρίου και της κεντρικής μονάδας είναι πολύ μεγάλη; 	<ul style="list-style-type: none"> → Αντικαταστήστε τις με καινούργιες μπαταρίες. → Μετακινηθείτε πιο κοντά στη μονάδα.
Η εκτέλεση της λειτουργίας TV SoundConnect (ζεύξη τηλεόρασης) απέτυχε.	
<ul style="list-style-type: none"> • Η τηλεόρασή σας υποστηρίζει τη λειτουργία TV SoundConnect; • Διαθέτει η τηλεόρασή σας την πιο πρόσφατη έκδοση υλικολογισμικού; • Προκύπτει κάποιο σφάλμα κατά τη σύνδεση; • Επανεκκινήστε τη λειτουργία TV MODE και συνδεθείτε πάλι. 	<ul style="list-style-type: none"> → Η λειτουργία TV SoundConnect υποστηρίζεται από ορισμένες τηλεοράσεις Samsung που κυκλοφόρησαν μετά το 2012. Ελέγξτε την τηλεόρασή σας για να δείτε αν υποστηρίζει τη λειτουργία TV SoundConnect. → Ενημερώστε το υλικολογισμικό της τηλεόρασής σας στην πιο πρόσφατη έκδοση. → Επικοινωνήστε με το κέντρο εξυπηρέτησης της Samsung. → Πατήστε και κρατήστε πατημένο το κουμπί ► για 5 δευτερόλεπτα για να εκτελέσετε επαναφορά της σύνδεσης μέσω της λειτουργίας TV SoundConnect.
Αναβοσβήνει η κόκκινη λυχνία LED στο υπογούφερ και δεν ακούγεται ήχος από το υπογούφερ.	
<ul style="list-style-type: none"> • Το υπογούφερ σας ενδέχεται να μην είναι συνδεδεμένο στον κύριο κορμό του προϊόντος. 	→ Δοκιμάστε να συνδέσετε και πάλι το υπογούφερ. (Βλ. σελίδες 13)
Το υπογούφερ βουίζει και δονείται αισθητά.	
<ul style="list-style-type: none"> • Δοκιμάστε να ρυθμίσετε τη δόνηση του υπογούφερ. 	→ Πατήστε το κουμπί EQUALIZER WOOFER στο τηλεχειριστήριο για να ρυθμίσετε την τιμή του (μεταξύ SW-6 και SW+6).

ΠΑΡΑΡΤΗΜΑ

ΠΡΟΔΙΑΓΡΑΦΕΣ

Όνομα μοντέλου	HW-H450		
ΓΕΝΙΚΑ	USB		5V/0,5A
	Βάρος	Κεντρική Μονάδα	2,1 kg
		Υπογούφερ (PS-WH450)	5,1 kg
	Διαστάσεις (Π x Υ x Β)	Κεντρική Μονάδα	957,5 x 59,5 x 66,5 mm
		Υπογούφερ (PS-WH450)	179,5 x 363 x 296 mm
	Θερμοκρασία λειτουργίας		+5 °C έως +35 °C
Υγρασία λειτουργίας		10 % έως 75 %	
ΕΝΙΣΧΥΤΗΣ	Όνομαστική τιμή ισχύος εξόδου	Κεντρική Μονάδα	80W/CH, 3 OHM, THD = 10%, 1kHz
		Υπογούφερ (PS-WH450)	130W, 4 OHM, THD = 10%, 70Hz
	Λόγος σήματος/θορύβου (αναλογική είσοδος)		65 dB
	Διαχωρισμός (1 kHz)		65 dB

* Ο λόγος ήχου/θορύβου, η παραμόρφωση, η απόσταση και η ευαισθησία βασίζονται σε μετρήσεις σύμφωνα με τις οδηγίες AES (Audio Engineering Society).

* Όνομαστική τιμή προδιαγραφής

- Η εταιρεία Samsung Electronics Co., Ltd επιφυλάσσει του δικαιώματος να τροποποιεί τις προδιαγραφές χωρίς ειδοποίηση.
- Οι τιμές βάρους και πλευρών είναι κατά προσέγγιση.
- Για πληροφορίες σχετικά με την τροφοδοσία και την κατανάλωση ρεύματος, ανατρέξτε στην ετικέτα που είναι επικολλημένη στο προϊόν.

※ **Ειδοποίηση για τις άδειες χρήσης λογισμικού ανοιχτού κώδικα**

- Για περισσότερες πληροφορίες σχετικά με τις Ανοιχτές πηγές που χρησιμοποιούνται σε αυτό το προϊόν, επισκεφθείτε τη διαδικτυακή τοποθεσία: <http://opensource.samsung.com>
- Για να στείλετε ερωτήσεις και αιτήσεις σχετικά με λογισμικό ανοιχτού κώδικα, επικοινωνήστε με τη Samsung μέσω ηλεκτρονικού ταχυδρομείου (oss.request@samsung.com).



Με την παρούσα, η Samsung Electronics δηλώνει ότι αυτός ο εξοπλισμός πληροί τις ουσιώδεις απαιτήσεις και τις λοιπές σχετικές διατάξεις της Οδηγίας 1999/5/EK.

Μπορείτε να βρείτε την πρωτότυπη Δήλωση συμμόρφωσης στη διαδικτυακή τοποθεσία <http://www.samsung.com>, μεταβαίνοντας στο Υποστήριξη > Αναζήτηση υποστήριξης προϊόντος και εισάγοντας το όνομα μοντέλου.

Αυτό ο εξοπλισμός μπορεί να χρησιμοποιηθεί σε όλες τις χώρες της Ε.Ε.

SAMSUNG**Επικοινωνήστε με τη SAMSUNG WORLD WIDE**

Εάν έχετε οχλότητα ή ερωτήσεις σχετικά με προϊόντα της Samsung, επικοινωνήστε με το κέντρο εξυπηρέτησης πελατών της SAMSUNG.

Country	Contact Centre ☎	Web Site
AUSTRIA	0800 - SAMSUNG (0800 - 7267864)	www.samsung.com/at/support
BELGIUM	02-201-24-18	www.samsung.com/be/support (Dutch) www.samsung.com/be_fr/ support (French)
BOSNIA	051 331 999	www.samsung.com/support
BULGARIA	07001 33 11 , sharing cost	www.samsung.com/bg/support
CROATIA	062 726 786	www.samsung.com/hr/support
CZECH	800 - SAMSUNG (800-726786)	www.samsung.com/cz/support
DENMARK	70 70 19 70	www.samsung.com/dk/support
FINLAND	030-6227 515	www.samsung.com/fi/support
FRANCE	01 48 63 00 00	www.samsung.com/fr/support
GERMANY	0180 6 SAMSUNG bzw. 0180 6 7267864* (*20,00 €/Anruf aus dem dt. Festnetz, aus dem Mobilfunk max. 0,60 €/Anruf)	www.samsung.com/de/support
CYPRUS	8009 4000 only from landline, toll free	www.samsung.com/gr/support
GREECE	80111-SAMSUNG (80111 726 7864) only from land line (+30) 210 6897691 from mobile and land line	
HUNGARY	0680SAMSUNG (0680-726-786) 0680PREMIUM (0680-773-648)	http://www.samsung.com/hu/ support
ITALIA	800-SAMSUNG (800.7267864)	www.samsung.com/it/support
LUXEMBURG	261 03 710	www.samsung.com/support

Country	Contact Centre ☎	Web Site
MONTENEGRO	020 405 888	www.samsung.com/support
SLOVENIA	080 697 267 090 726 786	www.samsung.com/si/support
NETHERLANDS	0900-SAMSUNG (0900-7267864) (€ 0,10/Min)	www.samsung.com/nl/support
NORWAY	815 56480	www.samsung.com/no/support
POLAND	0 801-172-678* lub +48 22 607-93-33 ** * (całkowity koszt połączenia jak za 1 impuls według taryfy operatora ** (koszt połączenia według taryfy operatora)	www.samsung.com/pl/support
PORTUGAL	808 20 7267	www.samsung.com/pt/support
ROMANIA	08008 SAMSUNG (08008 726 7864) TOLL FREE No.	www.samsung.com/ro/support
SERBIA	011 321 6899	www.samsung.com/rs/support
SLOVAKIA	0800 - SAMSUNG(0800-726 786)	www.samsung.com/sk/support
SPAIN	0034902172678	www.samsung.com/es/support
SWEDEN	0771 726 7864 (SAMSUNG)	www.samsung.com/se/support www.samsung.com/ch/support (German)
SWITZERLAND	0848 726 78 64 (0848-SAMSUNG)	www.samsung.com/ch_fr/ support (French)
U.K	0330 SAMSUNG (7267864)	www.samsung.com/uk/support
EIRE	0818 717100	www.samsung.com/ie/support
LITHUANIA	8-800-77777	www.samsung.com/lt/support
LATVIA	8000-7267	www.samsung.com/lv/support
ESTONIA	800-7267	www.samsung.com/ee/support



[Σωστή απόρριψη των μπαταριών αυτού του προϊόντος]

(Ισχύει σε χώρες με ξεχωριστά συστήματα συλλογής)

Αυτή η επισήμανση πάνω στη μπαταρία, το χειριδίδιο ή τη συσκευασία υποδεικνύει ότι οι μπαταρίες αυτού του προϊόντος δεν πρέπει να απορρίπτονται μαζί με άλλα οικιακά απορρίμματα στο τέλος του κύκλου ζωής τους. Όπου υπάρχουν, τα χημικά σύμβολα Hg, Cd ή Pb υποδεικνύουν ότι η μπαταρία περιέχει υδράργυρο, κάδμιο ή μόλυβδο πάνω από τα επίπεδα αναφοράς της Ευρωπαϊκής Οδηγίας 2006/66. Αν οι μπαταρίες δεν απορριφθούν σωστά, αυτές οι ουσίες ενδέχεται να προκαλέσουν βλαβερές συνέπειες στην ανθρώπινη υγεία ή το περιβάλλον.

Παρακαλούμε διαχωρίζετε τις μπαταρίες από άλλους τύπους απορριμμάτων και ανακυκλώνετε τις μέσω του τοπικού σας, δωρεάν συστήματος ανακύκλωσης μπαταριών, για την προστασία των φυσικών πόρων και την προώθηση της επαναχρησιμοποίησης υλικών.



**Σωστή Απόρριψη αυτού του Προϊόντος
(Απόβλητα Ηλεκτρικού & Ηλεκτρονικού
Εξοπλισμού)**

(Ισχύει σε χώρες με ξεχωριστά συστήματα συλλογής)

Αυτό το σήμα που εμφανίζεται επάνω στο προϊόν, στα εξαρτήματά του ή στα χειριδίδια που το συνοδεύουν, υποδεικνύει ότι το προϊόν και τα ηλεκτρονικά του εξαρτήματα (π.χ. φορητής, ακουστικά, καλώδιο USB) δεν θα πρέπει να ριπντούν μαζί με τα υπόλοιπα οικιακά απορρίμματα μετά το τέλος του κύκλου ζωής τους. Προκειμένου να αποφευχθούν ενδεχόμενες βλαβερές συνέπειες στο περιβάλλον ή την υγεία εξαιτίας της ανεξέλεγκτης διάθεσης απορριμμάτων, σας παρακαλούμε να διαχωρίσετε αυτά τα προϊόντα από άλλους τύπους απορριμμάτων και να τα ανακυκλώσετε, ώστε να βοηθήσετε στην βιώσιμη επαναχρησιμοποίηση των υλικών πόρων.

Οι οικιακοί χρήστες θα πρέπει να έλθουν σε επικοινωνία είτε με το κατάστημα απ' όπου αγόρασαν αυτό το προϊόν, είτε με τις κατά τόπους υπηρεσίες, προκειμένου να πληροφορηθούν τις λεπτομέρειες σχετικά με τον τόπο και τον τρόπο με τον οποίο μπορούν να δώσουν αυτά τα προϊόντα για ασφαλή προς το περιβάλλον ανακύκλωση.

Οι επιχειρήσεις-χρήστες θα πρέπει να έλθουν σε επαφή με τον προμηθευτή τους και να ελέγξουν τους όρους και τις προϋποθέσεις του συμβολαίου αγοράς. Αυτό το προϊόν και τα ηλεκτρονικά του εξαρτήματα δεν θα πρέπει να αναμειγνύονται με άλλα συνηθισμένα απορρίμματα προς διάθεση.



The Samsung logo, consisting of the word "SAMSUNG" in a bold, sans-serif font, is enclosed within a dark, horizontally-oriented oval shape.

HW-H450

Manualul utilizatorului

Wireless Audio - Soundbar

Imaginați-vă posibilitățile

Vă mulțumim că ați achiziționat un produs Samsung.

Pentru a beneficia de servicii mai complete, vă rugăm să vă înregistrați produsul la adresa:

www.samsung.com/register

CARACTERISTICI

TV SoundConnect

TV SoundConnect vă permite să ascultați și să controlați sunetul de la televizor pe sistemul Soundbar, prin Bluetooth.

HDMI

HDMI transmite simultan semnale video și audio și oferă o imagine mai clară.

Unitatea dispune și de funcția ARC, care vă permite să ascultați sunetul de la televizor printr-un cablu HDMI pe sistemul Soundbar. Această funcție este disponibilă numai când conectați unitatea la un televizor compatibil cu ARC.

3D SOUND

Caracteristica de sunet 3D SOUND adaugă adâncime și spațiozitate experienței dvs. de ascultare.

Subwoofer Wireless

Modulul wireless Samsung elimină cablurile dintre unitatea principală și subwoofer.

Subwooferul este conectat la un modul wireless compact, care comunică cu unitatea principală.

Modul Special Sound (Sunet special)

Puteți selecta dintre 5 moduri de sunet - MUSIC (MUZICĂ) / VOICE (VOCE) / SPORTS (SPORT) / CINEMA / STANDARD (Sunet Original), în funcție de tipul de conținut pe care doriți să îl audiți.

Telecomandă multifuncțională

Puteți utiliza telecomanda pentru controlul diverselor operațiuni prin simpla apăsare a unui buton.

Suport pentru USB Host

Puteți să conectați dispozitive USB externe (MP3 playere, memorii flash USB etc.) și să redați fișierele de pe acestea cu ajutorul funcției USB HOST a sistemului Soundbar.

Funcția Bluetooth

Puteți utiliza un dispozitiv Bluetooth conectat la sistemul Soundbar pentru a vă bucura de muzică stereo de înaltă calitate, fără cabluri!

LICENȚĂ



Fabricat sub licență Dolby Laboratories. Dolby și simbolul dublu D sunt mărci comerciale înregistrate ale Dolby Laboratories.



Pentru brevete DTS, accesați <http://patents.dts.com>. Fabricat sub licență DTS Licensing Limited. DTS-HD, Simbolul, & DTS-HD și Simbolul sunt mărci comerciale înregistrate și DTS 2.0 Channel este marcă comercială a DTS, Inc. © DTS, Inc. Toate drepturile rezervate.





HDMI

HDMI, High-Definition Multimedia Interface și sigla HDMI sunt mărci comerciale sau mărci comerciale înregistrate ale HDMI Licensing LLC în Statele Unite ale Americii și alte țări.

INFORMAȚII DE SIGURANȚĂ

AVERTISMENTE PRIVIND SIGURANȚA

PENTRU A REDUCE RISCUL DE ELECTROCUTARE, NU SCOATEȚI CAPACUL POSTERIOR (SAU DIN SPATE). ÎN INTERIOR NU EXISTĂ PIESE CARE POT FI REPARATE DE UTILIZATOR. PENTRU SERVICE, ADRESAȚI-VĂ PERSONALULUI CALIFICAT.

 <div style="text-align: center;"> <p>ATENȚIE</p> <p>RISC DE ELECTROCUTARE NU DESCHIDEȚI</p> </div> 		<p>Simbolul indică "pericol de tensiune" în interiorul produsului, care prezintă riscul de electrocutare sau de accidentare.</p>
		<p>Acest simbol indică instrucțiuni importante referitoare la produs.</p>

AVERTISMENT: Pentru a reduce riscul de incendiu și de electrocutare, feriți aparatul de ploaie și umezeală.

ATENȚIE : PENTRU A PREVENI ELECTROCUTAREA, POTRIVIȚI LAMELA ȘTECHERULUI ÎN PRIZĂ ȘI INTRODUCEȚI COMPLET.

- Acest aparat trebuie conectat la o priză de curent alternativ cu conectare de protecție prin împământare.
- Pentru a deconecta aparatul de la priză, trebuie să scoateți ștecherul, drept urmare priza va fi imediat funcțională.

ATENȚIE

- Nu expuneți acest aparat la scurgeri sau stropiri. Nu plasați pe aparat obiecte pline cu lichid, cum ar fi vasele.
- Pentru a opri complet aparatul, trebuie să scoateți cablul de alimentare din priza de perete. Prin urmare, cablul de alimentare trebuie să poată fi accesat cu ușurință în orice moment.

PRECAUȚII

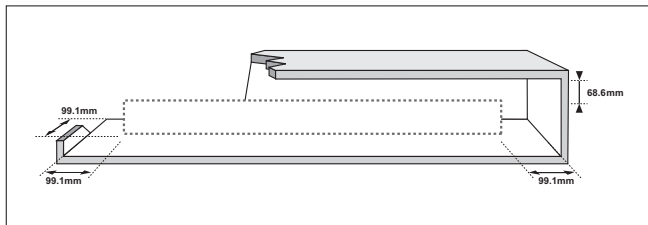

Asigurați-vă că sursa dvs. de curent alternativ este în concordanță cu autocolanțul de identificare aflat pe spatele unității. Instalați unitatea în poziție orizontală sau pe un suport solid (mobilă), cu suficient spațiu în jur pentru ventilație 7~10 cm. Asigurați-vă că fantele de ventilație nu sunt acoperite. Nu așezați unitatea pe amplificatoare sau pe alte echipamente care se pot încălzi. Această unitate este destinată pentru utilizare continuă. Pentru a opri complet unitatea, deconectați cablul de alimentare de la priză. Deconectați unitatea de la priză dacă nu o utilizați mai mult timp.

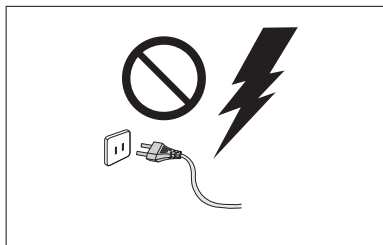

În timpul furtunilor cu descărcări electrice, scoateți ștecherul din priză. Creșterile de tensiune din cauza descărcărilor electrice pot duce la defectarea aparatului.

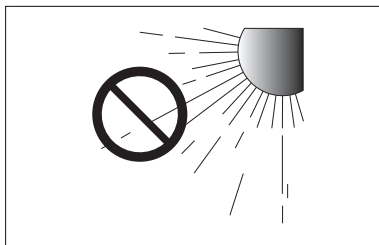

Nu expuneți aparatul la acțiunea directă a razelor soarelui sau a altor surse de căldură. Aparatul se poate supraîncălzi și defecta.

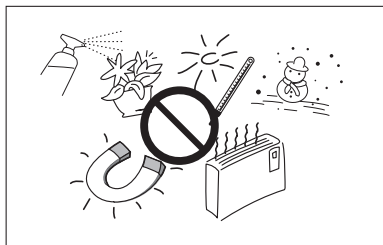

Protejați aparatul de umiditate (de ex. vase) și căldură excesivă (de ex. un șemineu) sau de echipamentele care creează câmpuri magnetice sau electronice puternice. Deconectați cablul de alimentare de la sursa de alimentare cu curent alternativ în cazul unei disfuncționalități. Aparatul nu este destinat utilizării industriale. Utilizați produsul doar în scopuri personale. Este posibil să se creeze condens, dacă aparatul sau discul au fost depozitate la temperaturi scăzute. Dacă transportați unitatea pe timpul iernii, așteptați aproximativ 2 ore înainte de utilizare, pentru ca unitatea să ajungă la temperatura camerei.

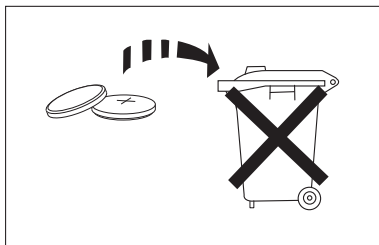

Bateriile utilizate pe acest produs conțin chimicale dăunătoare pentru mediul înconjurător. Nu aruncați bateriile împreună cu celelalte reziduuri menajere.

Nu aruncați bateriile în foc.

Nu scurtcircuitați, dezasamblați sau supraîncălziți bateriile.

Există pericolul de explozie dacă bateria este înlocuită incorect.

Înlocuiți bateria cu una de același tip sau de un tip echivalent.

CONȚINUT

2 CARACTERISTICI

- 2 Licență

3 INFORMAȚII DE SIGURANȚĂ

- 3 Avertismente privind siguranța
- 4 Precauții

6 INIȚIERE

- 6 Înainte de a citi manualul utilizatorului
- 6 Accesoriile incluse

7 DESCRIERI

- 7 Panoul Superior/Frontal
- 8 Panoul Dorsal

9 TELECOMANDA

- 9 Butoanele și funcțiile de pe telecomandă

11 CONEXIUNI

- 11 Instalarea Suportului de Perete
- 12 Detașarea Suportului de Perete
- 12 Montarea suportului fără a consulta ghidul de instalare al suportului de perete
- 13 Conectarea Subwoofer-ului Wireless
- 15 Conectarea unui dispozitiv extern cu ajutorul cablului HDMI
- 16 Conectarea unui dispozitiv extern cu ajutorul cablului Audio (Analogic) sau Optic (Digital)

17 FUNCȚII

- 17 Mod intrare
- 17 ARC (HDMI OUT)
- 18 Bluetooth
- 20 TV SoundConnect
- 21 USB
- 22 Actualizarea software

23 DEPANARE

24 ANEXĂ

- 24 Specificații



- Figurile și ilustrațiile din acest manual pentru utilizator au rol consultativ și pot diferi de aspectul efectiv al aparatului.
- Se poate percepe o taxă administrativă în următoarele situații:
 - (a) un inginer este chemat la solicitarea dvs. și aparatul nu prezintă niciun defect (rezultă că nu ați citit manualul de utilizare).
 - (b) duceți unitatea la un centru de reparații și aparatul nu prezintă niciun defect (rezultă că nu ați citit manualul de utilizare).
- Cuantumul acestei taxe administrative vă va fi comunicat înainte de efectuarea oricărei vizite la domiciliu sau la locul de muncă.

INIȚIERE

ÎNAINTE DE A CITI MANUALUL UTILIZATORULUI

Aveți în vedere următoarele informații înainte de a citi acest manual.

► Pictogramele utilizate în manual

Pictogramă	Termen	Definiție
	Atenție	Indică situația în care o funcție nu funcționează sau în care setările au fost anulate.
	Notă	Indică sugestii sau instrucțiuni pe pagina respectivă, care ajută la activarea funcției.

► Instrucțiuni de siguranță și depanare

- 1) Asigurați-vă că sunteți familiarizați cu instrucțiunile privind siguranța înainte de a utiliza acest produs. (Consultați pagina 3)
- 2) Dacă survine o problemă, consultați secțiunea Depanare. (Consultați pagina 23)







► Copyright

©2014 Samsung Electronics Co.,Ltd.

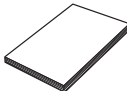
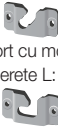
Toate drepturile rezervate; Acest manual de utilizare nu poate fi reprodus sau copiat parțial sau în totalitate fără acordul scris, în prealabil al Samsung Electronics Co.,Ltd.

ACCESORII INCLUSE

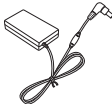
În continuare sunt enumerate accesoriile livrate.

		
Telecomandă / Baterie cu litiu (3V : CR2032)	Manualul Utilizatorului	Suport cu montare pe perete
		
Ghid pentru montarea pe perete	Șurub Suport	Cablu de alimentare
		
Adaptor de curent continuu	Cablu AUX	Cablu USB



- Aspectul accesoriilor poate diferi puțin față de imaginile de mai sus.
- Utilizați cablul USB dedicat pentru a conecta dispozitivele USB externe la unitate.

DESCRIERI

PANOUL SUPERIOR/FRONTAL

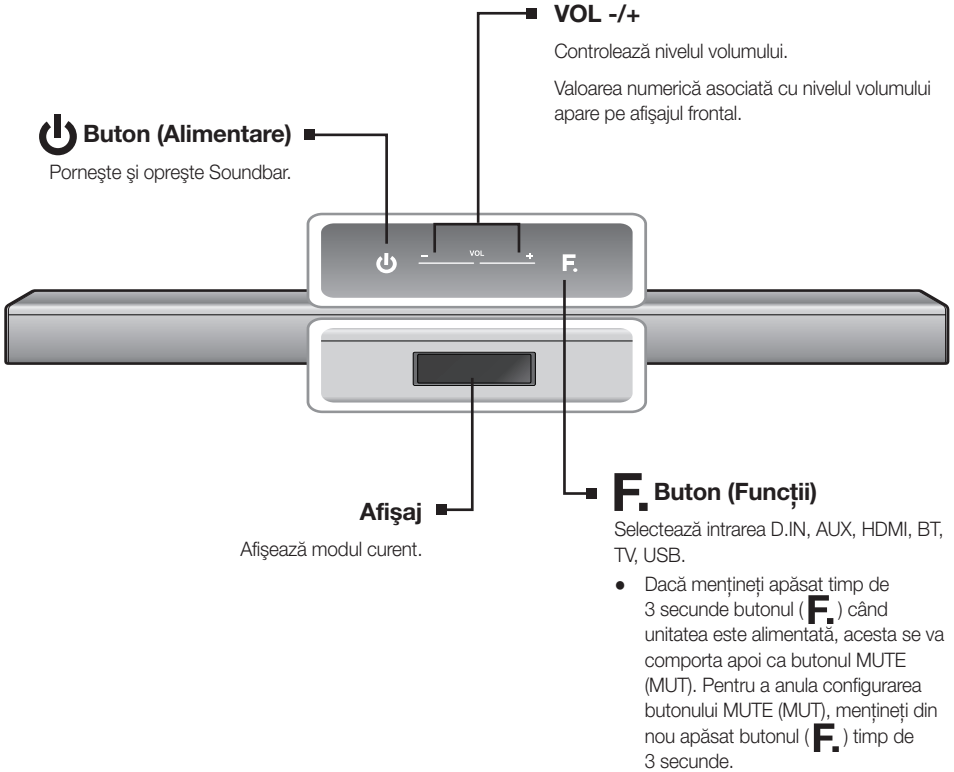

- Când porniți această unitate, va surveni o întârziere de 4 sau 5 secunde înainte de reproducerea sunetului.
- Dacă doriți să ascultați sunetul numai prin sistemul Soundbar, trebuie să opriți difuzoarele televizorului din meniul Audio Setup (Configurare audio) al televizorului. Consultați manualul televizorului.

PANOUL DORSAL

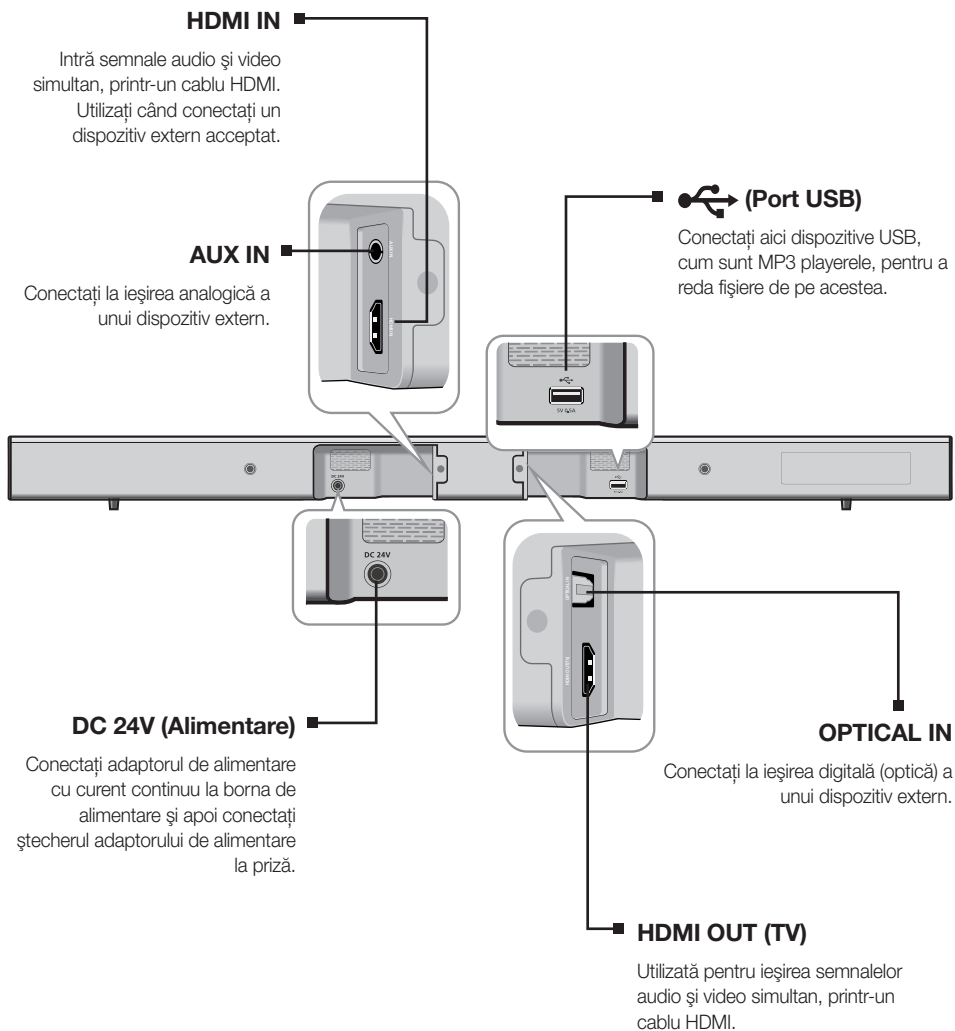

- Când deconectați cablul de alimentare al adaptorului de alimentare cu curent continuu de la priză, țineți de ștecher. Nu trageți de cablu.
- Nu conectați această unitate sau alte componente la o priză de curent alternativ înainte de realizarea tuturor conexiunilor între componente.

TELECOMANDA

BUTOANELE ȘI FUNCȚIILE DE PE TELECOMANDĂ

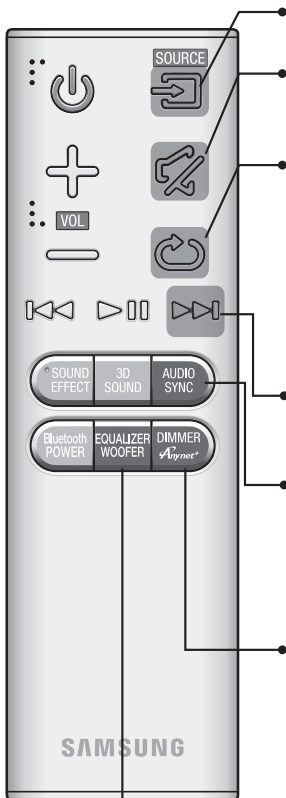

SOURCE

Apăsați pentru a selecta o sursă conectată la sistemul Soundbar.

MUTE

Puteți reduce volumul la 0 prin simpla apăsare a unui buton. Apăsați din nou pentru a restaura sunetul la volumul anterior.

REPEAT

Puteți seta funcția REPEAT (REPETARE) în timpul redării muzicii de pe un dispozitiv USB.

REPEAT OFF : Anulează funcția de redare repetată.

REPEAT FILE : Redă repetat o piesă.

REPEAT ALL : Redă repetat toate piesele.

REPEAT RANDOM : Redă piesele în ordine aleatorie.

(O piesă care a fost deja redată poate fi redată din nou.)

Salt Înainte

Dacă pe dispozitivul de pe care se realizează redarea există mai multe fișiere, după apăsarea butonului ►► va fi selectat fișierul următor.

AUDIO SYNC

Dacă sistemul Soundbar este conectat la un televizor digital, iar semnalul video și cel audio nu sunt sincronizate, apăsați butoanele **AUDIO SYNC** pentru a le sincroniza. Utilizați butoanele ◀◀, ►► pentru a seta întârzierea sunetului la valori între 0 ms și 300 ms. În modul USB, TV sau BT, este posibil ca funcția Audio Sync să nu funcționeze.

DIMMER/Anynet+

DIMMER : Apăsați butonul **DIMMER/Anynet+** de pe telecomandă pentru a controla luminozitatea afișajului.

Anynet+ : Mențineți apăsat butonul **DIMMER/Anynet+** mai mult de 3 secunde pentru a activa sau a dezactiva funcția Anynet+. (Auto Power Link (Legătură pornire/oprire automată) : OPRIT implicit, Anynet+ PORNIT / Legătură alimentare oprită sau Anynet+ OPRIT / legătură alimentare PORNITĂ). Funcția Anynet+ vă permite să controlați sistemul Soundbar cu ajutorul telecomenzii unui televizor Samsung compatibil cu Anynet+. Sistemul Soundbar trebuie să fie conectat la televizor printr-un cablu HDMI.

* Auto Power Link (Legătură pornire/oprire automată)

Sincronizează sistemul Soundbar cu o sursă conectată prin mufa optică, astfel încât acesta să pornească automat la pornirea televizorului.

EQUALIZER WOOFER

Apăsați pentru a selecta Înalte sau Bass. Apoi, utilizați butonul ◀◀, ►► pentru a regla volumul pentru Înalte sau Bass între -3 și +3.

Puteți controla volumul subwoofer-ului. Atingeți butonul ◀◀, ►► pentru a mări sau micșora volumul subwooferului. Puteți seta valori între SW -6 și SW +6.



- Soundbar este un nume proprietate Samsung.
- Controlați televizorului cu ajutorul telecomenzii acestuia.

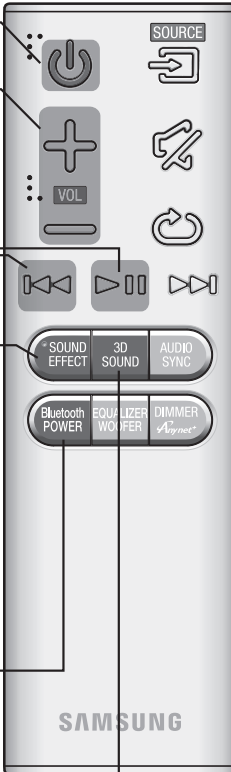

POWER
Pornește și oprește Soundbar.

VOLUME
Reglează nivelul volumului unității.

Redare/Pauză
Apăsați butonul ►|| pentru a trece în pauză redarea fișierului.
Apăsați din nou butonul ►|| pentru a reda fișierul selectat.

Salt Înapoi
Dacă pe dispozitivul de pe care se realizează redarea există mai multe fișiere, după apăsarea butonului ◀◀ va fi selectat fișierul anterior.

SOUND EFFECT
Puteți selecta dintre 5 moduri de sunet - **MUSIC, VOICE, SPORTS, CINEMA, și STANDARD** - în funcție de tipul de conținut pe care doriți să îl audiați.
Apăsați **SOUND EFFECT** de pe telecomandă.
Selectați modul **STANDARD** dacă doriți să ascultați sunetul original.
Mențineți apăsat butonul **SOUND EFFECT** cel puțin 5 secunde pentru a activa sau a dezactiva volumul inteligent.
* Smart Volume (Volum inteligent)
Reglează și stabilizează nivelul volumului, dacă are loc o schimbare dramatică a acestuia, în cazul schimbării unui post sau al trecerii la o altă scenă.

Bluetooth POWER
Apăsați butonul **Bluetooth POWER** de pe telecomandă pentru a activa sau dezactiva funcția de pornire prin Bluetooth POWER on.
Consultați paginile 19 și 20 pentru detalii.

3D SOUND (3D Sound Plus)
Apăsați butonul **3D SOUND** de pe telecomandă pentru a adăuga adâncime și spațiozitate sunetului.
Apăsați butonul **3D SOUND** de pe telecomandă.
După fiecare apăsare a butonului, selecția se modifică astfel :
3D SOUND PLUS OFF → 3D SOUND PLUS MUSIC → 3D SOUND PLUS MOVIE

► Instalarea bateriilor în telecomandă

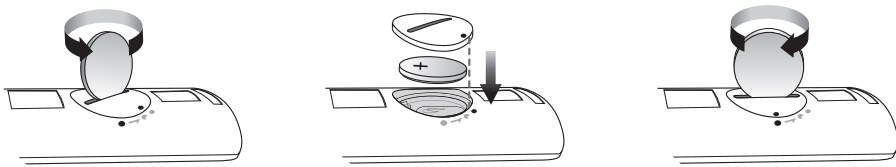

1. Cu ajutorul unei monede, rotiți capacul bateriilor telecomenzii în sens anti-orar, așa cum este indicat în imaginea de mai sus.
2. Introduceți o baterie cu litiu de 3V. Introduceți bateria cu polul pozitiv (+) în sus. Puneți la loc capacul bateriei și aliniați marcasele '●', așa cum este indicat în imaginea de mai sus.
3. Cu ajutorul unei monede, rotiți capacul bateriilor în sensul acelor de ceasornic până când se fixează.

CONEXIUNI

INSTALAREA SUPORTULUI DE PERETE

Puteți utiliza brida de montare pentru a fixa această unitate pe perete.

► Precauții la instalare

- Instalați numai pe un perete vertical.
- La locația de instalare evitați temperatura sau umiditatea ridicată sau pereții care nu pot susține greutatea echipamentului.
- Verificați duritatea peretelui. Dacă peretele nu este suficient de dur pentru a susține sistemul, ranforșați-l sau montați sistemul pe alt perete care îi poate susține greutatea.
- Utilizați dibluri adecvate pentru peretele pe care montați sistemul (gips, metal, lemn, etc.). Dacă este posibil, fixați șuruburile de montat în grinzi.
- Achiziționați șuruburile de fixare pe perete în funcție de tipul și grosimea peretelui pe care montați sistemul Soundbar.
 - Diametru : M5
 - Lungime : L 35 mm sau mai mult recomandat
- Conectați cablurile între unitate și dispozitivele externe înainte de a fixa unitatea pe perete.
- Oprțiți echipamentul și scoateți-l din priză înainte de instalare. În caz contrar, există risc de electrocutare.

1. Așezați ghidul de instalare lângă perete.
 - Ghidul de instalare trebuie să fie în poziție orizontală perfectă.
 - Instalați cu cel puțin 5 cm sub televizor, dacă acesta este montat pe perete.
2. Marcați pe perete locul unde vor fi montate diblurile și apoi îndepărtați ghidul de instalare.
3. Fixați suportul de perete și șuruburile la locația marcată.
 - Suportul din partea stângă este diferit de cel din partea dreaptă.
4. Fixați cele două șuruburi de fixare în orificiile din spatele sistemului Soundbar, în părțile stângă și dreaptă.
5. Introduceți cablul USB în partea din spate a sistemului Soundbar înainte de a-l monta pe perete.
6. Introduceți șuruburile din partea din spate a sistemului Soundbar în orificiile suportului de montare pe perete. Pentru siguranța instalării, împingeți complet șuruburile suportului în partea inferioară a orificiilor.

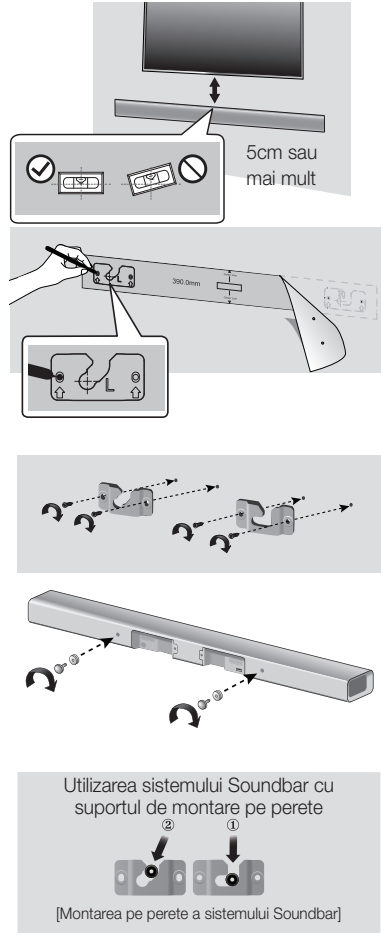

DETAȘAREA SUPORTULUI DE PERETE

1. Ridicați sistemul Soundbar așa cum este indicat în imagine, pentru a-l detașa de suportul de perete.

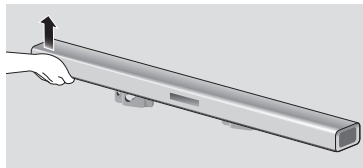

Utilizarea sistemului Soundbar cu suportul de montare pe perete

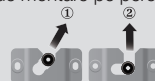

[Detașarea sistemului Soundbar de la suportul de montare pe perete]



- Nu vă agățați de unitatea montată și evitați impactul sau scăderea pe jos a unității.
- Fixați aparatul pe perete, pentru a nu cădea. Căderea aparatului poate provoca rănirea persoanelor sau avarierea produsului.
- Când unitatea este montată pe perete, nu permiteți accesul copiilor la cabluri, deoarece aceștia pot cauza căderea aparatului.
- Pentru a garanta funcționalitatea suportului montat pe perete, montați sistemul de sunet ca cel puțin 5 cm sub televizor, dacă acesta este montat pe perete.
- Din motive de siguranță, dacă nu montați unitatea pe perete, așezați-o pe o suprafață plană, fermă, pe care riscul de cădere este redus.

MONTAREA SUPORTULUI FĂRĂ A CONSULTA GHIDUL DE INSTALARE AL SUPORTULUI DE PERETE

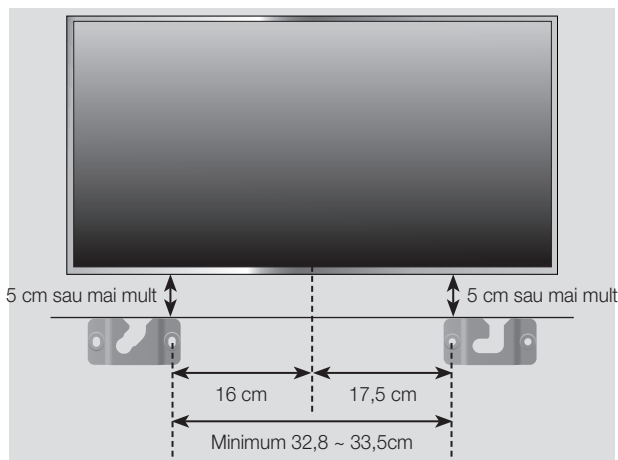

1. Așezați suportul de perete stânga ("Wall Mount L") pe suprafața de montare, paralel cu podeaua, așa cum este indicat mai sus și strângeți cu un șurub în orificiul din partea dreaptă.
2. Așezați suportul de perete dreapta ("Wall Mount R") pe suprafața de montare, paralel cu podeaua, așa cum este indicat mai sus și strângeți cu un șurub în orificiul din partea stângă.
 - Dacă aceste suporturi sunt montate sub televizor, verificați pozițiile orificiilor de montare de la pașii 1 și 2 de mai sus, astfel încât să fie aliniate cu centrul bazei televizorului.
3. Introduceți șuruburile în celelalte orificii.

CONECTAREA SUBWOOFER-ULUI WIRELESS

ID-ul de legare a subwoofer-ului este prezent din fabrică, iar unitatea principală și subwoofer-ul ar trebui să fie legate (conectate wireless) automat la pornirea unității principale și a subwooferului. Dacă indicatorul Link (📶) nu este aprins când unitatea principală și subwoofer-ul sunt pornite, setați ID-ul conform procesului de mai jos.

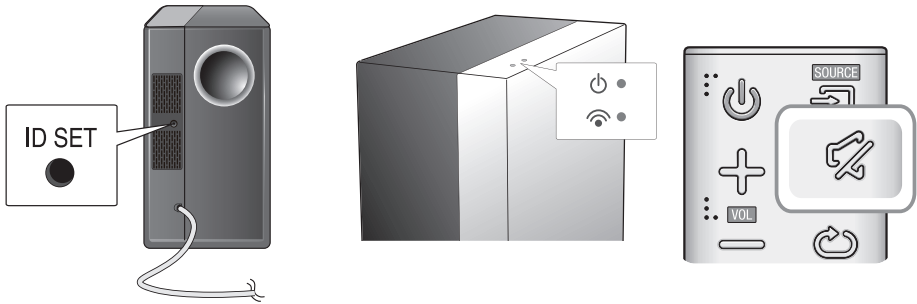

1. Introduceți în priză cablurile unității principale și subwoofer-ului.
2. Mențineți apăsat butonul **ID SET** din partea din spate a subwoofer-ului timp de 5 secunde.
 - Indicatorul STANDBY se stinge și indicatorul LINK (LED-ul albastru) clipește rapid.
3. Când este oprită unitatea principală (modul STANDBY), mențineți apăsat timp de 5 secunde butonul **MUTE** (🔇) de pe telecomandă.
4. Pe afișajul sistemului Soundbar va apărea mesajul **ID SET**.
5. Pentru a finaliza conectarea, porniți unitatea principală cât timp LED-ul albastru al subwooferului clipește.
 - Unitatea principală și subwoofer-ul ar trebui să fie acum legate (conectate).
 - Indicatorul Link (Legătură) (LED-ul albastru) de pe subwoofer ar trebui să fie aprins.
 - Dacă indicatorul LINK nu este aprins în culoarea albastru, înseamnă că procesul de legare a eșuat. Opriți unitatea principală și reluați procesul de la pasul 2.
 - Vă puteți bucura de o calitate superioară a sunetului de la subwoofer-ul wireless, selectând efectul de sunet. (Consultați pagina 10)



- Înainte de mutarea sau instalarea produsului, opriți alimentarea și scoateți cablul din priză.
- Dacă unitatea principală este oprită, subwoofer-ul wireless va fi în modul standby și LED-ul STANDBY din partea superioară se va aprinde după ce indicatorul Link (legătură) (LED-ul albastru) clipește timp de 30 de secunde.
- Dacă utilizați un dispozitiv care funcționează pe aceeași frecvență (2.4GHz) cu sistemul Soundbar în apropierea acestuia, ar putea apărea interferențe care să provoace întreruperea sunetului.
- Distanța de transmisie a undei radio este de aproximativ 10 m, dar poate varia în funcție de mediul de operare. Este posibil ca sistemul să nu funcționeze în cazul în care există un perete din oțel-beton sau metalic între unitatea principală și modulul de recepție wireless, datorită faptului că undele radio nu pot pătrunde prin metal.
- Dacă unitatea principală nu acceptă conexiunea wireless, urmați pașii 1-5 pentru a re-seta conexiunea dintre unitatea principală și subwoofer-ul wireless.



- Antena wireless de recepție este încorporată în subwoofer-ul wireless. Feriți aparatul de apă și umezeală.
- Pentru performanțe optime de audiere, asigurați-vă că zona din jurul subwoofer-ului wireless nu este bruiată de niciun obiect.

CONECTAREA UNUI DISPOZITIV EXTERN CU AJUTORUL CABLULUI HDMI

HDMI este o interfață digitală standard pentru conectarea la dispozitive cum ar fi un televizor, proiector, DVD player, Blu-ray player, set top box și altele.

Deoarece semnalul HDMI este standardul superior de calitate, veți putea să vă bucurați de semnal video și audio superior, așa cum a fost creat inițial de sursa digitală.

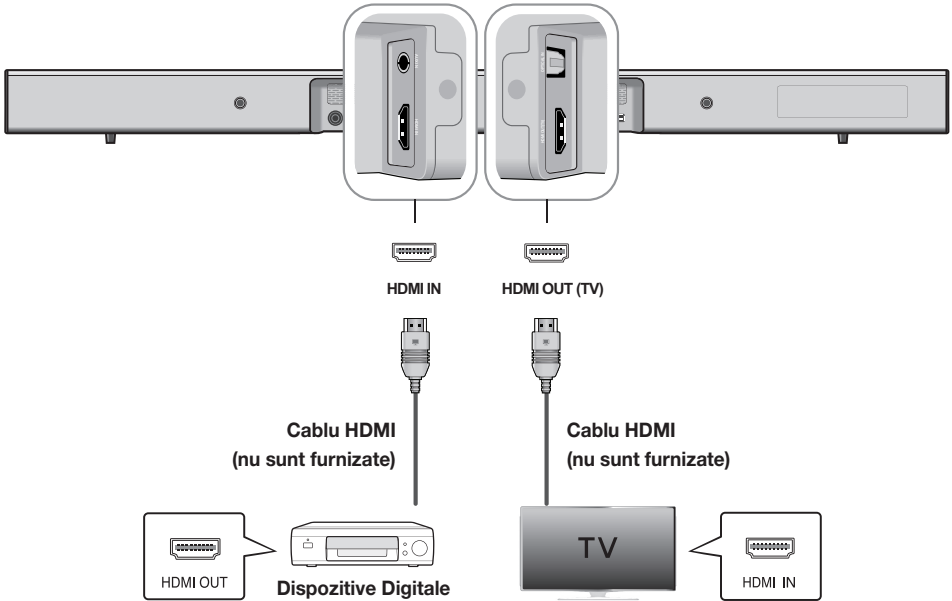

HDMI IN

Conectați un cablu HDMI (nu sunt furnizate) de la mufa de intrare **HDMI IN** din spatele aparatului la mufa de ieșire HDMI OUT a dispozitivelor digitale.

și,

HDMI OUT (TV)

Conectați un cablu HDMI (nu sunt furnizate) de la mufa de ieșire **HDMI OUT (TV)** din spatele aparatului la mufa de intrare HDMI IN a televizorului.

ARC (HDMI OUT)

Funcția ARC permite emiterea sunetului digital prin intermediul portului de ieșire **HDMI OUT (ARC)**.

Aceasta poate fi activată doar atunci când sistemul Soundbar este conectat la un televizor care acceptă funcția ARC.



- HDMI este o interfață care permite transmiterea digitală a semnalului video și audio cu un singur conector.



- Funcția Anynet+ trebuie să fie activată.
- Această funcție nu este disponibilă în situația în care cablul HDMI nu acceptă ARC.

CONECTAREA UNUI DISPOZITIV EXTERN CU AJUTORUL CABLULUI AUDIO (ANALOGIC) SAU OPTIC (DIGITAL)

Unitatea este echipată cu o mufă pentru intrare optică și o mufă pentru intrare analogică și vă oferă două modalități de conectare la un televizor.

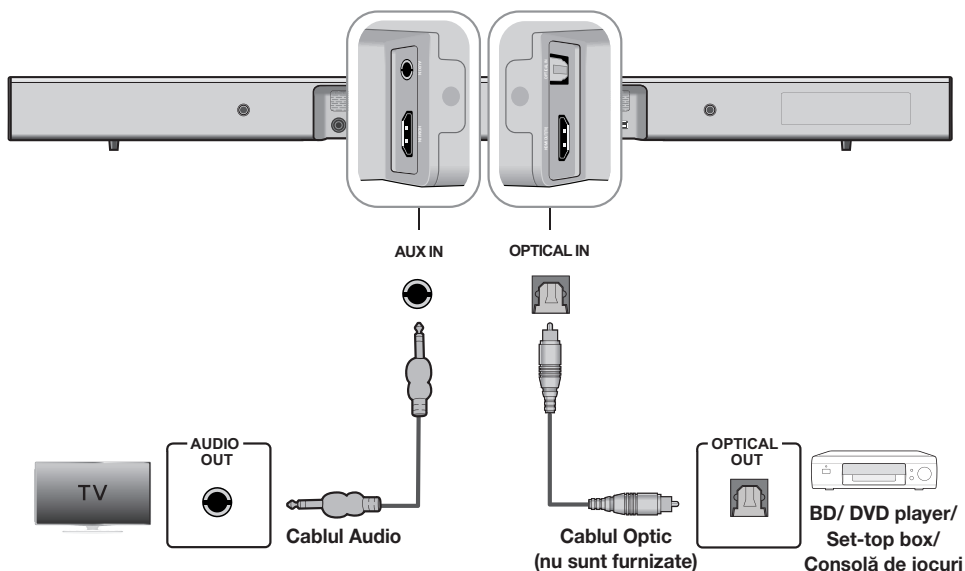

AUX IN

Conectați mufa **AUX IN** (Audio) a unității la mufa AUDIO OUT a televizorului sau a dispozitivului sursă. Schimbați funcția la **AUX**.

sau,

OPTICAL IN

Conectați mufa **OPTICAL IN** (Audio) a unității la mufa OPTICAL OUT a televizorului sau a dispozitivului sursă. Schimbați funcția la **D.IN**.



- Nu conectați cablul de alimentare al acestui produs sau televizorul la priza de alimentare cu curent decât după ce ați realizat toate conexiunile.
- Înainte de mutarea sau instalarea produsului, opriți alimentarea și scoateți cablul din priză.

FUNCTII

MOD INTRARE

Apăsați butonul (**F.**) de pe panoul superior al aparatului sau butonul  (SOURCE) de pe telecomandă pentru a selecta modul dorit.

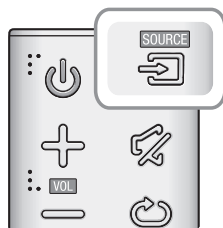

Mod intrare	Afișaj
Intrarea digitală optică	D.IN
Intrare AUX	AUX
Intrarea HDMI	HDMI
Modul BLUETOOTH	BT
TV SoundConnect	TV
Modul USB	USB

Unitatea se oprește automat în următoarele situații:

- Modul D.IN/HDMI/BT/TV/USB/ARC
 - Dacă nu este emis semnal audio timp de 25 de minute.
- Modul AUX
 - Dacă nu este conectat cablul AUX timp de 25 de minute.
 - Dacă nu este apăsat niciun buton timp de 8 ore când este conectat cablul AUX.
 - Activați funcția Oprire automată ON sau OFF, apăsați și mențineți apăsat butonul  timp de 5 secunde. Pe afișaj apare AUTO POWER DOWN ON / OFF.

ARC (HDMI OUT)

Funcția ARC (Audio Return Channel) transferă semnalul digital audio către portul HDMI OUT (ARC).

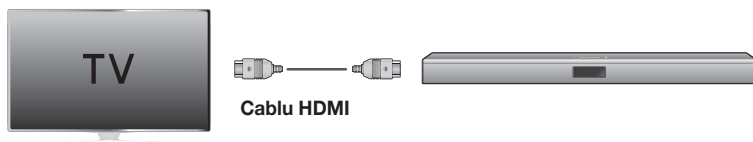

1. Conectați televizorul care acceptă funcția ARC la sistemul Soundbar printr-un cablu HDMI.
2. Porniți televizorul și activați funcția Anynet+ a sistemului Soundbar.
3. Apăsați butonul (**F.**) de pe panoul superior al aparatului sau butonul  (SOURCE) de pe telecomandă pentru a selecta modul **D.IN**.



- În cazul în care cablul HDMI nu acceptă funcția ARC, aceasta ar putea să nu funcționeze corect pe dispozitiv.
- Pentru a opri funcția ARC, opriți funcția Anynet+.

BLUETOOTH

Puteți utiliza un dispozitiv Bluetooth conectat la sistemul Soundbar pentru a vă bucura de muzică stereo de înaltă calitate, fără cabluri!

► Conectarea sistemului Soundbar la un dispozitiv Bluetooth

Verificați dacă dispozitivul Bluetooth acceptă căști stereo compatibile Bluetooth.

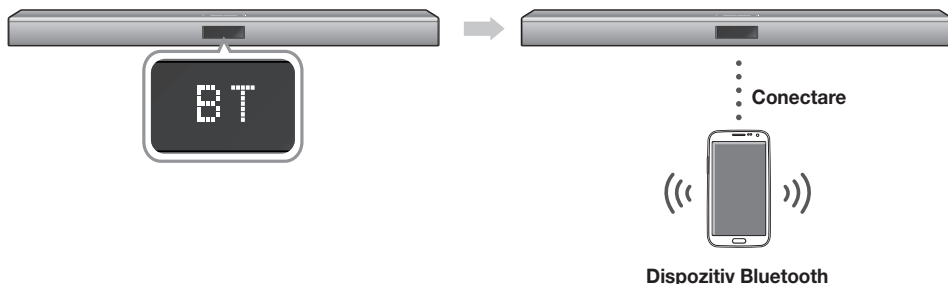

1. Apăsați butonul (F.) de pe panoul superior al aparatului sau butonul  (SOURCE) de pe telecomandă pentru a selecta modul BT.
 - Pe afișajul frontal al sistemului Soundbar va apărea **BT READY**.
2. Selectați meniul Bluetooth al dispozitivului pe care doriți să-l conectați prin Bluetooth. (consultați manualul de utilizare al dispozitivului Bluetooth)
3. Selectați un meniu pentru căști Stereo pe dispozitivul Bluetooth.
 - Veți vedea o listă a dispozitivelor scanate.
4. Selectați "[Samsung] Soundbar" din listă.
 - Când sistemul Soundbar este conectat la un dispozitiv prin Bluetooth, pe afișajul frontal va apărea **[Numele dispozitivului Bluetooth] → BT**.
 - Numele dispozitivului poate fi afișat numai în limba engleză. Dacă numele nu este în limba engleză, pe ecran va apărea o linie de subliniere " _ ".
 - Dacă împerecherea dispozitivului Bluetooth cu sistemul Soundbar a eșuat, ștergeți dispozitivul "[Samsung] Soundbar" găsit de dispozitivul Bluetooth și căutați din nou sistemul Soundbar.
5. Redați muzică pe dispozitivul conectat.
 - Puteți asculta muzica pe dispozitivul Bluetooth conectat prin sistemul Soundbar.
 - În modul BT, funcțiile Redare/Pauză/Înainte/Înapoi nu sunt disponibile. Totuși, aceste funcții sunt disponibile pe dispozitivele Bluetooth care acceptă AVRCP.



- Dacă atunci când conectați un dispozitiv Bluetooth vi se solicită un cod PIN, introduceți <0000>.
- Nu puteți împerechea mai multe dispozitive Bluetooth simultan.
- Conexiunea prin Bluetooth va fi întreruptă când sistemul Soundbar este oprit.
- Sistemul Soundbar ar putea să nu caute sau să nu se conecteze corect la dispozitive prin Bluetooth în următoarele situații:
 - Dacă în vecinătatea sistemului Soundbar este un câmp electric puternic.
 - Dacă sunt împerecheate simultan mai multe dispozitive Bluetooth cu sistemul Soundbar.
 - Dacă dispozitivul Bluetooth este oprit, nu este găsit sau nu funcționează corect.
 - Rețineți că unele dispozitive, cum sunt cuptoarele cu microunde, adaptoarele wireless LAN, lămpile fluorescente și cuptoarele cu gaz, care utilizează aceeași frecvență ca și dispozitivul Bluetooth pot cauza interferențe.
- Sistemul Soundbar acceptă date SBC (44.1kHz, 48kHz).
- Conectați numai la dispozitive Bluetooth care acceptă funcția A2DP (AV).
- Nu puteți conecta sistemul Soundbar la un dispozitiv Bluetooth care acceptă numai funcția HF (Hands Free).
- După împerecherea dispozitivului în modul D.IN/AUX/HDMI/USB/ARC selectați "[Samsung] Soundbar" din listă pentru a schimba automat la modul BT.

► PORNIREA prin Bluetooth

Când este activată funcția de pornire prin Bluetooth iar sistemul Soundbar este oprit, dacă un dispozitiv împerecheat anterior prin Bluetooth încearcă să se conecteze la sistemul Soundbar, acesta va porni automat.

1. Apăsați butonul **Bluetooth POWER** de pe telecomandă când sistemul Soundbar este pornit.
2. Pe afișajul sistemului Soundbar va apărea Bluetooth POWER On (PORNIRE prin Bluetooth).



- Disponibil numai dacă sistemul Soundbar apare în lista de dispozitive împerecheate prin Bluetooth. (Dispozitivul Bluetooth și sistemul Soundbar trebuie să fi fost împerecheate anterior.)
- Sistemul Soundbar va apărea între dispozitivele căutate pe dispozitivul Bluetooth numai când pe afișajul acestuia este afișat [BT READY].
- În modul TV SoundConnect, sistemul Soundbar nu poate fi împerecheat cu alt dispozitiv Bluetooth.

► Pentru deconectarea dispozitivului Bluetooth de la sistemul Soundbar

Puteți deconecta dispozitivul Bluetooth de la sistemul Soundbar. Pentru instrucțiuni, consultați manualul de utilizare al dispozitivului Bluetooth.

- Sistemul Soundbar va fi deconectat.
- Când sistemul Soundbar este deconectat de la dispozitivul Bluetooth, sistemul Soundbar va afișa **BT DISCONNECTED** pe afișajul frontal.

► Deconectarea sistemului Soundbar de la dispozitivul Bluetooth

Apăsați butonul  (SOURCE) de pe telecomandă sau butonul (F.) de pe panoul superior al aparatului pentru a trece din modul **BT** în alt mod sau a opri sistemul Soundbar.

- Dispozitivul Bluetooth conectat va aștepta o anumită perioadă de timp pentru un răspuns de la sistemul Soundbar înainte de a întrerupe conexiunea. (Durata de deconectare poate varia, în funcție de dispozitivul Bluetooth)



- În modul de conectare Bluetooth, conexiunea Bluetooth se va întrerupe dacă distanța dintre sistemul Soundbar și dispozitivul Bluetooth depășește 5 m.
- Soundbar se oprește automat după 25 de minute în starea Ready.

Informații suplimentare despre conexiunea Bluetooth

Bluetooth este o tehnologie care permite interconectarea rapidă a dispozitivelor compatibile Bluetooth printr-o conexiune fără fir, cu rază scurtă de acțiune.

- Un dispozitiv Bluetooth poate cauza zgomote sau defecțiuni de funcționare când:
 - O parte a corpului se află în contact cu sistemul de transmisie/recepție al dispozitivului Bluetooth sau al sistemului Soundbar.
 - Este supus la variații electrice din cauza diverselor obstacole – pereți, colțuri sau elemente de partiționare a birourilor.
 - Este supus la interferențe electrice din partea unor dispozitive care funcționează pe aceeași frecvență – inclusiv echipamente medicale, cuptoare cu microunde și routere wireless LAN.
- Împerecheați sistemul Soundbar cu dispozitivul Bluetooth de la o distanță mică.
- Cu cât distanța dintre aparatul Soundbar și dispozitivul Bluetooth este mai mare, cu atât calitatea sunetului devine mai slabă. Dacă distanța este mai mare decât raza de operare Bluetooth, conexiunea se va întrerupe.
- În zonele cu calitate scăzută a recepției, conexiunea Bluetooth ar putea să nu funcționeze corect.
- Conexiunea Bluetooth funcționează numai când aparatul este în apropiere unității centrale. Conexiunea va fi întreruptă automat, dacă distanța dintre dispozitive este mai mare decât raza de recepție. Chiar și în interiorul acestei raze de recepție, calitatea sunetului poate fi deteriorată de diverse obstacole – cum ar fi ușile sau pereții.
- Acest dispozitiv wireless poate cauza interferențe electrice în timpul funcționării.

TV SOUNDCONNECT

Puteți asculta sunetul de la televizor prin sistemul Soundbar conectat la un televizor Samsung care acceptă funcția TV SoundConnect.

► Conectarea unui televizor la sistemul Soundbar



1. Porniți televizorul și sistemul Soundbar.
 - Activați meniul televizorului.
 - Accesați setările boxelor din fila "Sunet".
 - Setati meniul "Adăugare dispozitiv nou" la "Activat"
2. Apăsati butonul **(F.)** de pe panoul superior al aparatului sau butonul **(S)** (**SOURCE**) de pe telecomandă pentru a selecta modul **TV**.
3. Pe televizor va apărea un mesaj prin care vi se solicită activarea funcției TV SoundConnect. Pe ecranul televizorului este afișat "**[Samsung] Soundbar**".
4. Selectați **<Yes>** pentru a finaliza conectarea televizorului și a sistemului Soundbar utilizând telecomanda.



- Comutarea modului sistemului Soundbar de la TV la alt mod, încheie automat funcția TV SoundConnect.
- Pentru a conecta sistemul Soundbar la alt televizor, trebuie încheiată conexiunea existentă.
- Încheiați conexiunea cu televizorul curent, apoi mențineți apăsat butonul **▶||** de pe telecomandă timp de 5 secunde pentru a conecta alt televizor.



- Funcția TV SoundConnect (SoundShare) este acceptată de unele televizoare Samsung lansate după 2012. Înainte de a începe, verificați dacă televizorul acceptă funcția TV SoundConnect (SoundShare). (Pentru detalii suplimentare, consultați manualul televizorului.)
- Dacă televizorul Samsung este lansat înainte de 2014, consultați meniul de setare SoundShare.
- Dacă distanța dintre televizor și sistemul Soundbar depășește 5 m, conexiunea ar putea fi instabilă sau sunetul s-ar putea întrerupe. În această situație, schimbați poziția televizorului sau a sistemului Soundbar astfel încât să se afle în raza de acoperire și apoi restabiliți conexiunea prin TV SoundConnect.



- Zona de acoperire a funcției TV SoundConnect:
 - Rază de împerechere recomandată: 50 cm
 - Rază de acțiune recomandată: 5 m
- Butoanele **Redare/Pauză, Înainte, Înapoi** nu sunt active în modul TV SoundConnect.

► Utilizarea funcției de pornire la conectarea prin Bluetooth

Funcția Bluetooth POWER On este disponibilă după ce ați conectat cu succes sistemul Soundbar la un televizor compatibil Bluetooth utilizând TV SoundConnect. Când funcția Bluetooth POWER On este PORNITĂ, pornirea sau oprirea televizorului va determina pornirea sau oprirea sistemului Soundbar.

1. Conectați televizorul la sistemul Soundbar prin funcția TV SoundConnect.
2. Apăsati butonul **Bluetooth POWER** de pe telecomanda sistemului Soundbar. Pe afișajul sistemului Soundbar va apărea "BLUETOOTH POWER ON".
 - BLUETOOTH POWER ON : Sistemul Soundbar pornește și se oprește când porniți și opriți televizorul.
 - BLUETOOTH POWER OFF : Sistemul Soundbar se oprește numai când opriți televizorul.



- Această funcție este acceptată de televizoarele Samsung lansate începând cu 2013.

USB

Puteți reda fișiere muzicale de pe dispozitive de stocare USB cu ajutorul sistemului Soundbar.

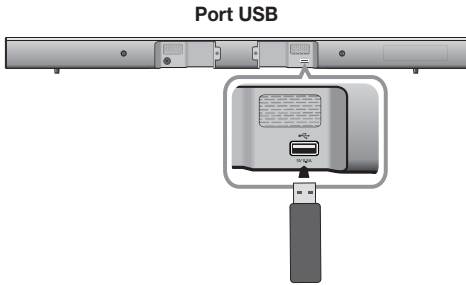

1. Conectați dispozitivul USB la portul USB al aparatului.
2. Apăsați butonul (**F**) de pe panoul superior al aparatului sau butonul **→** (**SOURCE**) de pe telecomandă pentru a selecta modul **USB**.
3. **USB** va apărea pe ecran.
 - Conectarea sistemului Soundbar la dispozitivul USB este finalizată.
 - Sistemul se oprește automat (Oprire automată) dacă nu a fost conectat niciun dispozitiv USB mai mult de 25 de minute.

► Înainte de conectarea unui dispozitiv USB

Acordați atenție următoarelor aspecte:

- Dacă numele unui folder de pe un dispozitiv USB depășește 10 caractere, acesta nu va fi afișat pe afișajul sistemului Soundbar.
- Acest produs ar putea să nu fie compatibil cu anumite tipuri de suporturi de stocare USB.
- Sunt acceptate sistemele de fișiere FAT16 și FAT32.
 - Sistemul NTFS nu este acceptat.
- Conectați un dispozitiv USB direct la portul USB al aparatului. În caz contrar, ar putea apărea probleme de compatibilitate USB.
- Nu conectați mai multe dispozitive de stocare la aparat printr-un cititor de carduri multiplu. Este posibil să nu funcționeze corect.
- Protocoalele PTP ale camerelor digitale nu sunt acceptate.

- Nu scoateți dispozitivul USB în timp ce transferați fișiere.
- Fișierele muzicale protejate prin DRM (MP3, WMA) de pe un site web comercial nu pot fi redade.
- Hard disk-urile externe nu sunt acceptate.
- Telefoanele mobile nu sunt acceptate.
- Listă de compatibilitate:

Format	Codec	Rate de Eșantionare
*.mp3	MPEG 1 Layer2	16KHz ~ 48KHz
	MPEG 1 Layer3	
	MPEG 2 Layer3	
	MPEG 2,5 Layer3	
*.wma	Wave_Format_MSAudio1	16KHz ~ 48KHz
	Wave_Format_MSAudio2	
*.aac	AAC	16KHz ~ 96KHz
	AAC-LC	24KHz ~ 96KHz
	HE-AAC	24KHz ~ 96KHz
*.wav	-	16KHz ~ 48KHz
*.ogg	OGG 1.1.0	16KHz ~ 48KHz
*.flac	FLAC 1.1.0,	16KHz ~ 96KHz
	FLAC 1.2.1	

ACTUALIZAREA SOFTWARE

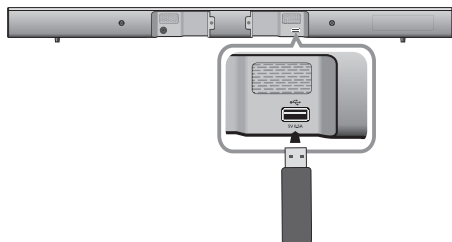

Samsung ar putea oferi în viitor actualizări pentru firmware-ul sistemului Soundbar.

Dacă este disponibilă o actualizare, puteți realiza actualiza firmware-ul prin conectarea unei unități USB cu versiunea de actualizare firmware la portul USB al sistemului Soundbar.

Dacă există mai multe fișiere de actualizare, trebuie să le copiați individual pe dispozitivul USB și să le utilizați pe rând pentru a actualiza firmware-ul.

Accesați Samsung.com sau contactați centrul de asistență telefonică Samsung pentru informații suplimentare despre descărcarea fișierelor de actualizare.



- Introduceți unitatea USB pe care este stocată versiunea de upgrade al firmware-ului în portul USB al unității principale.
- Actualizarea firmware-ului ar putea să nu funcționeze corect dacă fișierele audio acceptate de sistemul Soundbar sunt memorate pe dispozitivul de stocare USB.
- Aveți grijă să nu deconectați sursa de alimentare sau dispozitivul USB în timpul instalării actualizărilor. Unitatea se va opri automat după instalarea actualizării firmware-ului.
- După resetare, toate setările sunt resetate la valorile implicite din fabrică. Vă recomandăm să notați setările, pentru a le putea reimplementa după actualizare. Rețineți să actualizarea firmware-ului resetează și conexiunea la subwoofer. Dacă această conexiune la subwoofer nu este stabilită automat după resetare, consultați pagina 13. Dacă procedura de actualizare a firmware-ului eșuează, vă recomandăm să formatați unitatea USB în sistem FAT16 și să reîncercați.
- După actualizarea software-ului, opriți sistemul și mențineți apăsat timp de 5 secunde butonul (▶||) de pe telecomandă. Pe afișaj va apărea "INIT" și sistemul va fi oprit. Actualizarea este finalizată.
- Nu formatați unitatea USB în format NTFS. Sistemul Soundbar nu acceptă sistemul de fișiere NTFS.
- În funcție de producător, este posibil ca unele dispozitive de stocare USB să nu fie acceptate.

DEPANARE

Înainte de a solicita service, verificați următoarele.

Unitatea nu poate fi pornită.	
<ul style="list-style-type: none"> • Ați introdus corespunzător cablul de alimentare în priză? 	→ Conectați cablul de alimentare la priză.
O funcție nu operează când butonul este apăsat.	
<ul style="list-style-type: none"> • Există electricitate statică în atmosferă? 	→ Scoateți cablul de alimentare și reconectați-l.
Nu este emis sunet.	
<ul style="list-style-type: none"> • Funcția Mute este activată? • Volumul este dat la minim? 	<ul style="list-style-type: none"> → Apăsați butonul Mute pentru a anula funcția. → Reglați Volumul.
Telecomanda nu funcționează.	
<ul style="list-style-type: none"> • S-au consumat bateriile? • Ați conectat corespunzător televizorul? 	<ul style="list-style-type: none"> → Înlocuiți bateriile cu unele noi. → Mutați mai aproape de unitate.
Conectarea TV SoundConnect (împerecherea cu televizorul) a eșuat.	
<ul style="list-style-type: none"> • Televizorul acceptă funcția TV SoundConnect? • Versiunea firmware a televizorului este cea mai recentă? • A survenit o eroare la conectare? • Resetați TV MODE și realizați din nou conexiunea. 	<ul style="list-style-type: none"> → Funcția TV SoundConnect este acceptată de unele televizoare Samsung lansate după 2012. Verificați dacă televizorul dvs. acceptă funcția TV SoundConnect. → Actualizați firmware-ul televizorului la ultima versiune. → Apelați centrul de service Samsung. → Mențineți apăsat timp de 5 secunde butonul ► pentru a reseta conexiunea TV SoundConnect.
LED-ul roșu de pe subwoofer clipește și subwooferul nu emite sunet.	
<ul style="list-style-type: none"> • Este posibil ca subwooferul să nu fie conectat la unitatea principală a sistemului. 	→ Încercați să conectați din nou subwooferul. (Consultați pagina 13)
Subwoofer-ul scoate zgomote și vibrează.	
<ul style="list-style-type: none"> • Încercați să reglați vibrația subwooferului. 	→ Apăsați butonul EQUALIZER WOOFER de pe telecomandă pentru a regla valoarea (între SW-6 și SW+6).

ANEXĂ

SPECIFICAȚII

Nume model	HW-H450		
GENERAL	USB		5V/0,5A
	Greutate	Unitatea centrală	2,1 kg
		Subwoofer (PS-WH450)	5,1 kg
	Dimensiuni (L x l x l)	Unitatea centrală	957,5 x 59,5 x 66,5 mm
		Subwoofer (PS-WH450)	179,5 x 363 x 296 mm
	Interval temperatură de funcționare		+5 °C la +35 °C
	Interval umiditate de funcționare		10 % la 75 %
AMPLIFICATOR	Putere de ieșire nominală	Unitatea Centrală	80W/CH, 3 OHM, THD = 10%, 1kHz
		Subwoofer (PS-WH450)	130W, 4 OHM, THD = 10%, 70Hz
	Raport semnal/zgomot (intrare analogică)		65 dB
	Separare (1kHz)		65 dB

* Raportul semnal/zgomot, distorsiunile, separarea și sensibilitatea utilizabilă au la bază măsurători ce utilizează directive AES (Audio Engineering Society).

* Specificație nominală

- Samsung Electronics Co., Ltd își rezervă dreptul de a modifica specificațiile fără înștiințare.
- Greutatea și dimensiunile sunt aproximative.
- Pentru informații despre alimentarea cu energie electrică și consum, consultați eticheta atașată produsului.

※ **Notificare de licență open source**

- Pentru informații suplimentare despre componentele open source utilizate cu acest aparat, accesați site-ul web: <http://opensource.samsung.com>
- Pentru a trimite întrebări și solicitări referitoare la software-ul open source, contactați Samsung prin e-mail (oss.request@samsung.com).



Prin prezenta, Samsung Electronics, declară că acest sistem respectă cerințele de bază și alte prevederi relevante ale Directivei 1999/5/EC.

Declarația oficială de conformitate poate fi găsită la adresa <http://www.samsung.com>. Accesați Support (Asistență) > Search Product Support (Căutare asistență pentru produs) și introduceți numele modelului.

Acest echipament poate fi utilizat în toate țările din Uniunea Europeană.

SAMSUNG**Contactați centrele SAMSUNG WORLD WIDE**

Dacă aveți întrebări sau comentarii referitoare la produsele Samsung, contactați centrul SAMSUNG pentru asistență clienți.

Country	Contact Centre ☎	Web Site
AUSTRIA	0800 - SAMSUNG (0800 - 7267864)	www.samsung.com/at/support
BELGIUM	02-201-24-18	www.samsung.com/be/support (Dutch) www.samsung.com/be_fr/ support (French)
BOSNIA	051 331 999	www.samsung.com/support
BULGARIA	07001 33 11 , sharing cost	www.samsung.com/bg/support
CROATIA	062 726 786	www.samsung.com/hr/support
CZECH	800 - SAMSUNG (800-726786)	www.samsung.com/cz/support
DENMARK	70 70 19 70	www.samsung.com/dk/support
FINLAND	030-6227 515	www.samsung.com/fi/support
FRANCE	01 48 63 00 00	www.samsung.com/fr/support
GERMANY	0180 6 SAMSUNG bzw. 0180 6 7267864* (*0,20 €/Anruf aus dem dt. Festnetz, aus dem Mobilfunk max. 0,60 €/Anruf)	www.samsung.com/de/support
CYPRUS	8009 4000 only from landline, toll free	www.samsung.com/gr/support
GREECE	80111-SAMSUNG (80111 726 7864) only from land line (+30) 210 6897691 from mobile and land line	
HUNGARY	0680SAMSUNG (0680-726-786) 0680PREMIUM (0680-773-648)	http://www.samsung.com/hu/ support
ITALIA	800-SAMSUNG (800.7267864)	www.samsung.com/it/support
LUXEMBURG	261 03 710	www.samsung.com/support

Country	Contact Centre ☎	Web Site
MONTENEGRO	020 405 888	www.samsung.com/support
SLOVENIA	080 697 267 090 726 786	www.samsung.com/si/support
NETHERLANDS	0900-SAMSUNG (0900-7267864) (€ 0,10/Min)	www.samsung.com/nl/support
NORWAY	815 56480	www.samsung.com/no/support
POLAND	0 801-172-678* lub +48 22 607-93-33 ** * (całkowity koszt połączenia jak za 1 impuls według taryfy operatora ** (koszt połączenia według taryfy operatora)	www.samsung.com/pl/support
PORTUGAL	808 20 7267	www.samsung.com/pt/support
ROMANIA	08008 SAMSUNG (08008 726 7864) TOLL FREE No.	www.samsung.com/ro/support
SERBIA	011 321 6899	www.samsung.com/rs/support
SLOVAKIA	0800 - SAMSUNG(0800-726 786)	www.samsung.com/sk/support
SPAIN	0034902172678	www.samsung.com/es/support
SWEDEN	0771 726 7864 (SAMSUNG)	www.samsung.com/se/support www.samsung.com/ch/support (German)
SWITZERLAND	0848 726 78 64 (0848-SAMSUNG)	www.samsung.com/ch_fr/ support (French)
U.K	0330 SAMSUNG (7267864)	www.samsung.com/uk/support
EIRE	0818 717100	www.samsung.com/ie/support
LITHUANIA	8-800-77777	www.samsung.com/lt/support
LATVIA	8000-7267	www.samsung.com/lv/support
ESTONIA	800-7267	www.samsung.com/ee/support



[Dispoziții privind eliminarea corectă a bateriilor acestui produs]

(Aplicabil în țări cu sisteme de colectare separate)

Acest marcaj de pe baterie, de pe manualul de utilizare sau de pe ambalaj indică faptul că bateriile acestui produs nu trebuie eliminate împreună cu alte deșeurii menajere la sfârșitul ciclului lor de viață. Dacă sunt marcate, simbolurile chimice Hg, Cd sau Pb indică faptul că bateria conține mercur, cadmiu sau plumb peste nivelurile de referință prevăzute în Directiva CE 2006/66.

În cazul în care bateriile nu sunt eliminate corespunzător, aceste substanțe pot fi dăunătoare pentru sănătatea omului sau pentru mediu.

În vederea protejării resurselor naturale și a promovării refolosirii materialelor, vă rugăm să separați bateriile de celelalte tipuri de deșeurii și să le reciclați prin intermediul sistemului gratuit de returnare a bateriilor la nivel local.



Cum se elimină corect acest produs
(Deșeurii de echipamente electrice și electronice)

(Aplicabil în țări cu sisteme de colectare separate)

Acest simbol de pe produs, accesorii și documentație indică faptul că produsul și accesoriile sale electronice (încărcător, căști, cablu USB) nu trebuie eliminate împreună cu alte deșeurii menajere la finalul duratei lor de utilizare. Dat fiind că eliminarea necontrolată a deșeurilor poate dăuna mediului înconjurător sau sănătății umane, vă rugăm să separați aceste articole de alte tipuri de deșeurii și să le reciclați în mod responsabil, promovând astfel reutilizarea durabilă a resurselor materiale.

Utilizatorii casnici trebuie să-l contacteze pe distribuitorul care le-a vândut produsul sau să se intereseze la autoritățile locale unde și cum pot să ducă aceste articole pentru a fi reciclate în mod ecologic.

Utilizatorii comerciali trebuie să-și contacteze furnizorul și să consulte termenii și condițiile din contractul de achiziție. Acest produs și accesorii sale electronice nu trebuie eliminate împreună cu alte deșeurii comerciale.





SAMSUNG

HW-H450

Ръководство за потребителя

Wireless Audio - Soundbar

Представете си възможностите

Благодарим ви, че закупихте продукт на Samsung.

За да получите по-пълно обслужване, моля, регистрирайте продукта си на адрес

www.samsung.com/register

ХАРАКТЕРИСТИКИ

TV SoundConnect

Чрез TV SoundConnect можете да слушате аудио от телевизора на вашия Soundbar чрез Bluetooth връзка, както и да управлявате звука.

HDMI

HDMI предава едновременно сигнали за видео и аудио, и осигурява по-ясна картина. Устройството е снабдено и с функцията ARC, която ви позволява да слушате звук от телевизора през Soundbar чрез HDMI кабел. Тази функция е налична, само ако свържете устройството с ARC съвместим телевизор.

3D SOUND

Функцията 3D SOUND придава дълбочина и усещане за пространство в процеса на слушане.

Безжичен събуфър

Безжичните модули на Samsung работят без кабели между главното устройство и събуферите. Вместо това, събуферът се свързва с компактен безжичен модул, който комуникира с главното устройство.

Специален звук режим

Можете да изберете между различни режима за звук MUSIC (МУЗИКА) / VOICE (ГЛАС) / SPORTS (СПОРТ) / CINEMA (КИНО) / STANDARD (Оригинален Звук.) в зависимост от типа съдържание, на който искате да се радвате.

Многофункционално дистанционно управление

Можете да използвате предоставеното дистанционно управление, за да управлявате редица операции с едно просто натискане на бутон.

Поддръжка на USB хост

Може да свързвате и изпълнявате файлове от външно USB устройство за съхранение като MP3 плейъри, USB флаш памети и т.н. с функцията USB HOST на Soundbar.

Функция Bluetooth

Може да свържете Bluetooth устройство към Soundbar и да се радвате на музика с високо качество на звука, всичко без кабели!

ЛИЦЕНЗ



Произведено по лиценз на Dolby Laboratories. Dolby и символът двойно-D са запазени марки на Dolby Laboratories.



За DTS патенти вж. <http://patents.dts.com>. Произведено по лиценз на DTS Licensing Limited. DTS, символът и DTS заедно със символа са регистрирани търговски марки, а DTS 2.0 Channel е търговска марка на DTS, Inc. © DTS, Inc. Всички права запазени.

HDMI

Термините HDMI и HDMI High-Definition Multimedia Interface, както и логото HDMI са търговски марки или регистрирани търговски марки на HDMI Licensing LLC в САЩ и други страни.

ИНФОРМАЦИЯ ЗА БЕЗОПАСНОСТ

МЕРКИ ЗА БЕЗОПАСНОСТ

ЗА ДА НАМАЛИТЕ РИСКА ОТ ТОКОВ УДАР, НЕ СВАЛЯЙТЕ КАПАКА (ИЛИ ЗАДНИЯ КАПАК).
ВЪТРЕ НЯМА ЧАСТИ, ПРЕДНАЗНАЧЕНИ ЗА ОБСЛУЖВАНЕ ОТ ПОТРЕБИТЕЛЯ. ЗА СЕРВИЗНО ОБСЛУЖВАНЕ
СЕ ОБРЪЩАЙТЕ КЪМ КВАЛИФИЦИРАН СЕРВИЗЕН ПЕРСОНАЛ.

	<p>ВНИМАНИЕ</p> <p>РИСК ОТ ТОКОВ УДАР ДА НЕ СЕ ОТВАРЯ</p>			Този символ указва наличието на опасно напрежение във вътрешността на блока, което може да предизвика токов удар.
				Този символ се използва, за да насочи вниманието Ви към важни указания за управлението и поддръжката на продукта.

ПРЕДУПРЕЖДЕНИЕ : За да намалите риска от пожар или електрически шок, не излагайте апаратурата на дъжд или влага.

ВНИМАНИЕ : ЗА ДА ИЗБЕГНЕТЕ ТОКОВ УДАР, ПОСТАВЕТЕ ЩЕПСЕЛА В ПОДХОДЯЩ КОНТАКТ, КАТО ГО ВКЛЮЧИТЕ ДОКРАЙ.

- Апаратурата трябва винаги да бъде свързана към променливотоков източник на захранване със защитна заземителна връзка.
- За да изключите прибора от захранването, издърпайте щепсела от контакта. Поради тази причина, контактът трябва да бъде удобен.

ВНИМАНИЕ

- Апаратът не бива да бъде излаган на капене или пръски. Не поставяйте предмети, пълни с течности, напр. вази, върху уреда.
- За да изключите напълно уреда, трябва да извадите щепсела на захранващия кабел от контакта. Следователно щепселът на захранващия кабел трябва да бъде лесно достъпен по всяко време.

ПРЕДПАЗНИ МЕРКИ

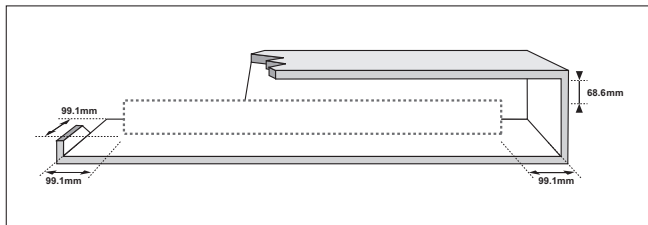

Погрижете се променливото електрозахранване във вашия дом да съответства на идентификационния стикер, който е поставен на гърба на вашия продукт. Инсталирайте своя продукт хоризонтално, върху подходяща основа (мебел), с достатъчно място около него за вентилация 7~10 см. Внимавайте да не бъдат покрити вентилационните отвори. Не поставяйте устройството върху усилватели или друго оборудване, което може да се нагорещи. Устройството е предназначено за непрекъсната употреба. За да изключите напълно устройството, извадете адаптера за променлив ток от стенния контакт. Извадете щепсела на устройството от контакта, ако възнамерявате да не го използвате дълъг период от време.

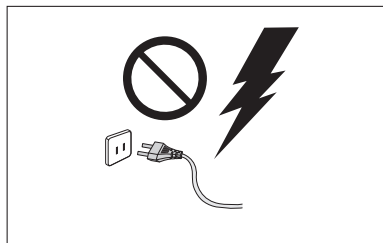

По време на гръмотевични бури изваждайте щепсела на електрозахранването от контакта. Пикове на напрежение, дължащи се на мълнии, могат да повредят уреда.

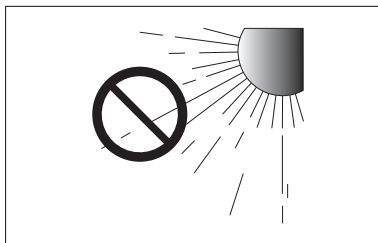

Не излагайте уреда на пряка слънчева светлина или други източници на топлина. Това може да доведе до прегряване и неизправност на уреда.

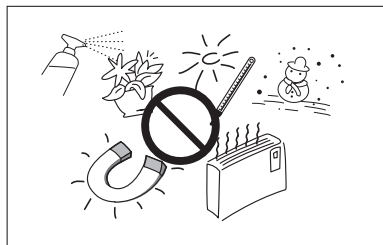

Пазете уреда от влага (напр. вази) и прекомерна топлина (напр. камина), или оборудване, което създава силни магнитни или електрически полета. Извадете щепсела от контакта на електрозахранването. Продуктът не е предназначен за промишлена употреба. Използвайте този продукт само за лично ползване.

Ако продуктът или дискът са били съхранявани на студено, възможно е да се образува конденз. Ако транспортирате уреда през зимата, изчакайте приблизително 2 часа докато уредът достигне стайна температура, преди да го използвате.

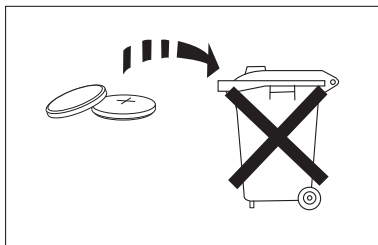

Батериите, които се използват в този продукт, съдържат химикали, които са вредни за околната среда.

Не изхвърляйте батериите с общите домакински отпадъци.

Не изхвърляйте батериите в огън.

Не създавайте късо напрежение, не разглобявайте и не прегрявайте батериите.

Ако батериите не се сменят правилно, има опасност от експлозия.

Сменяйте само със същия тип или еквивалентни.

СЪДЪРЖАНИЕ

2 ХАРАКТЕРИСТИКИ

- 2 Лиценз

3 ИНФОРМАЦИЯ ЗА БЕЗОПАСНОСТ

- 3 Мерки за безопасност
4 Предпазни мерки

6 НАЧАЛО

- 6 Преди да прочетете ръководството за потребителя
6 Какво е включено

7 ОПИСАНИЯ

- 7 Горен/Преден Панел
8 Заден Панел

9 ДИСТАНЦИОННО УПРАВЛЕНИЕ

- 9 Бутони и функции на дистанционното управление

11 СВЪРЗВАНИЯ

- 11 Инсталиране на стенната конзола
12 Демонтиране на стенната конзола
12 Монтиране на конзолата без справка с ръководството за инсталиране на стена
13 Свързване на безжичния събуфър
15 Свързване на външно устройство с HDMI кабел
16 Свързване на външно устройство с Аудио (аналогов) кабел или Оптичен (цифров) кабел

17 ФУНКЦИИ

- 17 Входен режим
17 ARC (HDMI OUT)
18 Bluetooth
20 TV SoundConnect
21 USB
22 Актуализиране на софтуера

23 ОТСТРАНЯВАНЕ НА НЕИЗПРАВНОСТИ

24 ПРИЛОЖЕНИЕ

- 24 Спецификация



- Цифрите и илюстрациите в това ръководство за потребителя са предоставени само за справка и могат да се различават от действителния изглед на изделието.
- же да се начисли такса за администриране, ако:
 - (а) е извикан техник по ваше настояване и няма дефект в продукта (т.е. не сте прочели ръководството за потребителя)
 - (б) занесете уреда в сервизен център и няма дефект в продукта (т.е. не сте прочели ръководството за потребителя).
- Сумата за тази такса за администриране ще ви бъде съобщена, преди да се извърши каквато и да е работа или посещение вкъщи.

НАЧАЛО

ПРЕДИ ДА ПРОЧЕТЕТЕ РЪКОВОДСТВОТО ЗА ПОТРЕБИТЕЛЯ

Имайте предвид следните условия преди да прочетете това ръководство за потребителя.

► Икони, които ще бъдат използвани в ръководството

Икона	Условие	Определение
	Внимание	Показва ситуация, при която дадена функция не работи или настройките могат да бъдат отменени.
	Забележка	Това включва съвети или инструкции на страницата, която помага на всяка функция да работи.

► Инструкции за безопасност и отстраняване на неизправности

- 1) Уверете се, че сте запознати с инструкциите за безопасност, преди използването на този продукт. (Вж. стр. 3)
- 2) Ако възникне проблем, проверете в Отстраняване на неизправности. (Вж. стр. 23)







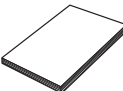

► Авторско право

©2014 Samsung Electronics Co.,Ltd.

Всички права запазени; Никаква част от ръководството или цялото ръководството за потребителя не може да бъде възпроизведена или копирана без предварителното писмено съгласие на Samsung Electronics Co.,Ltd.

КАКВО Е ВКЛЮЧЕНО

Проверете за приложените аксесоари, показани по-долу.

		
Дистанционно управление / Литиева батерия (3V : CR2032)	Ръководство за потребителя	Конзола за монтиране на стена (Стенна конзола Л: 1EA) (Стенна конзола Д: 1EA)
		
Ръководство за стенна конзола	Винт-държач (Винт-държач1: 2EA) (Винт-държач2: 2EA)	Захранващ Кабел
		
DC Адаптер	AUX Кабел	USB Кабел



- Външният вид на аксесоарите може леко да се различава от илюстрациите по-горе.
- Използвайте специалния USB кабел за свързване на външни USB устройства към уреда.

ОПИСАНИЯ

ГОРЕН/ПРЕДЕН ПАНЕЛ

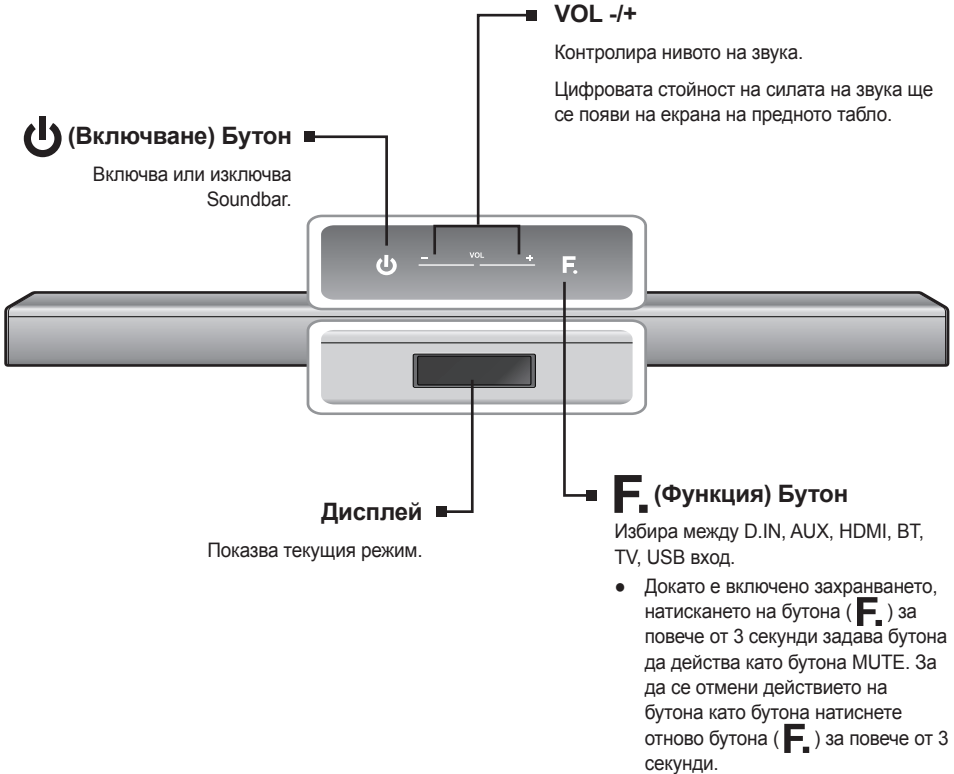

- Когато включите захранването на това устройство, ще има забавяне от 4 до 5 секунди, преди да може да се възпроизвежда звук.
- Ако искате да се радвате на звук само от Soundbar, трябва да изключите високоговорителите в менюто Audio Setup (Настройка на аудио) на телевизора. Направете справка с ръководството за потребителя на вашия телевизор.

ЗАДЕН ПАНЕЛ

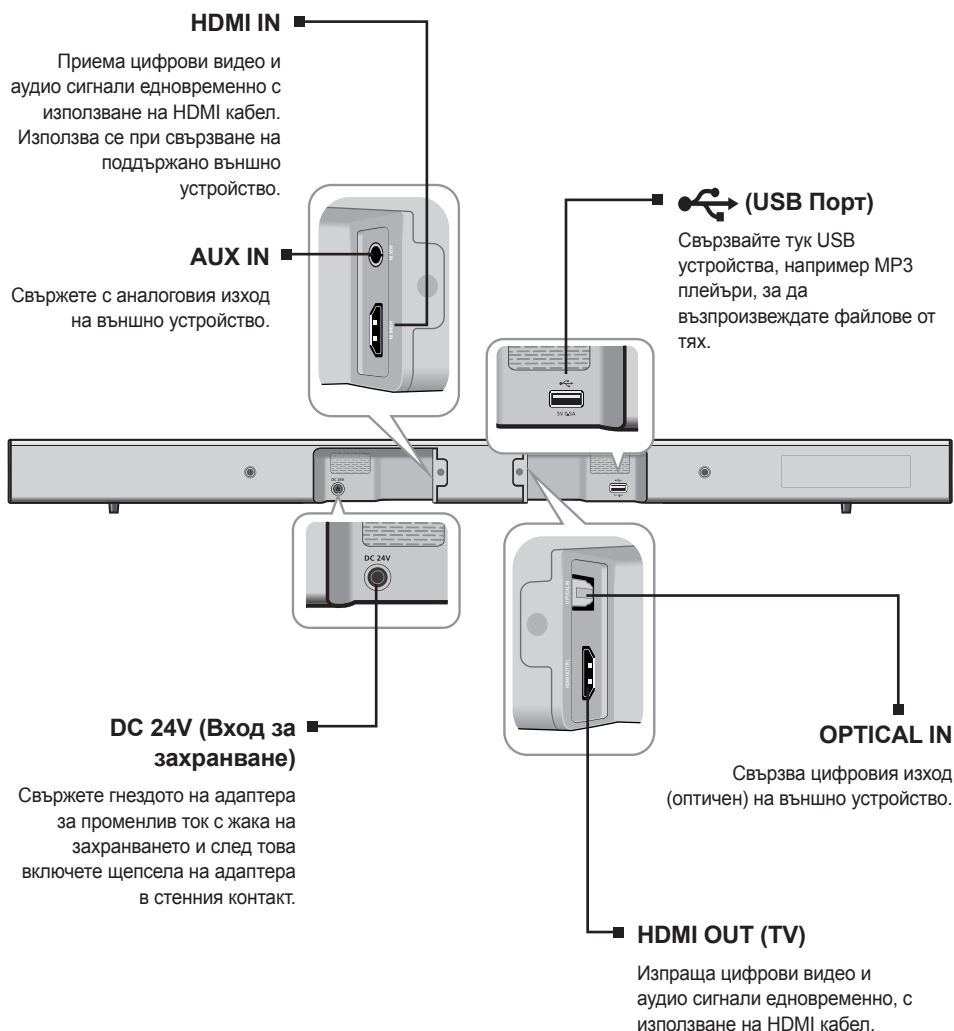

- При изваждането на захранващия кабел на адаптера за променлив ток от контакта на стената, дръжте щепсела. Не дърпайте кабела.
- Не свързвайте това устройство или други компоненти към АС контакт, преди да завършите всички свързвания между компонентите.

ДИСТАНЦИОННО УПРАВЛЕНИЕ

БУТОНИ И ФУНКЦИИ НА ДИСТАНЦИОННОТО УПРАВЛЕНИЕ

BUL

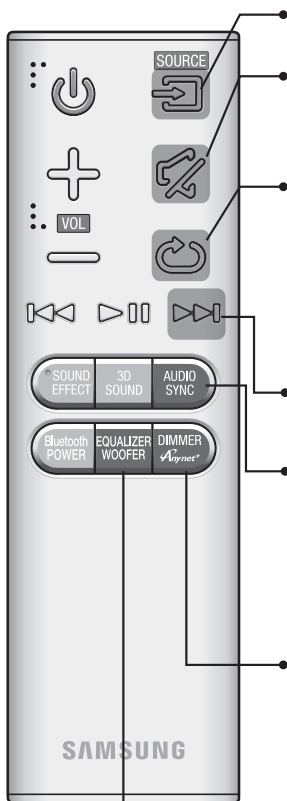

SOURCE

Натиснете, за да изберете източник, свързан със Soundbar.

MUTE

Можете да намалите силата на звука до 0 с натискане на един бутон. Натиснете отново, за да възстановите звука до предишното на сила на звука.

REPEAT

Можете да зададете функцията REPEAT (ПОВТАРЯНЕ) по време на възпроизвеждане от USB устройство.

REPEAT OFF : Отменя повторението на възпроизвеждане.

REPEAT FILE : Непрекъснато изпълнение на запис.

REPEAT ALL : Непрекъснато изпълнение на всички записи.

REPEAT RANDOM : Възпроизвежда песните в произволен ред. (Вече изпълнена песен може да бъде изпълнена отново.)

Пропускане Напред

Когато в устройството, от което възпроизвеждате, има повече от един файл, при натискане на бутона ►► се избира следващият файл.

AUDIO SYNC

Ако Soundbar е свързано с цифров телевизор и видеото не изглежда синхронизирано с аудио, натиснете бутоните **AUDIO SYNC** за синхронизиране на видеото с аудио. Използвайте бутоните ◀◀, ▶▶ за да зададете времето за закъснение на аудио между 0 и 300 ms. В режимите USB, и BT е възможно функцията Audio Sync (Аудио синхр.) да не работи.

DIMMER/Anynet+

DIMMER : Натиснете бутона **DIMMER/Anynet+** на дистанционното управление, за да покажете регулирате яркостта на дисплея.

Anynet+ : Натиснете и задръжте бутона **DIMMER/Anynet+** за повече от 3 секунди, за да включите или изключите функцията Anynet+.

(Auto Power Link : По подразбиране ИЗКЛ., Anynet+ ВКЛ. / Power Link ИЗКЛ. или Anynet+ ВКЛ. / Power Link ВКЛ.). Функцията Anynet+ ви

позволява да управлявате Soundbar с дистанционното управление съвместим с Anynet+ телевизор Samsung. Soundbar трябва да е свързан с телевизора чрез HDMI кабел.

* Auto Power Link

Синхронизира Soundbar със свързан оптичен източник чрез оптично гнездо така, че да се включва автоматично, когато включвате телевизора си.

EQUALIZER WOOFER

Натиснете, за да изберете Treble (Високи) или Bass (Ниски). След това използвайте бутона ◀◀, ▶▶ за да регулирате силата на високите и ниските честоти в диапазона от -3 до +3.

Можете да управлявате силата на звука на събуфера. Натиснете бутона ◀◀, ▶▶, за да увеличите или намалите силата на звука на събуфера. Може да го зададете от SW -6 до SW +6.



- Soundbar е фирмено име на Samsung.
- Работи с телевизора чрез дистанционното управление.



POWER
Включва или изключва Soundbar.

VOLUME
Регулира нивото на звука на устройството.

Възпроизвеждане/Пауза
Натиснете бутона ►||, за да направите временно пауза във възпроизвеждането на файла.
Натиснете отново бутона ►||, за да възпроизведете избрания файл.

Прескачане Назад
Когато в устройството, от което възпроизвеждате, има повече от един файл, при натискане на бутона ◀◀ се избира предходният файл.

SOUND EFFECT
Можете да избирате между 5 различни режима за звук **MUSIC**, **VOICE**, **SPORTS**, **CINEMA**, и **STANDARD** в зависимост от типа източници, на които искате да се радвате.
Натиснете **SOUND EFFECT** на дистанционното управление.
Изберете режим **STANDARD**, ако искате да се радвате на оригинален звук.
Натиснете бутона **SOUND EFFECT** за повече от 5 секунди, за да включите или изключите Smart Volume.
* Smart Volume
Това регулира и стабилизира силата на звука срещу драстични промени, причинени от смяна на канала или сцената.

Bluetooth POWER
С натискане на бутона **Bluetooth POWER** на дистанционното управление можете да изключвате и включвате функцията Bluetooth POWER on.
За подробности вж. стр. 19 и 20.

3D SOUND (3D Sound Plus)
Натиснете бутона **3D SOUND** на дистанционното управление, за да придадете дълбочина и усещане за пространство на звука.
Натиснете бутона **3D SOUND** на дистанционното управление.
При всяко натискане на бутона изборът се променя, както следва :3D SOUND PLUS OFF → 3D SOUND PLUS MUSIC → 3D SOUND PLUS MOVIE

► Поставяне на батериите в дистанционното управление

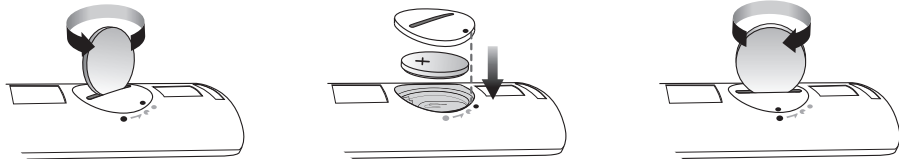

1. С подходяща монета завъртете капачето на батериите на дистанционното управление по посока, обратна на часовниковата стрелка, за да го извадите, както е показано на фигурата по-горе.
2. Поставете литиева батерия 3 V. Положителният полус (+) трябва да бъде насочен нагоре при поставянето на батерията. Поставете капачето на батерията и подравнете обозначенията '●' едно до друго, както е показано на фигурата по-горе.
3. С подходяща монета завъртете капачето на батериите на дистанционното управление по посока на часовниковата стрелка докрай, за да го фиксирате на мястото му.

СВЪРЗВАНИЯ

ИНСТАЛИРАНЕ НА СТЕНАТА КОНЗОЛА

Може да използвате стенната конзола, за да монтирате на стена.

► Предпазни мерки за инсталацията

- Монтирайте само на вертикална стена.
- За мястото избягвайте висока температура или влажност или стена, която не може да поддържа теглото на телевизора.
- Проверете здравината на стената. Ако стената не е достатъчно здрава да поддържа уреда, подсилете стенат или монтирайте уреда на друга стена, която може да поддържа теглото му.
- Закупете и използвайте фиксиращи винтове или анкери, подходящи за типа стена, който имате (гипсокартон, железни плоскости, дърво, и т.н.).
Ако е възможно, фиксирайте държащите винтове в стенните греди.
- Закупете винтове за стенна конзола според типа и дебелината на стената, на която ще монтирате Soundbar.
 - Диаметър: M5
 - Дължина: Препоръчва се дължина 35 мм или повече
- Свържете кабелите от устройството с външните устройства, преди да го монтирате за стената.
- Уверете се, че сте изключили захранването на уреда преди инсталиране. В противен случай има опасност от токов удар.

1. Сложете на стената шаблона за инсталиране.

- Шаблонът за инсталиране трябва да е хоризонтален.
- Инсталирайте на поне 5 см под телевизора, ако телевизорът е монтиран на стената.

2. Маркирайте с молив местата, където винтовете трябва да пробият стената, и махнете шаблона за инсталиране.

3. Закрепете стенните конзоли и винтовете в маркираните места.

- Лявата и дясната конзола са с различна форма.

4. Завийте здраво винтовете-държачи (2 бр.) в отворите за винтове на гърба на корпуса на Soundbar, по един отляво и отдясно.

5. Поставете USB кабела на гърба на Soundbar, преди да го монтирате на стената.

6. Вкарайте винтовете-държачи на гърба на Soundbar в жлебовете на стенните конзоли. За безопасно инсталиране непременно натиснете винтовете-държачи докрай в жлебовете.

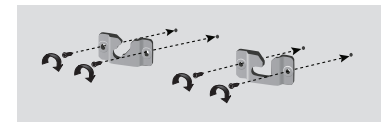
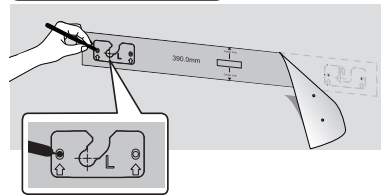

ДЕМОНТИРАНЕ НА СТЕННАТА КОНЗОЛА

1. Издърпайте Soundbar нагоре, както е показано на фигурата, за да го отделите от стенната конзола.

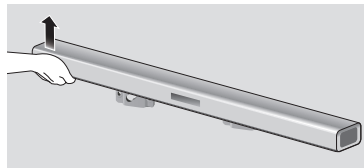

Използване на Soundbar със
стенна конзола

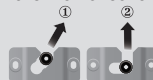

[Сваляне на Soundbar от стенната конзола]



- Не се провисвайте на монтирания уред и го пазете от удари.
- Подсигурете тялото здраво към стената, за да не падне. В противен случай може да възникне телесна повреда или повреда на уреда.
- Когато уредът се инсталира на стената, уверете се, че децата няма да дърпат съединителните кабели.
- За оптимална работа при монтиране на стена, инсталирайте системата високоговорители на поне 5 под телевизора, ако телевизорът е монтиран на стената.
- За ваша безопасност, ако не монтирате уреда на стена, монтирайте го на здрава, равна повърхност, където няма вероятност да падне.

МОНТИРАНЕ НА КОНЗОЛАТА БЕЗ СПРАВКА С РЪКОВОДСТВОТО ЗА ИНСТАЛИРАНЕ НА СТЕНА



1. Поставете "Стенна конзола Л" на желаната стенна повърхност, като я държите паралелно на пода, както е показано по-горе и завийте винт през отвора в левия ъ край.
2. Поставете "Стенна конзола Д" на желаната стенна повърхност, като я държите паралелно на пода, както е показано по-горе и завийте винт през отвора в левия ъ край.
 - Ако Стенна конзола Л/Д трябва да се монтира под телевизора, проверете позициите им за фиксиране на винтове в стъпка 1 и 2, така че да са подравнени правилно с центъра на долната част на телевизора.
3. Завийте винтове в останалите отвори.

СВЪРЗВАНЕ НА БЕЗЖИЧНИЯ СЪБУФЪР

ИД за свързване на събуфера е предварително зададен и основното устройство и събуферът трябва да се свържат (безжично) автоматично при включване на събуфера и основното устройство. Ако индикаторът Link () не се включи, когато се включат главното устройство и събуферът, задайте ИД по следния начин.

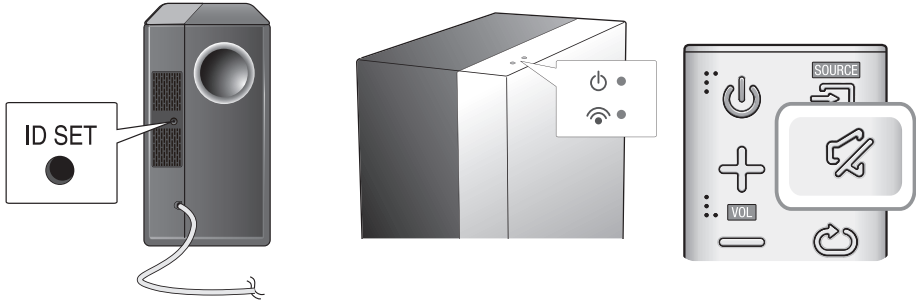

1. Включете захранващия кабел на основното устройство на събуфера в AC контакт.
2. Натиснете бутона **ID SET** отзад на събуфера с малък остър предмет за 5 секунди.
 - Индикаторът STANDBY се изключва и индикаторът LINK (синият светодиода) бързо мига.
3. Докато главното устройство е изключено (в режим на ГОТОВНОСТ), натиснете и задръжте **MUTE** () на дистанционното управление за 5 секунди.
4. Съобщението **ID SET** ще се появи на дисплея на Soundbar.
5. За да финализирате връзката, включете захранването на главното устройство, докато мига синият светодиода на събуфера.
 - Сега основното устройство и събуферът са свързани (установена е връзка).
 - Индикаторът за връзка (синият светодиода) на събуфера трябва да е включен.
 - Ако индикаторът за СВЪРЗВАНЕ не свети постоянно в синьо, процесът на свързване е неуспешен. Изключете основното устройство и започнете отново от стъпка 2.
 - Може да се радвате на по-добър звук от безжичния събуфер, като изберете звуков ефект. (Вж. стр. 10)



- Преди да премествате или инсталирате уреда, трябва непременно да изключите захранването и да извадите щепсела от контакта.
- Ако главното устройство се изключи, безжичният събуфер ще бъде в режим на готовност и светодиодът STANDBY в горната част ще се включи след 30 секунди мигане на индикатора за връзка (син светодиод).
- Ако в близост до Soundbar използвате устройство, което използва същата честота (2,4 GHz) като Soundbar, смущенията може да причинят прекъсване за звука.
- Разстоянието за предаване на радиовълни е около 10 м, но може да варира в зависимост от работната среда. Ако между основния блок и безжичния приемник има железобетонна или метална стена, е възможно системата да не функционира, тъй като радиовълните не могат да проникват през метал.
- Ако основното устройство не осъществи безжична връзка, следвайте стъпки 1-5, за да опитате отново да осъществите връзка между основното устройство и безжичния събуфър.



- Безжичната антена за приемане е вградена в безжичния събуфер. Пазете уреда далеч от вода и влага.
- За оптимално качество на звука се уверете, че областта около безжичния събуфър не е блокирана от предмети.

СВЪРЗВАНЕ НА ВЪНШНО УСТРОЙСТВО С HDMI КАБЕЛ

HDMI е цифров интерфейс стандарт за свързване на устройства като телевизори, проектори, DVD плейъри, Blu-ray плейъри, set top box и други.

Тъй като HDMI предава най-високото качество цифров сигнал, можете да се радвате на превъзходно видео и аудио – както е било първоначално създадено в цифровия източник.

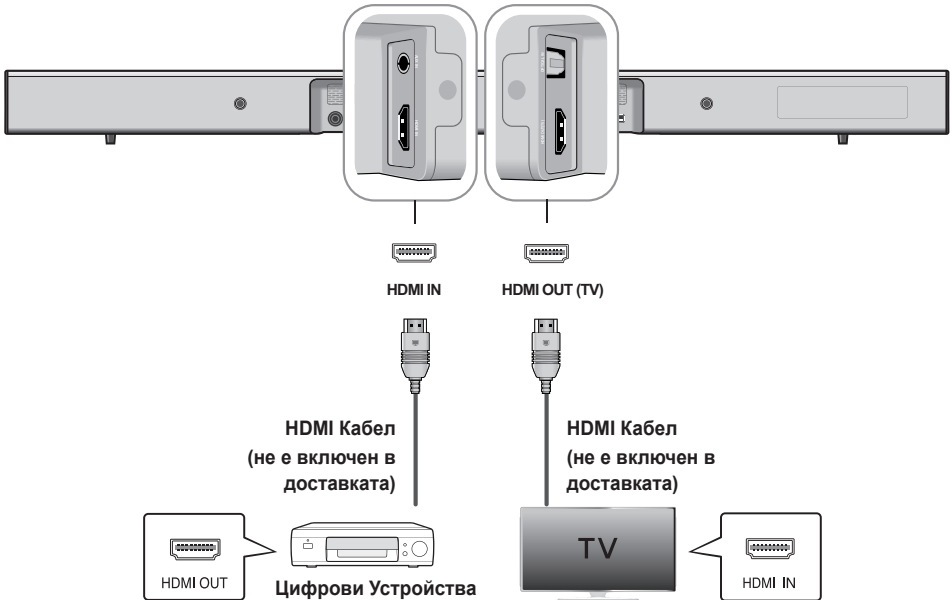

HDMI IN

Свържете HDMI кабела (не е включен в доставката) от извода **HDMI IN** на гърба на устройството към извода HDMI OUT на вашето цифрово устройство.

и,

HDMI OUT (TV)

Свържете HDMI кабела (не е включен в доставката) от извода **HDMI OUT (TV)** на гърба на продукта към извода HDMI IN на вашия телевизор.



- HDMI е интерфейс, който позволява предаване на видео и аудио данни с един-единствен конектор.

ARC (HDMI OUT)

Функцията ARC позволява изход на цифрово аудио през порта **HDMI OUT (ARC)**.

Тя може да се активира само когато устройството Soundbar е свързано с телевизор, който поддържа функцията ARC.



- Функцията Anynet+ трябва да е включена.
- Тази функция не е достъпна, ако HDMI кабелът не поддържа ARC.

СВЪРЗВАНЕ НА ВЪНШНО УСТРОЙСТВО С АУДИО (АНАЛОГОВ) КАБЕЛ ИЛИ ОПТИЧЕН (ЦИФРОВ) КАБЕЛ

Този уред е снабден с едно гнездо за оптичен цифров вход и едно гнездо за аналогов аудио вход, което предоставя два начина за свързване към телевизора.

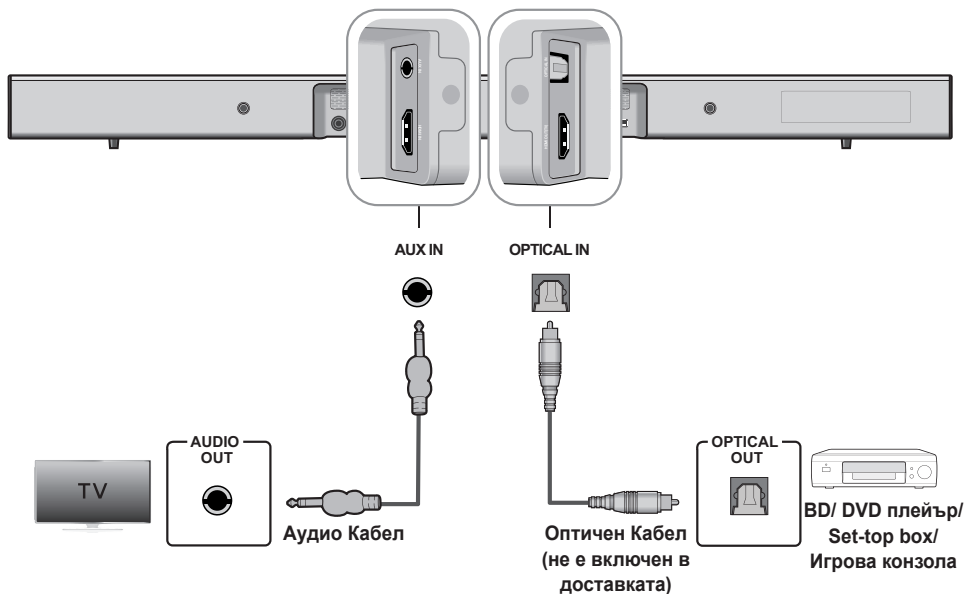

AUX IN

Свържете **AUX IN** (Аудио) на главното устройство към **AUDIO OUT** на телевизора или устройството източник.

Сменете функцията на **AUX**.

или,

OPTICAL IN

Свържете **OPTICAL IN** (Аудио) на главното устройство към **OPTICAL OUT** на телевизора или устройството източник.

Сменете функцията на **D.IN**.



- Не свързвайте захранващия кабел на този продукт или на вашия телевизор към контакт, докато не са завършени свързванията на всички компоненти.
- Преди да премествате или инсталирате този уред, трябва непременно да изключите захранването и да извадите щепсела от контакта.

ФУНКЦИИ

ВХОДЕН РЕЖИМ

Натиснете бутона (**F.**) на горния панел на основното устройство или бутона  (**SOURCE**) на дистанционното управление, за да изберете желания режим.

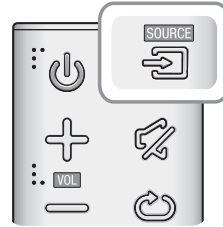

Режим на въвеждане	Дисплей
Оптически цифров вход	D.IN
AUX вход	AUX
HDMI вход	HDMI
BLUETOOTH режим	BT
TV SoundConnect	TV
USB режим	USB

Устройството се изключва автоматично при следните условия:

- Режим D.IN/HDMI/BT/TV/USB/ARC
 - Ако няма аудио сигнал за 25 минути.
- Режим AUX
 - Ако AUX кабелът не е свързан за 25 минути.
 - Ако в продължение на 8 часа няма натискане на клавиш при свързан AUX.
 - За да ON или OFF функцията за автоматично изключване на захранването натиснете бутона  за 5 секунди. На дисплея се появява AUTO POWER DOWN ON / OFF.

ARC (HDMI OUT)

Функцията ARC (канал за връщане на аудио) прехвърля цифров аудио сигнал през порта HDMI OUT (ARC).

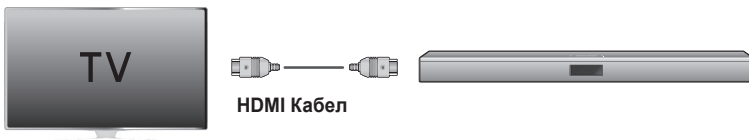

1. Свържете телевизора, поддържащ ARC, към Soundbar с HDMI кабела.
2. Включете телевизора и включете Anynet+ на Soundbar.
3. Натиснете бутона (**F.**) на горния панел на основното устройство или бутона  (**SOURCE**) на дистанционното управление, за да изберете режима **D.IN**.



- Ако HDMI кабелът не поддържа функцията ARC, ARC може да не работи правилно.
- За да изключите функцията ARC, изключете Anynet+.

BLUETOOTH

Може да свържете Bluetooth устройство към Soundbar и да се радвате на музика с високо качество на звука, всичко без кабели!

► За да свържете Soundbar към Bluetooth устройство

Проверете дали Bluetooth устройството поддържа съвместима с Bluetooth функция за стерео слушалки.

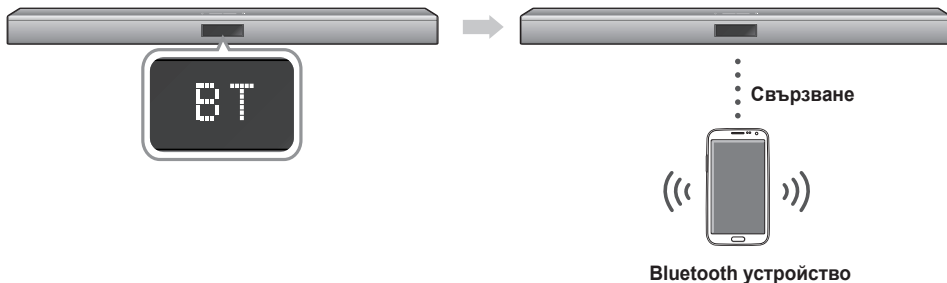

- Натиснете бутона (F) на горния панел на основното устройство или бутона (SOURCE) на дистанционното управление, за да изберете режима BT.
 - Ще видите **BT READY** на лицевия дисплей на Soundbar.
- Изберете менюто Bluetooth на Bluetooth устройството, което искате да свържете. (проверете ръководството за потребителя на Bluetooth устройството.)
- Изберете меню стерео слушалка в Bluetooth устройството.
 - Ще видите списък със сканирани устройства.
- Изберете "[Samsung] Soundbar" от списъка.
 - Когато Soundbar е свързан с Bluetooth устройството, на лицевия дисплей ще се показва [Име на Bluetooth устройство] → BT.
 - Името на устройството може да се показва само на английски език. Ако името не е на английски език, ще се покаже долна черта " _ ".
 - Ако Bluetooth устройството не е свързано успешно с Soundbar, изтрийте предишното намерено "[Samsung] Soundbar" от Bluetooth устройството и го накарайте отново да търси Soundbar.
- Изпълняване на музика на свързаното устройство.
 - Можете да слушате музика, възпроизвеждана от свързаното Bluetooth устройство, чрез системата Soundbar.
 - В режим BT, функциите Play(Възпроизвеждане)/Pause(Пауза)/Next(Напред)/Prev(Назад) не са налични. Въпреки това, тези функции са налични в Bluetooth устройствата, които поддържат AVRCP.



- Ако от вас се иска да въведете PIN код при свързване на Bluetooth устройство, въведете <0000>.
- Само едно Bluetooth устройство може да бъде свързано в даден момент.
- Bluetooth връзката ще бъде прекъсната, когато Soundbar се изключи.
- Soundbar може да не изпълнява правилно Bluetooth търсене или свързване при следните обстоятелства:
 - Ако има силно електрическо поле около Soundbar.
 - Ако няколко Bluetooth устройства биват едновременно свързани с Soundbar.
 - Ако Bluetooth устройството бъде изключено, не е на мястото си или има неизправности.
 - Имайте предвид, че такива устройства като например микровълнови фурни, безжични LAN адаптери, луминесцентно осветление и газови регулатори използват същия радиочестотен обхват като Bluetooth устройството, което може да причини електрически смущения.
- Soundbar поддържа SBC данни (44,1 kHz, 48 kHz).
- Свързвайте само Bluetooth устройство, което поддържа A2DP (AV) функция.
- Не можете да свързвате Soundbar с Bluetooth устройство, което поддържа само функцията HF (Свободни ръце).
- След като сдвоите устройството в режим D.IN/AUX/HDMI/USB/ARC избираният "[Samsung] Soundbar" от списъка автоматично ще се смени на режим BT.

► ВКЛ. на Bluetooth (Bluetooth POWER)

Когато функцията Bluetooth Power е включена и Soundbar е изключено, ако вече е свързано с Bluetooth устройство се опитва да се свърже със Soundbar, Soundbar се включва автоматично.

1. Натиснете бутона **Bluetooth POWER** на дистанционното управление, докато Soundbar е включено.
2. Bluetooth POWER се появява на дисплея на Soundbar.



- Налично е само ако Soundbar присъства в списъка със свързани с Bluetooth устройства. (Bluetooth устройството и Soundbar трябва да са били свързани поне един път преди това.)
- Soundbar ще се появи в списъка с търсени от Bluetooth устройства, когато Soundbar показва [BT READY].
- В режим TV SoundConnect Soundbar не може да се свързва с друго Bluetooth устройство.

► За прекъсване на връзката на Bluetooth устройството с Soundbar

Можете да прекъснете връзката на Bluetooth устройството с Soundbar. За инструкции, проверете ръководството за потребителя на Bluetooth устройството.

- Връзката с Soundbar ще бъде прекъсната.
- Когато бъде прекъсната връзката на Soundbar с Bluetooth устройството, Soundbar ще покаже **BT DISCONNECTED** на предния дисплей.

► За прекъсване на връзката на Soundbar с Bluetooth устройството

Натиснете бутона  (SOURCE) на дистанционното управление или бутона (F) на горния панел на продукта, за да превключите от режим **BT** на друг режим или да изключите Soundbar.

- Свързаното Bluetooth устройство ще изчака известно време за отговор от Soundbar, преди да прекъсне връзката. (Времето за прекъсване на връзката може да е различно, в зависимост от Bluetooth устройството.)



- В режим на свързване с Bluetooth, Bluetooth връзката може да се изгуби, ако интервалът между Soundbar и Bluetooth устройството превиши 5 м.
- Soundbar се изключва автоматично след 25 минути в режим Готовност.

Повече за Bluetooth

Bluetooth е технология, която позволява Bluetooth-съвместими устройства да общуват лесно, като използват безжична връзка от близки разстояния.

- Bluetooth устройството може да причини шум или неизправност в зависимост от използването, когато:
 - Част от тялото е в контакт с приемо/предаващата система на Bluetooth устройството или системата за Soundbar.
 - Подлежи на електрически вариации от блокиращи предмети като стени, ъгли или офис подразделения.
 - Е изложено на електрическа интерференция от устройства със сходен честотен диапазон, включително медицински уреди, микровълнови печки и безжични LAN.
- Сдвояват Soundbar с Bluetooth устройството, докато поддържате близко разстояние.
- Колкото е по-голямо разстоянието между Soundbar и Bluetooth устройството, толкова по-лошо става качеството. Ако разстоянието надхвърли работния обхват на Bluetooth, връзката се изгубва.
- В области с ниско приемане-чувствителност, Bluetooth връзката може да не работи правилно.
- Bluetooth връзката работи само в близост до уреда. Връзката ще бъде автоматично прекъсната, ако разстоянието надхвърли този обхват. Дори в рамките на този обхват качеството на звука може да се влоши поради препятствия като стени и врати.
- Това безжично устройство може да причини електрически смущения докато работи.

TV SOUNDCONNECT

Можете да се наслаждавате на звука на телевизора чрез Soundbar, свързано с телевизор Samsung, който поддържа функцията TV SoundConnect.

► Свързване на телевизор със Soundbar



1. Включете телевизора и Soundbar.
 - Включете менюто на телевизора.
 - Отидете в Настройки на високоговорител в раздел "Звук".
 - Задайте менюто "Добавяне на ново устройство" на "Вкл."
2. Натиснете бутона (F) на горния панел на основното устройство или бутона (SOURCE) на дистанционното управление, за да изберете режима TV.
3. На телевизора се появява съобщение, което ви пита дали да се активира функцията TV SoundConnect. "[Samsung] Soundbar" се показва на екрана на телевизора.
4. Изберете <Yes>, за да завършите свързването на телевизора и Soundbar чрез дистанционното управление на телевизора.



- При превключване на режим Soundbar от телевизора на друг режим TV SoundConnect се прекъсва автоматично.
- За свързване на Soundbar с друг телевизор, съществуващата връзка трябва да се прекъсне.
- Прекъснете връзката към наличния телевизор и след това натиснете бутона ►|| на дистанционното управление за 5 секунди, за да свържете друг телевизор.



- Функцията TV SoundConnect (SoundShare) се поддържа от някои телевизори на Samsung, пуснати на пазара след 2012 г. Проверете дали телевизорът ви поддържа функцията TV SoundConnect (SoundShare), преди да започнете. (За повече информация вж. ръководството на потребителя на телевизора.)
- Ако вашият телевизор Samsung TV е пуснат на пазара преди 2014 г., направете справка в менюто за настройки на SoundShare.
- Ако разстоянието между телевизора и Soundbar надвишава 5 м, връзката може да не бъде стабилна и звукът може да прекъсне. В такъв случай разместете телевизора или Soundbar така, че да са в работния периметър, и установете отново връзката с TV SoundConnect.



- Работен обхват на TV SoundConnect:
 - Препоръчителен диапазон на сдвояване: на разстояние до 50 см
 - Препоръчителен диапазон на използване: на разстояние до 5 м
- Бутоните Play(Възпроизвеждане)/Pause(Пауза), Next(Напред), Prev(Назад) не работят в режим TV SoundConnect.

► Използване на функцията Bluetooth POWER On

Функцията Bluetooth POWER On е налична, след като успешно свържете Soundbar към телевизор, съвместим с Bluetooth, чрез TV SoundConnect. Когато функцията Bluetooth POWER On е ВКЛ., включването или изключването на телевизора също ще включи или изключи и Soundbar.

1. Свържете телевизора към вашия Soundbar, като използвате функцията TV SoundConnect.
2. Натиснете бутона **Bluetooth POWER** на дистанционното управление на Soundbar. "BLUETOOTH POWER ON" се появява на дисплея на Soundbar.

- BLUETOOTH POWER ON : Soundbar се включва и изключва при включване или изключване на телевизора.
- BLUETOOTH POWER OFF : Soundbar се изключва само при изключване на телевизора.



- Тази функция се поддържа само от някои телевизори на Samsung, пуснати на пазара след 2013 г.

USB

Можете да възпроизведате чрез Soundbar музикални файлове, записани в USB устройства за съхранение.

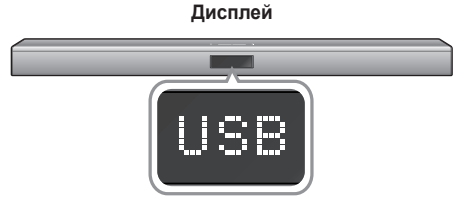
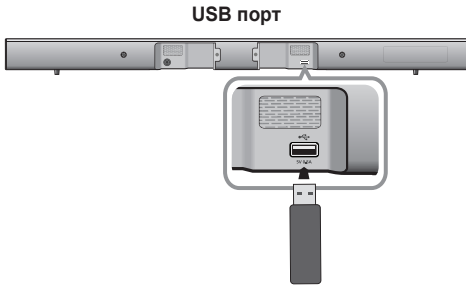

1. Свържете USB устройството към USB порта на продукта.
2. Натиснете бутона (**F.**) на горния панел на основното устройство или бутона  (**SOURCE**) на дистанционното управление, за да изберете режима **USB**.
3. **USB** се показва на екрана.
 - Свързването на Soundbar към USB устройството завърши.
 - То автоматично се изключва (Auto Power Off), ако не свържете USB устройство в продължение на повече от 25 минути.

- Не се поддържат PTP протоколи на цифрови фотоапарати.
- Не изваждайте USB устройството, докато прехвърля файлове.
- DRM-защитени музикални файлове (MP3, WMA) от търговски уебсайтове не могат да се възпроизведат.
- Външните твърди дискове не се поддържат.
- Мобилните телефони не се поддържат.
- Списък със съвместимите:

► Преди да свържете USB устройство

Имайте предвид следното:

- Ако името на файл или папка в USB устройството надвишава 10 знака, то не се показва на дисплея на Soundbar.
- Този продукт може да не бъде съвместим с някои типове USB устройства за съхранение на данни.
- Soundbar поддържа файловите системи FAT16 и FAT32.
 - Файловата система NTFS не се поддържа.
- Свържете директно USB устройство към USB порт на продукта. В противен случай можете да срещнете проблем със съвместимостта на USB устройството.
- Не свързвайте множество устройства за съхранение към продукта чрез четящо устройство за карти с няколко слота. Може да не работи както трябва.

Формат	Кодек	Честота На Семплиране
*.mp3	MPEG 1 Layer2	16KHz ~ 48KHz
	MPEG 1 Layer3	
	MPEG 2 Layer3	
	MPEG 2.5 Layer3	
*.wma	Wave_Format_MSAudio1	16KHz ~ 96KHz
	Wave_Format_MSAudio2	
*.aac	AAC	16KHz ~ 96KHz
	AAC-LC	
	HE-AAC	24KHz ~ 96KHz
*.wav	-	16KHz ~ 48KHz
*.ogg	OGG 1.1.0	
*.flac	FLAC 1.1.0,	16KHz ~ 96KHz
	FLAC 1.2.1	

АКТУАЛИЗИРАНЕ НА СОФТУЕРА

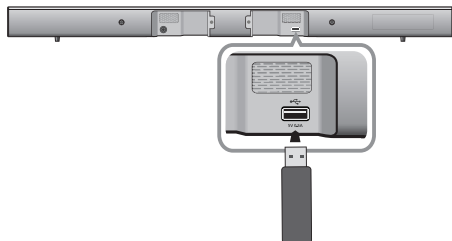

Samsung може в бъдеще да предлага актуализации за фърмуера на системата на Soundbar.

Ако се предлага актуализация, можете да направите актуализация на фърмуера чрез свързване на USB устройство, съдържащо актуализацията на фърмуера, към USB порта на вашето устройство Soundbar.

Отбележете, че, ако има няколко файла за актуализация, трябва да ги заредите на USB устройството един по един и да ги използвате за актуализиране на фърмуера.

Посетете Samsung.com или се обърнете към сервизния център на Samsung, за да получите повече информация за изтегляне на файлове за актуализация.



- Поставете USB устройство, на което е записана надстройка за фърмуера, в USB порта на основното устройство.
- Актуализирането на фърмуера може да не работи както трябва, ако аудио файловете, поддържани от Soundbar, са записани в USB устройството за съхранение.
- Не изключвайте захранващия кабел и да не изваждате USB устройството, докато се извършват актуализациите. Основното устройство ще се изключи автоматично след завършване на актуализацията на фърмуера.
- След рестартирането се възстановяват всички фабрични настройки. Препоръчваме ви да си запишете настройките, за да можете лесно да ги възстановите след актуализацията. Имайте предвид, че актуализирането на фърмуера нулира също и връзката със събуфъра. Ако връзката със събуфъра не се установи автоматично след рестартирането, вж. 13. Ако фърмуерът не се актуализира успешно, препоръчваме да форматираме USB устройството във формат FAT16 и да опитате отново.
- След като актуализацията на софтуера завърши, изключете продукта и след това натиснете и задръжте бутона (▶||) на дистанционното управление за повече от 5 секунди. На екрана се показва "INIT" и устройството се изключва. Надстройката е завършена.
- Не форматирайте USB устройството в NTFS формат. Soundbar не поддържа файловата система NTFS.
- В зависимост от производителя, някои USB устройства за съхранение може да не се поддържат.

ОТСТРАНЯВАНЕ НА НЕИЗПРАВНОСТИ

Преди да поискате сервизно обслужване, проверете следното.

Устройството не се включва.

- | | |
|---|--|
| • Включен ли е захранващият кабел в контакта? | → Включете щепсела за захранване в контакта. |
|---|--|

Дадена функция не работи, когато бъде натиснат бутонът.

- | | |
|--|---------------------------------------|
| • Има ли статично електричество във въздуха? | → Извадете и отново включете щепсела. |
|--|---------------------------------------|

Не се чува звук.

- | | |
|---|---|
| • Функцията за заглушаване включена ли е? | → Натиснете бутона Mute, за да изключите функцията. |
| • Дали не е зададено минимално ниво на звука? | → Увеличете силата на звука. |

Дистанционното не работи.

- | | |
|--|------------------------------------|
| • Батериите изтощени ли са? | → Сменете ги с нови батерии. |
| • Не е ли твърде голямо разстоянието между дистанционното управление и основното устройство? | → Преместете се по-близо до уреда. |

Неуспешно TV SoundConnect (ТВ вдвояване).

- | | |
|--|--|
| • Вашият телевизор поддържа ли TV SoundConnect? | → TV SoundConnect се поддържа от някои телевизори на Samsung, пуснати на пазара след 2012 г. Проверете дали вашият телевизор поддържа TV SoundConnect. |
| • Фърмуерът на телевизора от най-новата версия ли е? | → Актуализирайте телевизора си с най-новия фърмуер. |
| • Не е ли възникнала грешка във връзката? | → Свържете се с центъра за обслужване на Samsung. |
| • Нулирайте РЕЖИМ TV и свържете отново. | → Натиснете и задръжте бутона ► за 5 секунди, за да нулирате връзката TV SoundConnect. |

Червеният светодиод на събуфъра мига и събуфърът не издава звук.

- | | |
|---|---|
| • Събуфърът може да не е свързан към корпуса на продукта. | → Опитайте да свържете отново събуфъра. (Вж. стр. 13) |
|---|---|

Събуферът шуми и вибрира забележимо.

- | | |
|---|---|
| • Опитайте да регулирате вибрирането на събуфъра. | → Натиснете бутона EQUALIZER WOOFER на дистанционното управление, за да регулирате стойността (между SW-6 и SW+6). |
|---|---|

ПРИЛОЖЕНИЕ

СПЕЦИФИКАЦИЯ

Име на модел	HW-H450
--------------	---------

ОБЩА ЧАСТ	USB		5V/0,5A
	Тегло	Основно устройство	2,1 kg
		Събуфър (PS-WH450)	5,1 kg
	Размери (Ш x В x Д)	Основно устройство	957,5 x 59,5 x 66,5 mm
		Събуфър (PS-WH450)	179,5 x 363 x 296 mm
	Диапазон на работна температура		+5 °C до +35 °C
	Диапазон на работна влажност		10 % до 75 %
УСИЛВАТЕЛ	Изходяща мощност	Основно Устройство	80W/CH, 3 OHM, THD = 10%, 1kHz
		Събуфър (PS-WH450)	130W, 4 OHM, THD = 10%, 70Hz
	S/N съотношение (аналогов вход)		65 dB
	Разделение (1kHz)		65 dB

* Отношението S/N, изкривяванията, разделението и полезната чувствителност са на базата на измервания по насоки на AES (Audio Engineering Society).

* Номинална спецификация

- Samsung Electronics Co., Ltd си запазва правото да променя спецификацията без предизвестие.
- Теглото и размерите са приблизителни.
- За спецификациите на мощността и консумацията проверете етикета на продукта.

※ **Бележка за лиценза за отворен код**

- За допълнителна информация за отворения код, използван в този продукт, посетете уебсайта: <http://opensource.samsung.com>
- За изпращане на запитвания и заявки във връзка с източниците с отворен код се свържете със Samsung чрез имейл (oss.request@samsung.com).



С това Samsung Electronics декларира, че това устройство отговаря на основните изисквания и други съответни условия на Директива 1999/5/EC.

Оригиналната декларация за съответствие може да се намери на <http://www.samsung.com>, отидете на Support (Поддръжка) > Search Product Support (Търсене на поддръжка за продукта) и въведете името на модела.

Този уред може да работи във всички страни от ЕС.



Свържете се със SAMSUNG ПО ЦЕЛИЯ СВЯТ

Ако имате въпроси или коментари за продуктите на Samsung, се обърнете към центъра за обслужване на клиенти на SAMSUNG.

Country	Contact Centre ☎	Web Site
AUSTRIA	0800 - SAMSUNG (0800 - 7267864)	www.samsung.com/at/support
BELGIUM	02-201-24-18	www.samsung.com/be/support (Dutch) www.samsung.com/be_fr/ support (French)
BOSNIA	051 331 999	www.samsung.com/support
BULGARIA	07001 33 11 , sharing cost	www.samsung.com/bg/support
CROATIA	062 726 786	www.samsung.com/hr/support
CZECH	800 - SAMSUNG (800-726786)	www.samsung.com/cz/support
DENMARK	70 70 19 70	www.samsung.com/dk/support
FINLAND	030-6227 515	www.samsung.com/fi/support
FRANCE	01 48 63 00 00	www.samsung.com/fr/support
GERMANY	0180 6 SAMSUNG bzw. 0180 6 7267864* (*0,20 €/Anruf aus dem dt. Festnetz, aus dem Mobilfunk max. 0,60 €/Anruf)	www.samsung.com/de/support
CYPRUS	8009 4000 only from landline, toll free	www.samsung.com/gr/support
GREECE	80111-SAMSUNG (80111 726 7864) only from land line (+30) 210 6897691 from mobile and land line	
HUNGARY	0680SAMSUNG (0680-726-786) 0680PREMIUM (0680-773-648)	http://www.samsung.com/hu/ support
ITALIA	800-SAMSUNG (800.7267864)	www.samsung.com/it/support
LUXEMBURG	261 03 710	www.samsung.com/support

Country	Contact Centre ☎	Web Site
MONTENEGRO	020 405 888	www.samsung.com/support
SLOVENIA	080 697 267 090 726 786	www.samsung.com/si/support
NETHERLANDS	0900-SAMSUNG (0900-7267864) (€ 0,10/Min)	www.samsung.com/nl/support
NORWAY	815 56480	www.samsung.com/no/support
POLAND	0 801-172-678* lub +48 22 607-93-33 ** * (całkowity koszt połączenia jak za 1 impuls według taryfy operatora ** (koszt połączenia według taryfy operatora)	www.samsung.com/pl/support
PORTUGAL	808 20 7267	www.samsung.com/pt/support
ROMANIA	08008 SAMSUNG (08008 726 7864) TOLL FREE No.	www.samsung.com/ro/support
SERBIA	011 321 6899	www.samsung.com/rs/support
SLOVAKIA	0800 - SAMSUNG(0800-726 786)	www.samsung.com/sk/support
SPAIN	0034902172678	www.samsung.com/es/support
SWEDEN	0771 726 7864 (SAMSUNG)	www.samsung.com/se/support www.samsung.com/ch/support (German)
SWITZERLAND	0848 726 78 64 (0848-SAMSUNG)	www.samsung.com/ch_fr/ support (French)
U.K	0330 SAMSUNG (7267864)	www.samsung.com/uk/support
EIRE	0818 717100	www.samsung.com/ie/support
LITHUANIA	8-800-77777	www.samsung.com/lt/support
LATVIA	8000-7267	www.samsung.com/lv/support
ESTONIA	800-7267	www.samsung.com/ee/support



[Правилно изхвърляне на батериите в този продукт]

(Налично в страни със системи за разделно сметосъбиране)

Това обозначение върху батерията, ръководството или опаковката, показва, че батериите в този продукт не бива да се изхвърлят с другите битови отпадъци в края на техния полезен живот. Където са маркирани, химическите символи Hg, Cd или Pb показват, че батерията съдържа живак, кадмий или олово над контролните нива в Директива 2006/66 на ЕО.

Ако батериите не се изхвърлят правилно, тези вещества могат да предизвикат увреждане на човешкото здраве или на околната среда.

За да предпазите природните ресурси и за да съдействате за многократната употреба на материалните ресурси, моля отделяйте батериите от другите видове отпадъчни продукти и ги рециклирайте посредством Вашата локална система за безплатно връщане на батери.



**Правилно третиране на изделието след края на експлоатационния му живот
(Отпадъци, представляващи електрическо и електронно оборудване)**

(Налично в страни със системи за разделно сметосъбиране)

Този знак, поставен върху изделието, неговите принадлежности или печатни материали, означава, че продуктът и принадлежностите (например зарядно устройство, слушалки, USB кабел) не бива да се изхвърлят заедно с другите битови отпадъци, когато изтече експлоатационният му живот. Отделяйте тези устройства от другите видове отпадъци и ги предавайте за рециклиране. Спазвайки това правило не излагате на опасност здравето на други хора и предпазвате околната среда от замърсяване, предизвикано от безконтролно изхвърляне на отпадъци. Освен това, подобно отговорно поведение създава възможност за повторно (екологично съобразно) използване на материалните ресурси.

Домашните потребители трябва да се свържат с търговеца на дребно, от когото са закупили изделието, или със съответната местна държавна агенция, за да получат подробни инструкции къде и кога могат да занесат тези устройства за рециклиране, безопасно за околната среда.

Корпоративните потребители следва да се свържат с доставчика си и да проверят условията на договора за покупка. Това изделие и неговите електронни принадлежности не бива да се смесват с другите отпадъци на търговското предприятие.





SAMSUNG

HW-H450

Korisničko uputstvo

Wireless Audio - Soundbar

Zamislite mogućnosti

Hvala što ste kupili ovaj Samsungov proizvod.

Da dobijete kompletniju uslugu, molimo da vaš proizvod registrujete na

www.samsung.com/register

KARAKTERISTIKE

TV SoundConnect

Funkcija TV SoundConnect vam omogućava da slušate i kontrolirate zvuk sa televizora na Soundbar uređaju putem Bluetooth veze.

HDMI

HDMI istovremeno prenosi video i audio signale i daje jasniju sliku.

Uređaj takođe ima ARC funkciju koja vam omogućava da slušate zvuk sa televizora putem HDMI kabla preko Soundbar uređaja. Ova funkcija je dostupna samo ako uređaj povežete na ARC kompatibilan TV aparat.

3D SOUND

Funkcija 3D SOUND vašem doživljaju zvuka dodaje dubinu i prostorni efekat.

Bežični subwoofer

Samsungov bežični modul izbacuje kablove između glavnog uređaja i subwoofera.

Umesto toga, subwoofer se povezuje na kompaktni bežični modul koji komunicira sa glavnim uređajem.

Mod specijalnog zvuka

Možete da izaberete različite modove zvučnog polja – MUSIC (MUZIKA) / VOICE (GLAS) / SPORTS (SPORT) / CINEMA (FILM) / STANDARD (Originalni Zvuk) - u zavisnosti od tipa sadržaja u kojima želite da uživate.

Multifunkcionalni daljinski upravljač

Isporučeni daljinski upravljač možete koristiti za kontrolu različitih operacija jednostavnim pritiskom na taster.

Podrška USB hosta

Možete da povežete i reprodukujete muzičke datoteke sa spoljašnjih USB memorijskih uređaja kao što su MP3 plejeri, USB flash memorija, itd. korišćenjem funkcije USB HOST Soundbar sistema.

Bluetooth funkcija

Možete da koristite Bluetooth uređaj povezan sa Soundbar sistemom da biste uživali u muzici visoko kvalitetnog stereo zvuka, bez ijednog kabla!

LICENCA



Proizvedeno pod licencom Dolby Laboratories. Dolby i dupli -D simbol su zaštitni znaci Dolby Laboratories.



Za DTS patente, pogledajte <http://patents.dts.com>. Proizvedeno pod licencom kompanije DTS Licensing Limited. DTS, simbol, kao i DTS i simbol zajedno su registrovani zaštitni znaci, a DTS 2.0 Channel je zaštitni znak kompanije DTS, Inc. © DTS, Inc. Sva prava zadržana.





HDMI

Pojmovi HDMI, High-Definition Multimedia Interface i HDMI logotip su zaštitni znaci ili registrovani zaštitni znaci kompanije HDMI Licensing LLC u Sjedinjenim Američkim Državama i drugim zemljama.

SIGURNOSNE INFORMACIJE

SIGURNOSNA UPOZORENJA

DA BISTE SMANJILI OPASNOST OD ELEKTRIČNOG UDARA, NE SKIDAJTE POKLOPAC (ILI ZADNJU PLOČU). UNUTRA SE NE NALAZE DELOVI KOJI SE MOGU SERVISIRATI. SERVISIRANJE POVERITE KVALIFIKOVANOM OSOBLJU SERVISA.

	<p>OPREZ</p> <p>OPASNOST OD ELEKTRIČNOG UDARA NE OTVARATI</p>			Ovaj simbol ukazuje na "opasan napon" u proizvodu koji predstavlja opasnost od električnog udara ili telesne povrede.
				Ovaj simbol ukazuje na važna uputstva koja se dobijaju uz ovaj proizvod.

UPOZORENJE : Da biste smanjili opasnost od požara ili električnog udara, ne izlažite ovaj proizvod kiši ili vlazi.

OPREZ : DA BISTE SPREČILI ELEKTRIČNI UDAR, ŠIROKI KONTAKT UTIKAČA USKLADITE SA ŠIROKIM KONTAKTOM UTIČNICE I UMETNITE DO KRAJA.

- Ovaj aparat mora uvek da bude povezan na AC utičnicu sa zaštitnim uzemljenjem.
- Da biste iskopčali aparat sa električne mreže, morate izvući utikač iz mrežne utičnice, pa će mrežni utikač biti slobodan.

OPREZ

- Ne izlažite aparat kapanju ili prskanju. Ne stavljajte na aparat predmete napunjene tečnostima, kao što su vaze.
- Da biste potpuno isključili ovaj aparat, morate izvući utikač iz zidne utičnice. Zbog toga utikač mora u svakom trenutku da bude pristupačan.

MERE OPREZA

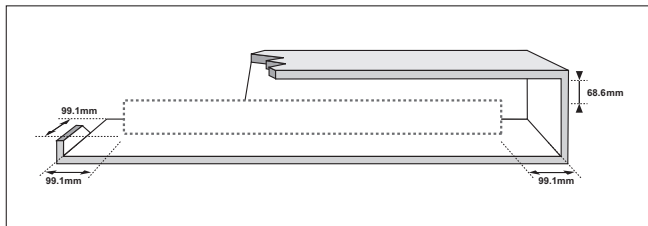

Osigurajte da AC mrežni napon u vašem domu bude u skladu sa nalepnicom na zadnjoj ploči proizvoda. Proizvod instalirajte horizontalno, na odgovarajućoj podlozi (nameštaj), tako da oko njega ima dovoljno prostora za ventilaciju 7~10 cm. Uverite se da otvori za ventilaciju nisu pokriveni. Ne stavljajte uređaj na pojačala ili drugu opremu koja može da se zagreje. Ovaj uređaj je namenjen za stalnu upotrebu. Da biste u potpunosti isključili uređaj, isključite AC priključak iz zidne utičnice. Isključite uređaj ako ne nameravate da ga koristite u dužem vremenskom periodu.

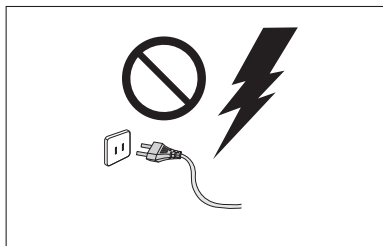

Za vreme grmljavine izvucite mrežni utikač iz utičnice. Pikovi napona zbog grmljavine mogu oštetiti uređaj.

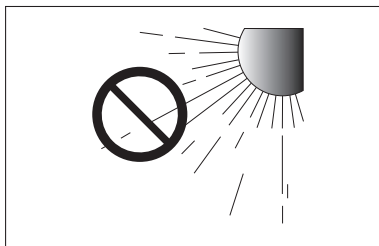

Ne izlažite uređaj direktnom sunčevom zračenju ili drugim izvorima toplote.

To može da dovede do pregrevanja i kvara uređaja.

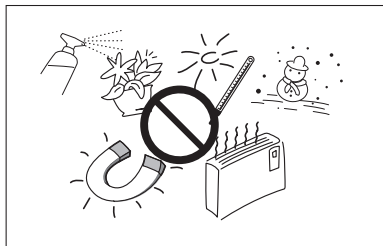

Zaštitite proizvod od vlage (tj. vaza) i prevelike toplote (npr. kamin) ili opreme koja stvara jaka magnetna ili električna polja. Iskopčajte mrežni kabl iz mrežnog izvora (utičnice) ako uređaj ne funkcioniše pravilno. Ovaj proizvod nije namenjen za industrijsku upotrebu. Ovaj proizvod koristite samo za ličnu upotrebu.

Ako je vaš proizvod čuvan na hladnom mestu može da se javi kondenzacija. Ako se uređaj transportuje zimi, pre korišćenja sačekajte oko 2 sata da uređaj postigne sobnu temperaturu.

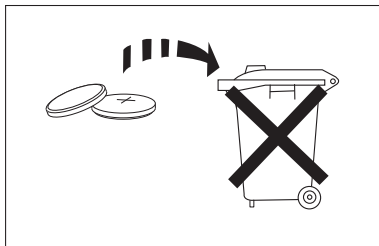

Baterije koje se koriste sa ovim proizvodom sadrže hemikalije koje su štetne po okolinu.

Ne stavljajte baterije u kućni otpad.

Nemojte odlagati baterije u vatru.

Nemojte kratkospajati, rastavljati niti previše zagrevati baterije.

U slučaju nepravilne zamene baterija postoji opasnost od eksplozije.

Baterije zamenite isključivo novim baterijama istog tipa.

SADRŽAJI

2 KARAKTERISTIKE

- 2 Licenca

3 SIGURNOSNE INFORMACIJE

- 3 Sigurnosna upozorenja
4 Mere opreza

6 POČETAK

- 6 Pre čitanja korisničkog uputstva
6 Šta sadrži pakovanje

7 OPISI

- 7 Gornja/Prednja Ploča
8 Zadnja ploča

9 DALJINSKI UPRAVLJAČ

- 9 Tasteri i funkcije na daljinskom upravljaču

11 POVEZIVANJA

- 11 Instaliranje zidne konzole
12 Skidanje Zidnog Nosača
12 Instaliranje konzole bez korišćenja šablona za instalaciju zidnog nosača
13 Povezivanje Bežičnog Subwoofera
15 Povezivanje spoljašnjeg uređaja putem HDMI kabla
16 Povezivanje spoljašnjeg uređaja putem Audio (analognog) kabla ili Optičkog (digitalnog) kabla

17 FUNKCIJE

- 17 Režim ulaza
17 ARC (HDMI OUT)
18 Bluetooth
20 TV SoundConnect
21 USB
22 Ažuriranje softvera

23 REŠAVANJE PROBLEMA

24 DODATAK

- 24 Specifikacije



- Slike i ilustracije koje su upotrebljene u ovom korisničkom uputstvu date su samo kao reference i mogu se razlikovati od vašeg proizvoda.
- Administrativni troškovi mogu biti naplaćeni u sledećim slučajevima:
 - (a) tehničar je pozvan u vaš dom na vaš zahtev i ako proizvod nije u kvaru (tj. ako niste pročitali ovo korisničko uputstvo),
 - (b) vi donesete uređaj u servisni centar, a proizvod nije u kvaru (tj. ako niste pročitali ovo korisničko uputstvo).
- Iznos tih administrativnih troškova biće vam saopšten pre obavljanja bilo kakvih radova ili kućne posete.

POČETAK

PRE ČITANJA KORISNIČKOG UPUTSTVA

Pre čitanja korisničkog uputstva obratite pažnju na sledeće termine.

► Ikone koje će se koristiti u uputstvu

Ikona	Termin	Definicija
	Opresz	Ukazuje na situaciju kada funkcija ne radi ili su, možda, otkazane postavke.
	Napomena	Označava savete i uputstva na strani koja objašnjava rad svake funkcije.

► Sigurnosna uputstva i otklanjanje problema

- 1) Pre korišćenja ovog proizvoda obavezno se upoznajete sa Sigurnosnim uputstvima. (Pogledajte stranu 3)
- 2) Ako se javi problem, pogledajte Rešavanje problema. (Pogledajte stranu 23)







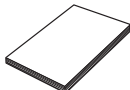

► Copyright

©2014 Samsung Electronics Co.,Ltd.

Sva prava zadržana. Ovo korisničko uputstvo ili njegovi delovi ne mogu se umnožavati bez prethodnog pisanog odobrenja Samsung Electronics Co., Ltd.

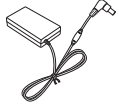
ŠTA SADRŽI PAKOVANJE

Proverite da li se u sadržaju nalazi sledeći pribor.

		
Daljinski upravljač / Litijumska baterija (3 V : CR2032)	Korisničko Uputstvo	(Zidni nosač, L: 1EA)
		
Šablon za zidnu montažu	(Zavrtnj držača 1: 2EA)	(Zidni nosač, D: 1EA)
		
DC Adapter	Zavrtnj Držača	Kabl za napajanje
		
	AUX Kabl	USB Kabl



- Dodatna oprema se može malo razlikovati od one prikazane na gornjim slikama.
- Koristite predviđeni USB kabl za povezivanje spoljašnjih USB uređaja sa ovom jedinicom.

OPISI

GORNJA/PREDNJA PLOČA

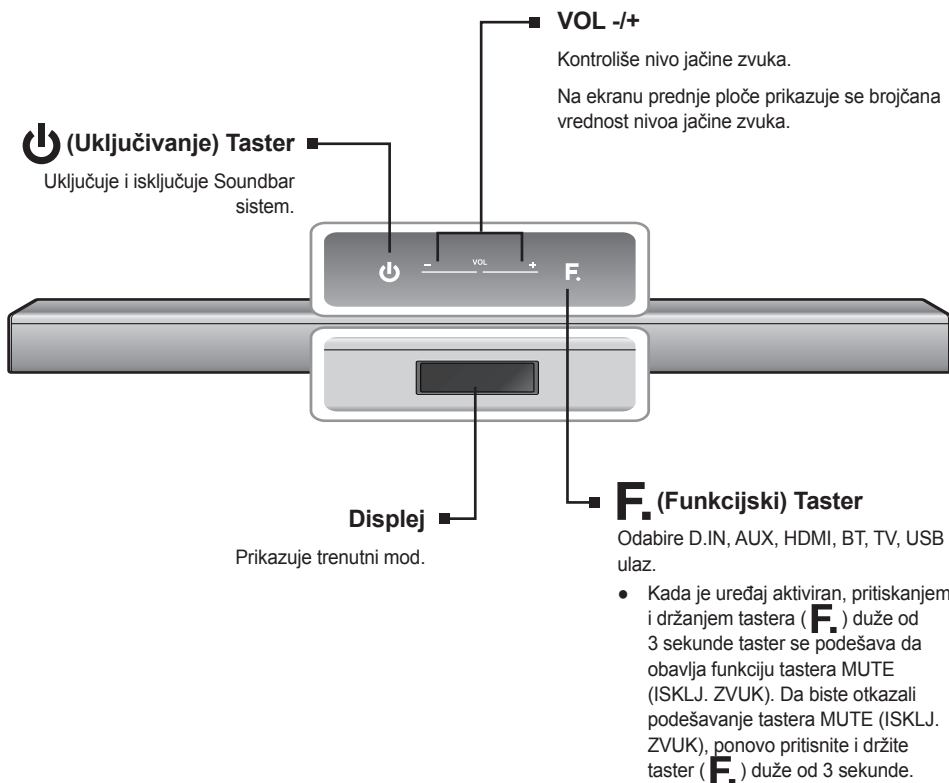

- Kada uključite napajanje ovog uređaja, proći će od 4 do 5 sekundi pre nego što bude u stanju da reprodukuje zvuk.
- Ako želite da uživate u zvuku samo sa Soundbar uređaja, morate da isključite zvučnike televizora u meniju za podešavanje zvuka na vašem televizoru. Pogledajte priručnik za televizor koji ste dobili uz njega.

ZADNJA PLOČA

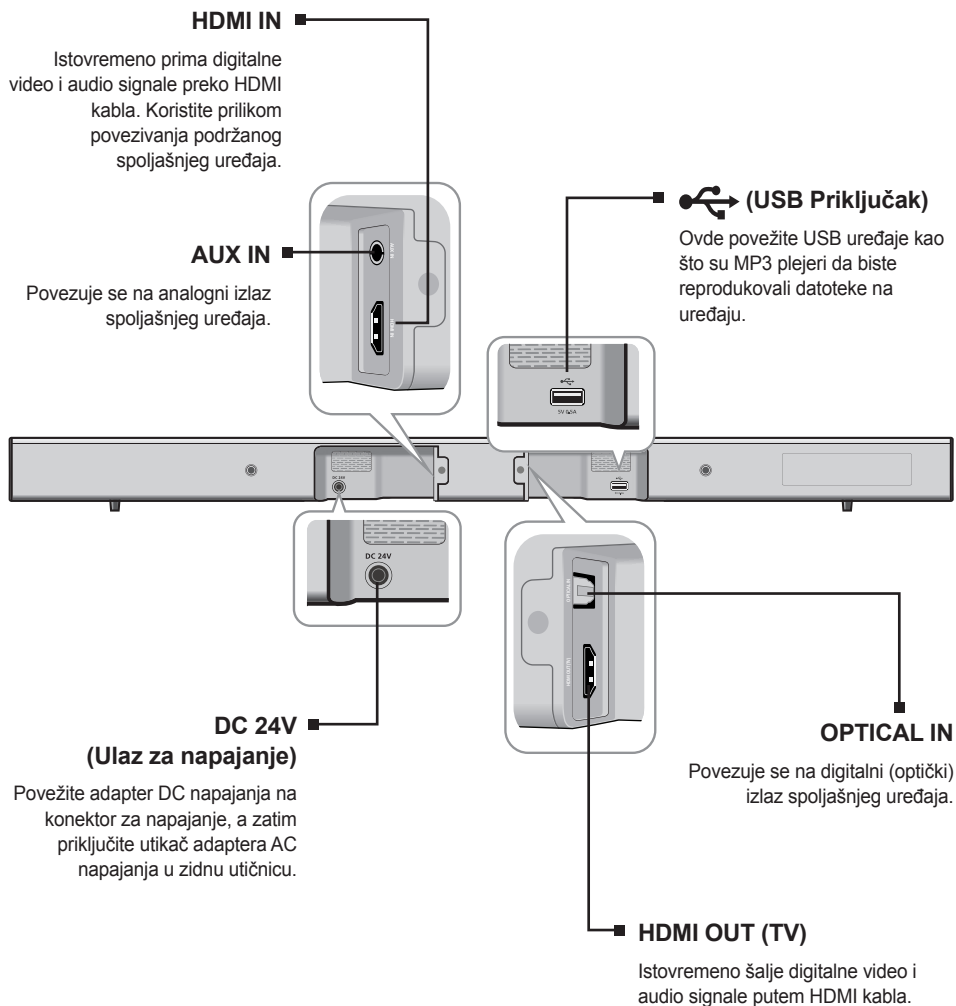

- Kada odvajate mrežni kabl adaptera AC napajanja iz zidne utičnice, držite utikač. Ne vucite kabl.
- Ne povežite ovaj uređaj ili druge komponente sa utičnicom naizmjenične struje dok se ne obave sva povezivanja između komponenta.

DALJINSKI UPRAVLJAČ

TASTERI I FUNKCIJE NA DALJINSKOM UPRAVLJAČU

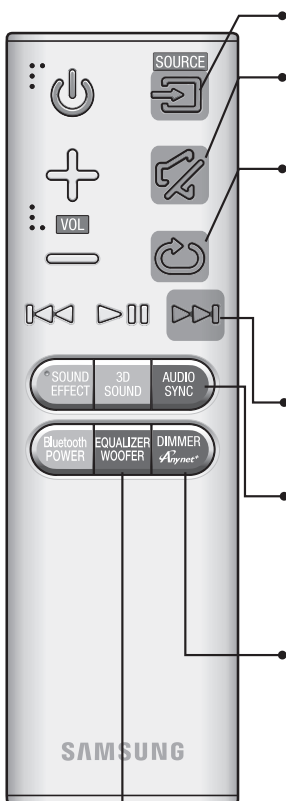

SOURCE

Pritisnite da biste izabrali izvor povezan na Soundbar uređaj.

MUTE

Možete da smanjite jačinu zvuka na 0 jednostavnim pritiskom na taster. Ponovo da vratite zvuk na prethodni nivo jačine zvuka.

REPEAT

Funkciju REPEAT (PONOVI) možete da podesite tokom reprodukcije muzike sa USB uređaja.

REPEAT OFF : Otkazuje ponovljeno reprodukovanje.

REPEAT FILE : Ponovo reprodukujte numeru.

REPEAT ALL : Ponovo reprodukujte sve numere.

REPEAT RANDOM : Reprodukujte numere po slučajnom redosledu. (Numeracija koja je već reprodukovana može da se reprodukuje ponovo.)

Preskakanje Unapred

Ako na uređaju postoji više od jedne datoteke za reprodukciju i ako pritisnete taster ►►, bira se sledeća datoteka.

AUDIO SYNC

Ako je Soundbar uređaj povezan na digitalni televizor i izgleda kao da video signal nije sinhronizovan sa audio signalom, pritisnite tastere za **AUDIO SYNC** da biste sinhronizovali audio i video signal. Koristite tastere ◀◀, ►► da biste podesili kašnjenje zvuka između 0 ms i 300 ms. U USB, TV i BT režimu, funkcija Audio Sync možda neće raditi.

DIMMER/Anynet+

DIMMER : Pritisnite taster **DIMMER/Anynet+** na daljinskom upravljaču da biste kontrolisali osvetljenost displeja.

Anynet+ : Pritisnite i zadržite taster **DIMMER/Anynet+** duže od 3 sekunde da biste uključili ili isključili funkciju Anynet+. (Auto Power Link (Automatsko napajanje): Podrazumevano ISKLJUČENO, Anynet+ UKLJUČENO / Power Link ISKLJUČENO ili Anynet+ ISKLJUČENO / Power Link UKLJUČENO). Funkcija Anynet+ omogućava vam da upravljate Soundbar uređajem pomoću daljinskog upravljača sa Samsung televizora kompatibilnog sa funkcijom Anynet+. Soundbar uređaj mora biti povezan na televizor preko HDMI kabla.

* Auto Power Link (Automatsko napajanje)

Sinhronizuje Soundbar uređaj sa povezanim optičkim izvorom preko optičkog konektora, tako da se uključuje automatski kada uključite televizor.

EQUALIZER WOOFER

Pritisnite da biste izabrali visoke tonove ili bas. Zatim, koristite taster ◀◀, ►► da biste podesili jačinu zvuka za visoke tonove ili bas od -3 do +3. Možete kontrolisati jačinu zvuka subwoofer zvučnika. Pritisnite taster ◀◀, ►► da biste povećali ili smanjili jačinu zvuka subwoofer zvučnika. Možete da podesite od SW-6 do SW+6.



- Soundbar je zaštićen naziv kompanije Samsung.
- Upravljajte televizorom pomoću daljinskog upravljača televizora.



POWER
Uključuje i isključuje Soundbar sistem.

VOLUME
Podešava nivo jačine zvuka uređaja.

Reprodukcija/Pauza
Pritisnite taster ►|| da biste privremeno pauzirali reprodukciju datoteke. Ponovo pritisnite taster ►|| da biste reprodukovali izabranu datoteku.

Preskakanje Unazad
Ako na uređaju postoji više od jedne datoteke za reprodukciju i ako pritisnete taster ◀◀, bira se prethodna datoteka.

SOUND EFFECT
Možete da izaberete jedan od 5 različitih modova zvučnog polja – **MUSIC, VOICE, SPORTS, CINEMA** i **STANDARD** - u zavisnosti od tipa izvora u kojima želite da uživate. Na daljinskom upravljaču pritisnite **SOUND EFFECT**. Odaberite mod **STANDARD** ako želite da uživate u originalnom zvuku. Pritisnite taster **SOUND EFFECT** i držite duže od 5 sekundi da biste uključili ili isključili funkciju Smart Volume (Inteligentna jačina zvuka).

* Smart Volume (Inteligentna jačina zvuka)
To će regulisati i stabilizovati nivo jačine zvuka tako da ne dolazi do drastičnih promena jačine zvuka u slučaju da se menja kanal ili scena.

Bluetooth POWER
Pritisnite taster **Bluetooth POWER** na daljinskom upravljaču da biste uključili i isključili funkciju aktivacije putem Bluetooth POWER on. Detalje potražite na stranama 19 i 20.

3D SOUND (3D Sound Plus)
Pritisnite taster **3D SOUND** na daljinskom upravljaču da biste zvuku dodali dubinu i prostorni efekat. Pritisnite **3D SOUND** na daljinskom upravljaču. Svaki put kada se taster pritisne, izbor se menja na sledeći način : 3D SOUND PLUS OFF → 3D SOUND PLUS MUSIC → 3D SOUND PLUS MOVIE

► Stavljanje baterija u daljinski upravljač

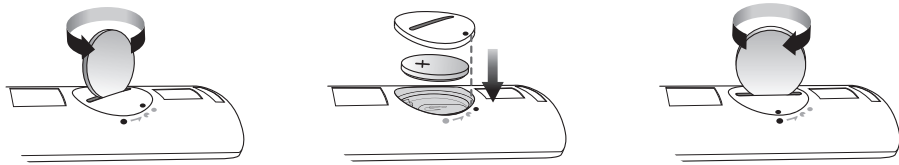

1. Upotrebite novčić da okrenete poklopac odeljka za baterije daljinskog upravljača u smeru suprotnom od kretanja kazaljki sata da biste ga uklonili, kao što je prikazano na gornjoj slici.
2. Umetnite litijumsku bateriju od 3 V. Prilikom umetanja baterije držite pozitivan (+) pol tako da bude okrenut nagore. Stavite poklopac baterije i poravnajte oznake '●' jednu pored druge, kao što je prikazano na gornjoj slici.
3. Upotrebite novčić da okrenete poklopac odeljka za baterije u smeru kretanja kazaljki sata do kraja, kako biste ga pričvrstili.

POVEZIVANJA

INSTALIRANJE ZIDNE KONZOLE

Zidnu konzolu možete koristiti za instaliranje uređaja na zid.

► Mere predostrožnosti za instaliranje

- Instalirajte samo na vertikalnom zidu.
- Prilikom instaliranja izbegavajte mesta na kojima vlada visoka temperatura ili vlažnost ili zid koji ne može da izdrži težinu uređaja.
- Proverite čvrstinu zida. Ako zid nije dovoljno čvrst da podrži uređaj, ojačajte zid ili uređaj montirajte na drugi zid koji može da podrži težinu uređaja.
- Kupite i koristite zavrtnje za učvršćivanje ili zidnu zategu koji su namenjeni za vrstu zida koji imate (gipsana ploča, gvozdена ploča, drvo, itd.).
Ako je moguće, učvrstite potpome zavrtnje u stubove (nosače) zida.

- Kupite zavrtnje za zidnu montažu na osnovu tipa i debljine zida na koji ćete montirati Soundbar uređaj.

- Prečnik : M5
- Dužina : preporučuje se L 35 mm ili duži

- Pre zidne montaže, povežite kablove sa uređaja do spoljnih uređaja.
- Obavezno isključite i odspojite uređaj pre instalacije. U suprotnom, to može prouzrokovati električni udar.

1. Postavite šablon za instalaciju na površinu zida.

- Šablon za instalaciju mora biti poravnat.
- Instalirajte najmanje 5 cm ispod televizora, ako je televizor montiran na zid.

2. Označite olovkom mesto na zidu gde treba postaviti zavrtnje, a zatim uklonite šablon za instalaciju.

3. Pričvrstite zidne držače i zavrtnje na predviđena mesta.

- Levi i desni držači su različitog oblika.

4. Pričvrstite dva zavrtnja držača u otvorima za zavrtnje na poleđini glavnog kućišta Soundbar uređaja, jedan na levoj i jedan na desnoj strani.

5. Umetnite USB kabl u zadnju ploču Soundbar uređaja pre nego što ga instalirate na zid.

6. Postavite zavrtnje držača na poleđini Soundbar uređaja u žlebove zidnog nosača. Radi bezbedne instalacije, obavezno gurnite zavrtnje držača u žlebove do kraja.

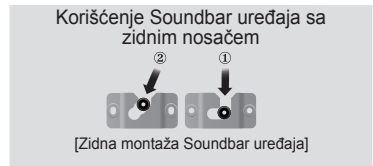
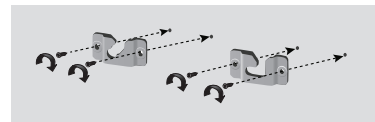
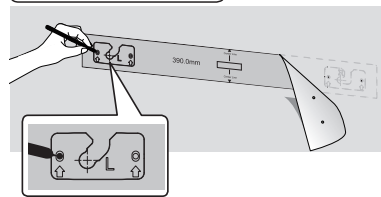
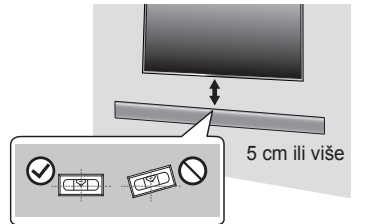

SKIDANJE ZIDNOG NOSAČA

1. Povucite Soundbar uređaj prema gore, kao što je prikazano na slici, da biste ga odvojili od zidnog nosača.

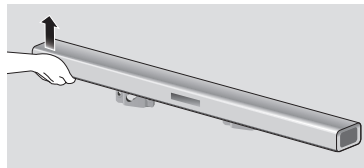

Korišćenje Soundbar uređaja sa zidnim nosačem

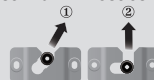

[Skidanje Soundbar uređaja sa zidnog nosača]



- Ne vešajte ništa na instalirani uređaj i izbegavajte da uređaj udarate ili ispuštate.
- Obezbedite da uređaj bude dobro pričvršćen za zid da ne bi pao. Ako uređaj padne, može doći do povrede ili oštećenja proizvoda.
- Kada se uređaj instalira na zid, pazite da dete ne povuče neki od spojnih kablova, jer to može dovesti do pada uređaja.
- Za optimalno obavljanje zidne instalacije, montirajte sistem zvučnika najmanje 5 cm ispod televizora, ako je televizor montiran na zid.
- Radi sopstvene bezbednosti, ukoliko uređaj montirate na zid, montirajte ga na bezbednu i ravnu površinu sa koje verovatno neće otpasti.

INSTALIRANJE KONZOLE BEZ KORIŠĆENJA ŠABLONA ZA INSTALACIJU ZIDNOG NOSAČA

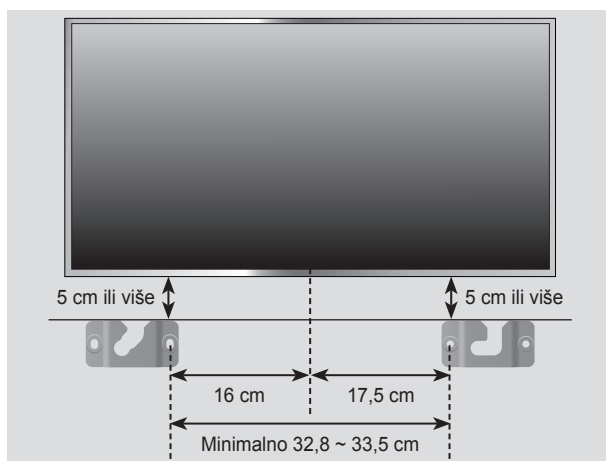

1. Na gore prikazan način postavite „Zidni nosač L” na željenu površinu zida paralelno sa podom, a zatim ga pričvrstite zavrtnjem kroz otvor na njegovom desnom kraju.
2. Na gore prikazan način postavite „Zidni nosač D” na željenu površinu zida paralelno sa podom, a zatim ga pričvrstite zavrtnjem kroz otvor na njegovom levom kraju.
 - Ako je potrebno da se zidni nosač L/D montira ispod televizora, proverite položaj otvora za pričvršćivanje u koracima 1 i 2, tako da budu pravilno poravnati sa centrom donjeg dela televizora.
3. Pričvrstite zavrtnjima kroz ostale otvore.

POVEZIVANJE BEŽIČNOG SUBWOOFERA

ID subwoofera za uspostavljanje veze je unapred podešen u fabrici tako da glavni uređaj i subwoofer zvučnik treba automatski da uspostave (bežičnu) vezu čim se uključe. Ako indikator Link () ne zasvetli kada se uključe glavni uređaj i subwoofer, podesite ID na sledeći način.

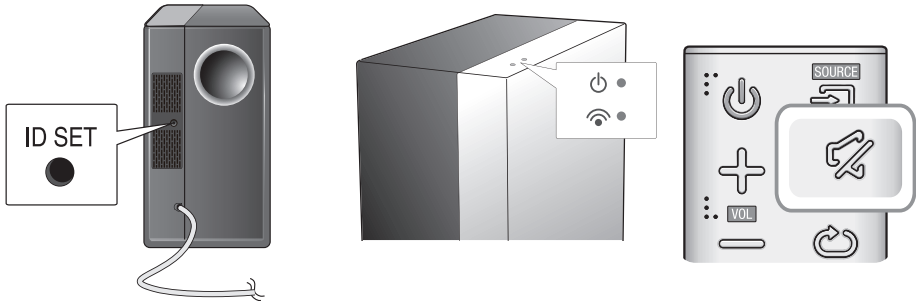

1. Kablove za napajanje glavnog uređaja i subwoofer zvučnika priključite u AC zidnu utičnicu.
2. Malim šiljatim predmetom pritisnite taster **ID SET** na zadnjoj strani subwoofera i držite ga pritisnutim 5 sekundi.
 - Indikator STANDBY (PRIPRAVNOST) je isključen, a indikator LINK (VEZA) (plava LED dioda) brzo treperi.
3. Dok je glavni uređaj isključen (u modu STANDBY (PRIPRAVNOST)), pritisnite taster **MUTE** () na daljinskom upravljaču i držite ga pritisnutim 5 sekundi.
4. Na displeju Soundbar uređaja se pojavljuje poruka **ID SET**.
5. Da biste završili povezivanje, uključite napajanje glavnog uređaja dok plava LED dioda subwoofer zvučnika treperi.
 - Glavni uređaj i subwoofer su sada povezani (konektovani).
 - Indikator veze (plava LED dioda) na subwoofer zvučniku treba da bude uključen.
 - Ako indikator Veze ne svetli plavom svetlošću, postupak uspostavljanja veze nije uspeo. Isključite glavni uređaj i počnite ponovo od koraka 2.
 - Možete uživati u boljem zvuku sa bežičnog subwoofer zvučnika ako izaberete efekat zvuka. (Pogledajte stranu 10)



- Pre pomeranja ili instalacije ovog proizvoda, proverite da li je isključeno napajanje i iskopčajte mrežni kabl.
 - Ukoliko se glavni uređaj isključi, bežični subwoofer će biti u modu pripravnosti, a LED dioda PRIPRAVNOSTI na gornjoj strani će se aktivirati nakon što indikator veze (plava LED dioda) treperi 30 sekundi.
 - Ako koristite uređaj koji koristi istu frekvenciju (2,4GHz) kao i Soundbar uređaj u blizini Soundbar uređaja, smetnje mogu izazvati određeno prekidanje zvuka.
 - Domet prenosa radio talasa je oko 10 m, ali to može da varira u zavisnosti od vaše radne sredine. Ako se između glavne jedinice i bežičnog prijemnog modula nalazi armirani ili metalni zid, sistem možda uopšte neće funkcionisati zato što radio talasi ne mogu da prođu kroz metal.
 - Ako glavni uređaj ne uspostavi bežičnu vezu, pratite korake od 1 do 5 da biste ponovo uspostavili vezu između glavnog uređaja i bežičnog subwoofer zvučnika.
-



- U bežični subwoofer zvučnik ugrađena je bežična prijemna antena. Držite uređaj dalje od vode i vlage.
 - Da obezbedite optimalno slušanje, pobrinite se da prostor oko lokacije bežičnog subwoofer zvučnika bude čist, bez ikakvih prepreka.
-

POVEZIVANJE SPOLJAŠNJEG UREĐAJA PUTEM HDMI KABLA

HDMI je standardni digitalni interfejs za povezivanje sa uređajima kao što su televizori, projektori, DVD plejeri, Blu-ray plejeri, dekoderi i slični uređaji.

S obzirom da HDMI prenosi digitalni signal najboljeg kvaliteta, možete uživati u vrhunskom video i audio signalu – onako kako je originalno kreiran na digitalnom izvoru.

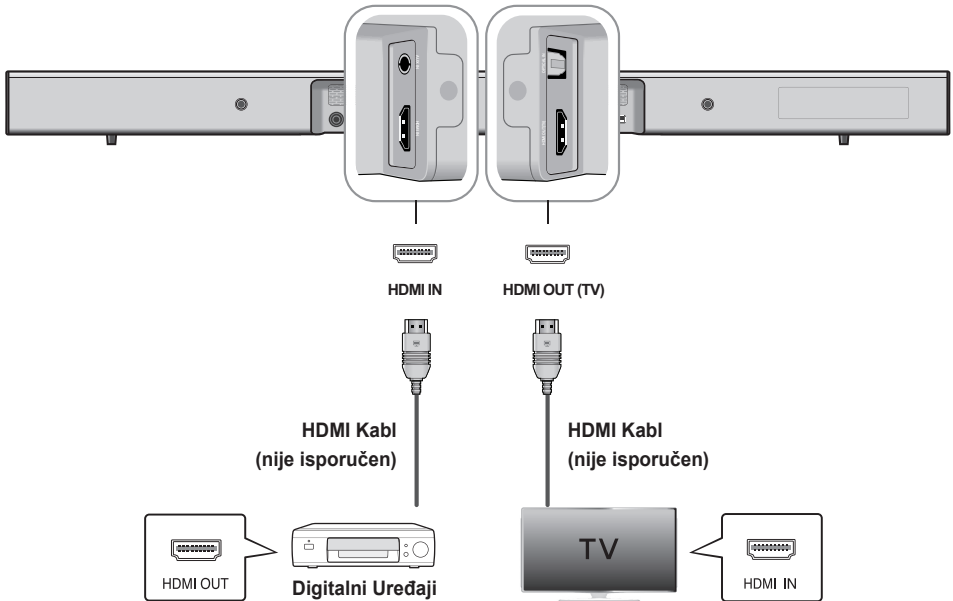

HDMI IN

Povežite HDMI kabl (nije isporučен) od **HDMI IN** konektora na zadnjoj ploči proizvoda sa HDMI OUT konektorom na svojim digitalnim uređajima.

i,

HDMI OUT (TV)

Povežite HDMI kabl (nije isporučен) iz **HDMI OUT (TV)** konektora na poleđini proizvoda do HDMI IN konektora na televizoru.



- HDMI je interfejs koji omogućava digitalan prenos video i audio podataka preko samo jednog konektora.

ARC (HDMI OUT)

ARC funkcija omogućava slanje digitalnog audio signala preko **HDMI OUT** (ARC) priključka.

Ona se može omogućiti samo kada je Soundba sistem povezan sa televizorom koji podržava ARC funkciju.



- Funkcija Anynet+ mora da bude uključena.
- Ova funkcija nije na raspolaganju ako HDMI kabl ne podržava ARC.

POVEZIVANJE SPOLJAŠNJEG UREĐAJA PUTEM AUDIO (ANALOGNOG) KABLA ILI OPTIČKOG (DIGITALNOG) KABLA

Ovaj uređaj ima ugrađen jedan digitalni konektor za optički ulaz i jedan analogni konektor za audio ulaz, što obezbeđuje dva načina za povezivanje sa TV aparatom.

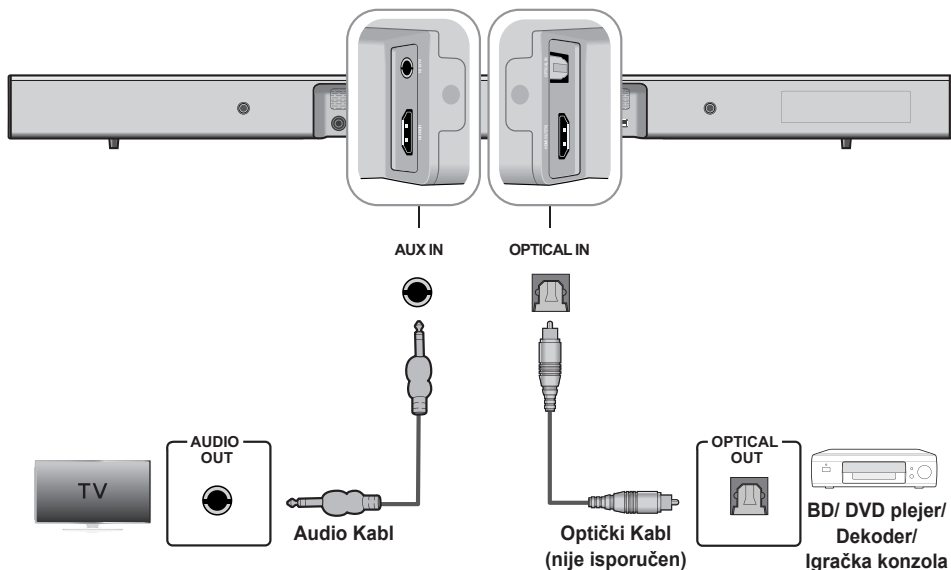

AUX IN

Povežite **AUX IN** (Audio) na glavnom uređaju sa **AUDIO OUT** televizora ili izvornog uređaja. Promenite funkciju u **AUX**.

ili,

OPTICAL IN

Povežite **OPTICAL IN** (Audio) konektor na glavnom uređaju sa **OPTICAL OUT** televizora ili izvornog uređaja. Promenite funkciju u **D.IN**.



- Ne povezujte ovaj proizvod ili vaš televizor sa mrežnim napajanjem sve dok se ne izvrše sva povezivanja između komponenti.
- Pre nego što pomerite ili instalirate ovaj proizvod, proverite da li je isključeno napajanje i iskopčajte mrežni kabl.

FUNKCIJE

REŽIM ULAZA

Pritisnite taster (**F.**) na gornjoj ploči glavnog uređaja ili taster  (**SOURCE**) na daljinskom upravljaču da izaberete željeni mod.

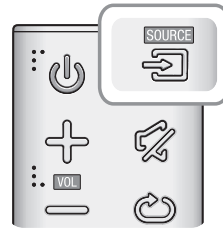

Mod ulaza	Displej
Optički digitalni ulaz	D.IN
AUX ulaz	AUX
HDMI ulaz	HDMI
BLUETOOTH režim	BT
TV SoundConnect	TV
USB režim	USB

Uređaj se automatski isključuje u sledećim uslovima:

- Režim D.IN/HDMI/BT/TV/USB/ARC
 - Ako audio signal nije prisutan 25 minuta.
- AUX Režim
 - Ako AUX kabl nije povezan 25 minuta.
 - Ako nijedan taster nije pritisnut 8 sati kada je povezan AUX kabl.
 - Uključivanje funkcije automatskog isključivanja za ON ili OFF, pritisnite i držite taster  5 sekundi. Na displeju se pojavljuje tekst AUTO POWER DOWN ON / OFF.

ARC (HDMI OUT)

ARC (Audio Return Channel - Povratni audio kanal) prenosi digitalni audio signal na HDMI OUT (ARC) priključak.

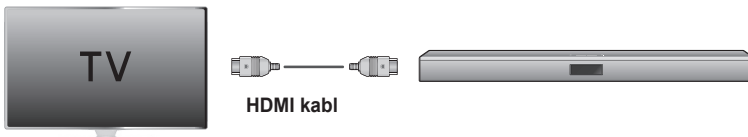

1. Povežite televizor koji podržava funkciju ARC na Soundbar uređaj preko HDMI kabla.
2. Uključite televizor i uključite Anynet+ funkciju na Soundbar uređaju.
3. Pritisnite taster (**F.**) na gornjoj ploči glavnog uređaja ili taster  (**SOURCE**) na daljinskom upravljaču da izaberete **D.IN** mod.



- Ako HDMI kabl ne podržava funkciju ARC, ARC funkcija možda neće pravilno raditi.
- Da biste isključili ARC funkciju, isključite Anynet+.

BLUETOOTH

Možete da koristite Bluetooth uređaj povezan sa Soundbar sistemom da biste uživali u muzici visoko kvalitetnog stereo zvuka , bez ijednog kabla!

► Povezivanje Soundbar sistema na Bluetooth uređaj

Proverite da li Bluetooth uređaj podržava Bluetooth kompatibilne stereo slušalice.

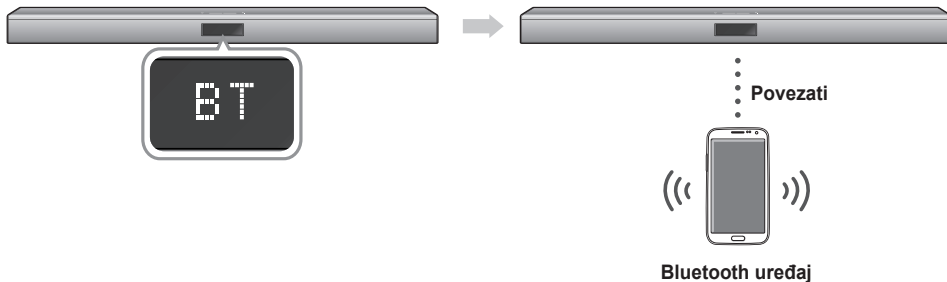

1. Pritisnite taster (F₁) na gornjoj ploči glavnog uređaja ili taster  (SOURCE) na daljinskom upravljaču da izaberete BT mod.
 - Na prednjem displeju Soundbar uređaja ćete videti tekst **BT READY**.
2. Izaberite Bluetooth meni na Bluetooth uređaju koji želite da povežete. (pogledajte korisničko uputstvo za Bluetooth uređaj)
3. Izaberite meni za stereo slušalice kod Bluetooth uređaja.
 - Videćete spisak skeniranih uređaja.
4. Izaberite "[Samsung] Soundbar" sa liste.
 - Kada je Soundbar uređaj povezan sa Bluetooth uređajem, na prednjem displeju će se prikazivati tekst [Ime Bluetooth uređaja] → **BT**.
 - Ime uređaja može biti prikazano samo na engleskom jeziku. Donja crta " _ " će se prikazivati ako ime nije na engleskom jeziku.
 - Ako Bluetooth uređaj nije uparen sa Soundbar sistemom, obrišite prethodni izbor "[Samsung] Soundbar" koji je Bluetooth uređaj pronašao i ponovo pokrenite pretragu Soundbar sistema.
5. Reprodukujte muziku na povezanom uređaju.
 - Možete da slušate muziku koja se reprodukuje na povezanom Bluetooth uređaju preko Soundbar sistema.
 - U BT modu, funkcije za Reprodukciju/ Pauziranje/Sledeće/Prethodno nisu dostupne. Ipak, ove funkcije su dostupne na Bluetooth uređajima koji podržavaju funkciju AVRCP.



- Ako se prilikom povezivanja Bluetooth uređaja od vas zatraži PIN kod, unesite <0000>.
- Moguće je istovremeno uparivati samo jedan Bluetooth uređaj.
- Bluetooth veza će se prekinuti kada se Soundbar uređaj isključuje.
- Soundbar uređaj možda neće obavljati pretraživanje Bluetooth uređaja ili se možda neće pravilno povezivati u sledećim uslovima:
 - Ako Soundbar sistem okružuje jako električno polje.
 - Ako se sa Soundbar sistemom istovremeno uparuje nekoliko Bluetooth uređaja.
 - Ako je Bluetooth uređaj isključen, nije na mestu ili je neispravan.
 - Obratite pažnju da uređaji kao što su mikrotalasne pećnice, adapteri za bežičnu LAN vezu, fluorescentna svetla i plinski šporeti koriste isti frekventni opseg kao i Bluetooth uređaj, što može uzrokovati električne smetnje.
- Soundbar uređaj podržava SBC podatke (44,1 kHz, 48 kHz).
- Povežite samo sa Bluetooth uređajem koji podržava A2DP (AV) funkciju.
- Ne možete povezivati Soundbar uređaj na Bluetooth uređaj koji podržava samo funkciju HF (hendsfri).
- Kada je uređaj uparen, u modu D.IN/AUX/ HDMI/USB/ARC, na listi izaberite "[Samsung] Soundbar" i doći će do automatske promene u BT mod.

► Aktiviranje Bluetooth POWER (Bluetooth POWER)

Kada je funkcija aktivacije putem Bluetooth veze aktivirana i Soundbar uređaj isključen, ako prethodno upareni Bluetooth uređaj pokuša da se upari sa Soundbar uređajem, Soundbar uređaj se automatski uključuje.

1. Pritisnite taster **Bluetooth POWER** na daljinskom upravljaču dok je Soundbar uređaj uključen.
2. Na displeju Soundbar uređaja se prikazuje tekst Bluetooth POWER on (Bluetooth AKTIVACIJA).



- Dostupno samo ako je Soundbar uređaj naveden na listi uparenih uređaja na Bluetooth uređaju. (Potrebno je da su Bluetooth uređaj i Soundbar uređaj prethodno najmanje jednom uparivani.)
- Soundbar uređaj će se pojaviti na listi traženih uređaja na Bluetooth uređaju kada se na Soundbar uređaju prikazuje tekst [BT READY].
- U modu TV SoundConnect, Soundbar uređaj se ne može upariti sa drugim Bluetooth uređajem.

► Odsipanje Bluetooth uređaja sa Soundbar sistema

Možete da odspojite Bluetooth uređaj sa Soundbar sistema. Pogledajte korisničko uputstvo za Bluetooth uređaj u vezi instrukcija.

- Soundbar će se odspojiti.
- Kada je Soundbar sistem odspojen sa Bluetooth uređaja, Soundbar sistem će na prednjem displeju prikazati **BT DISCONNECTED**.

► Odsipanje Soundbar sistema sa Bluetooth uređaja

Pritisnite taster  (SOURCE) na daljinskom upravljaču ili taster (F₁) na gornjoj ploči proizvoda da biste prebacili iz moda **BT** u drugi mod ili isključili Soundbar uređaj.

- Povezani Bluetooth uređaj će sačekati izvesno vreme na odgovor Soundbar sistema pre nego što prekine vezu. (Vreme raskidanja veze može da se razlikuje, zavisno od Bluetooth uređaja)



- U režimu Bluetooth povezivanja, Bluetooth veza se može izgubiti ako se poveća rastojanje između Soundbar-a i Bluetooth uređaja 5 m.
- Soundbar sistem se automatski isključuje nakon 25 minuta rada u stanju pripravnosti.

Više o Bluetooth funkciji

Bluetooth je tehnologija koja omogućava lako međusobno povezivanje Bluetooth-kompatibilnih uređaja putem bežične veze kratkog dometa.

- Bluetooth uređaj može da prouzrokuje šum ili neispravnost, što zavisi od upotrebe, u sledećim slučajevima:
 - Kada je deo tela u kontaktu sa prijemnim/predajnim sistemom Bluetooth uređaja ili Soundbar sistema.
 - Pod uticajem električnih kolebanja zbog prepreka od strane zida, čoška ili pregrade.
 - Kod izlaganja električnom ometanju od strane uređaja koji koriste isti frekventni opseg, uključujući i medicinsku opremu, mikrotalasne pećnice i bežične LAN mreže.
- Uparite Soundbar sistem sa Bluetooth uređajem uz održavanje malog rastojanja.
- Što je rastojanje između Soundbar sistema i Bluetooth uređaja veće, to je kvalitet lošiji. Ako rastojanje premaši radni domet Bluetooth-a, veza se gubi.
- U područjima sa slabim prijemom, Bluetooth veza možda neće funkcionisati pravilno.
- Bluetooth veza funkcioniše samo u blizini uređaja. Veza će biti automatski prekinuta ako rastojanje bude van ovog dometa. Čak i u ovom opsegu, kvalitet zvuka može da se naruši zbog prepreka kao što su zidovi ili vrata.
- Bežični uređaj može tokom rada uzrokovati električne smetnje.

TV SOUNDCONNECT

Možete uživati u zvuku televizora preko Soundbar uređaja povezanog na Samsung televizor koji podržava funkciju TV SoundConnect.

► Povezivanje televizora sa Soundbar uređajem



- Uključite televizor i Soundbar.
 - Uključite meni televizora.
 - Pređite na postavke zvučnika na kartici "Zvuk".
 - Postavite meni "Dodavanje novog uređaja" na opciju "Uklj."
- Pritisnite taster **F.** na gornjoj ploči glavnog uređaja ili taster **SOURCE** na daljinskom upravljaču da izaberete **TV** mod.
- Na televizoru se pojavljuje pitanje da li želite da omogućite funkciju TV SoundConnect. Na ekranu televizora se prikazuje "[Samsung] Soundbar".
- Izaberite <Yes> da biste završili povezivanje televizora i Soundbar uređaja preko daljinskog upravljača televizora.



- Prebacivanjem moda Soundbar uređaja sa TV na drugi mod automatski isključuje TV SoundConnect.
- Da biste povezali Soundbar uređaj sa drugim televizorom, postojeća veza se mora prekinuti.
- Prekinite vezu sa postojećim televizorom, zatim pritisnite taster **▶ II** na daljinskom upravljaču i držite 5 sekundi da biste povezali drugi televizor.



- Funkciju TV SoundConnect (SoundShare) podržavaju neki Samsung televizori proizvedeni od 2012. Pre nego što počnete, proverite da li vaš televizor podržava funkciju TV SoundConnect (SoundShare). (Za više detalja, pogledajte korisničko uputstvo televizora.)
- Ako je vaš Samsung televizor proizveden pre 2014. godine, proverite meni za podešavanje funkcije SoundShare.
- Ako je udaljenost između televizora i Soundbar uređaja veća od 5 m, veza možda neće biti stabilna ili će se zvuk prekidati. Ako do toga dođe, promenite mesto televizoru ili Soundbar uređaju, tako da se nađu u radnom opsegu, a zatim ponovo uspostavite vezu preko funkcije TV SoundConnect.



- Radni domet funkcije TV SoundConnect:
 - Preporučeni opseg uparivanja: unutar 50 cm
 - Preporučeni radni opseg: unutar 5 m
- Tasteri **Reprodukciju/Pauziranje, Sledeće, Prethodno** neće funkcionisati u modu TV SoundConnect.

► Korišćenje funkcije aktivacije Bluetooth POWER

Funkcija Bluetooth POWER On je dostupna nakon uspešnog povezivanja Soundbar uređaja sa televizorom koji podržava Bluetooth preko funkcije TV SoundConnect. Kada je funkcija Bluetooth POWER On UKLJUČENA, uključivanjem ili isključivanjem povezanog televizora takođe dolazi do uključivanja ili isključivanja napajanja Soundbar uređaja.

- Povežite televizor sa Soundbar uređajem pomoću funkcije TV SoundConnect.
- Pritisnite taster **Bluetooth POWER** na daljinskom upravljaču Soundbar uređaja. Na displeju Soundbar uređaja se prikazuje tekst "BLUETOOTH POWER ON".
 - BLUETOOTH POWER ON : Soundbar uređaj se uključuje i isključuje kada uključite ili isključite televizor.
 - BLUETOOTH POWER OFF : Soundbar uređaj se isključuje samo kada isključite televizor.



- Ovu funkciju podržavaju samo određeni Samsung televizori proizvedeni u 2013. i kasnije.

USB

Možete reprodukovati muzičke datoteke koji se nalaze na USB uređajima za skladištenje preko Soundbar uređaja.

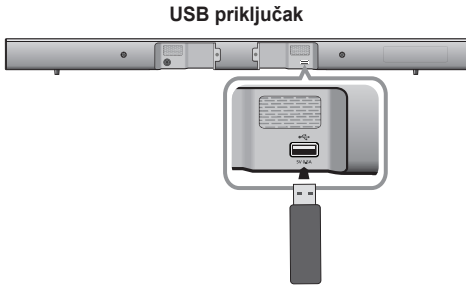

1. Povežite USB uređaj na USB port proizvođača.
2. Pritisnite taster **(F₁)** na gornjoj ploči glavnog uređaja ili taster **(SOURCE)** na daljinskom upravljaču da izaberete **USB** mod.
3. **USB** se pojavljuje na ekranu displeja.
 - Soundbar uređaj i USB uređaj su uspešno povezani.
 - On se automatski isključuje (Auto Power Off) ako se nijedan USB uređaj ne poveže više od 25 minuta.

► Pre povezivanja USB uređaja

Vodite računa o sledećem:

- Ako ime datoteke ili fascikle na USB uređaju prelazi 10 znakova, ono se neće prikazati na displeju Soundbar uređaja.
- Ovaj proizvod možda nije kompatibilan sa određenim tipovima USB memorijskih medija.
- Podržani su FAT16 i FAT32 sistemi datoteka.
 - NTFS sistem datoteka nije podržan.
- Povežite USB uređaj direktno na USB port proizvođača. U suprotnom, može doći do problema u USB kompatibilnosti.
- Ne povezujte više memorijskih uređaja na proizvod putem čitača kartica. Možda neće raditi ispravno.
- PTP protokoli za digitalnu kameru nisu podržani.

- Ne vadite USB uređaj dok je prenos datoteka u toku.
- DRM-zaštićene muzičke datoteke (MP3, WMA) sa komercijalne veb lokacije se neće reprodukovati.
- Spoljni HDD nisu podržani.
- Mobilni telefoni nisu podržani.
- Lista kompatibilnosti:

Format	Codec	Frekvencije Semplovanja
*.mp3	MPEG 1 Layer2	16KHz ~ 48KHz
	MPEG 1 Layer3	
	MPEG 2 Layer3	
	MPEG 2.5 Layer3	
*.wma	Wave_Format_MSAudio1	16KHz ~ 48KHz
	Wave_Format_MSAudio2	
*.aac	AAC	16KHz ~ 96KHz
	AAC-LC	24KHz ~ 96KHz
	HE-AAC	
*.wav	-	16KHz ~ 48KHz
*.ogg	OGG 1.1.0	16KHz ~ 48KHz
*.flac	FLAC 1.1.0,	16KHz ~ 96KHz
	FLAC 1.2.1	

AŽURIRANJE SOFTVERA

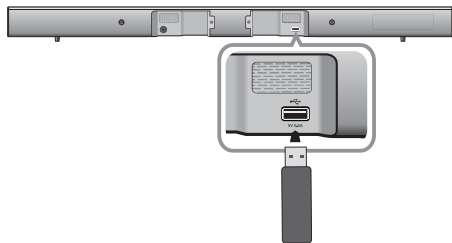

Samsung će možda ubuduće nuditi ažuriranja za fabrički softver za Soundbar sistem.

Ako se ažuriranje ponudi, fabrički softver možete da ažurirate povezivanjem USB uređaja sa pohranjenom ispravkom fabričkog softvera na USB priključak vašeg Soundbar uređaja.

U slučaju da postoji više datoteka za ažuriranje, morate ih pojedinačno preneti na USB uređaj i koristiti ih za pojedinačno ažuriranje fabričkog softvera.

Posetite Samsung.com ili pozovite Samsung centar za korisnike da biste dobili više informacija o preuzimanju datoteka za ažuriranje.



- Umetnite USB uređaj na kome se nalazi ispravka fabričkog softvera u USB priključak na glavnom uređaju.
- Ažuriranje fabričkog softvera možda neće pravilno raditi ako se audio datoteke koje podržava Soundbar uređaj nalaze na USB uređaju za skladištenje.
- Nemojte isključivati napajanje ili vaditi USB uređaj dok je ažuriranje u toku. Glavni uređaj se automatski isključuje po završetku ažuriranja fabričkog softvera.
- Nakon resetovanja, sva podešavanja se vraćaju na fabričke podrazumevane vrednosti. Preporučujemo vam da zapišete svoja podešavanja tako da ih lako možete ponovo postaviti nakon ažuriranja. Obratite pažnju da se ažuriranjem fabričkog softvera resetuje i veza sa subwoofer zvučnikom. Ako veza sa subwoofer zvučnikom nije uspostavljena automatski nakon resetovanja, pogledajte stranu 13. U slučaju da ažuriranje fabričkog softvera ne uspe, preporučujemo da formatirate USB uređaj u FAT16 sistemu i da pokušate ponovo.
- Kada se ažuriranje softvera završi, isključite proizvod a zatim pritisnite i držite taster (►||) na daljinskom upravljaču duže od 5 sekundi. Na displeju se prikazuje "INIT" i uređaj se isključuje. Ažuriranje je završeno.
- Ne formatirajte USB disk u NTFS format. Soundbar uređaj ne podržava NTFS sistem datoteka.
- U zavisnosti od proizvođača, neki USB memorijski uređaji možda neće biti podržani.

REŠAVANJE PROBLEMA

Pre nego što se obratite servisu, proverite sledeće.

Uređaj neće da se uključi.

- | | |
|---|--------------------------------------|
| • Da li je mrežni kabl priključen u utičnicu? | → Utaknite mrežni utikač u utičnicu. |
|---|--------------------------------------|

Funkcija ne radi kad se pritisne taster.

- | | |
|--|--|
| • Da li u vazduhu postoji statički elektricitet? | → Izvucite mrežni utikač i ponovo ga utaknite. |
|--|--|

Zvuk se ne čuje.

- | | |
|--|--|
| • Da li je uključena funkcija isključivanja zvuka? | → Pritisnite taster za isključivanje jačine zvuka da otkazete tu funkciju. |
| • Da li je jačina zvuka podešena na minimum? | → Podesite jačinu zvuka. |

Daljinski upravljač ne radi.

- | | |
|---|---------------------------------------|
| • Da li su baterije istrošene? | → Baterije zamenite novim baterijama. |
| • Da li je rastojanje između daljinskog upravljača i glavnog uređaja preveliko? | → Približite se uređaju. |

Neuspešna veza TV SoundConnect (TV uparivanje).

- | | |
|---|--|
| • Da li vaš televizor podržava funkciju TV SoundConnect? | → Funkciju TV SoundConnect podržavaju neki Samsung televizori proizvedeni posle 2012. Proverite da li vaš televizor podržava funkciju TV SoundConnect. |
| • Da li je fabrički softver televizora najnovije verzije? | → Ažurirajte televizor najnovijim fabričkim softverom. |
| • Da li se javlja greška pri povezivanju? | → Pozovite Samsungov centar za korisnike. |
| • Resetujte REŽIM TV i ponovo povežite. | → Pritisnite i držite taster ► 5 sekundi da biste resetovali TV SoundConnect vezu. |

Crveni LED indikator na subwoofer zvučniku treperi i subwoofer zvučnik ne stvara zvuk.

- | | |
|--|--|
| • Vaš proizvod možda nije povezan sa glavnim kućištem proizvoda. | → Pokušajte da ponovo povežete subwoofer zvučnik. (Pogledajte stranu 13) |
|--|--|

Subwoofer zvučnik zuji i primetno vibrira.

- | | |
|---|---|
| • Pokušajte da podesite vibraciju subwoofer zvučnika. | → Pritisnite taster EQUALIZER WOOFER na daljinskom upravljaču da biste podesili njegovu vrednost (između SW-6 i SW+6). |
|---|---|

DODATAK

SPECIFIKACIJE

Naziv modela	HW-H450		
OPŠTE	USB		5 V / 0,5 A
	Težina	Glavni uređaj	2,1 kg
		Subwoofer (PS-WH450)	5,1 kg
	Dimenzije (Š x V x D)	Glavni uređaj	957,5 x 59,5 x 66,5 mm
		Subwoofer (PS-WH450)	179,5 x 363 x 296 mm
	Opseg radne temperature		+5 °C do +35 °C
Radni opseg vlažnosti vazduha		10 % do 75 %	
POJAČALO	Nominalna izlazna snaga	Glavni Uređaj	80W/CH, 3 OHM, THD = 10%, 1kHz
		Subwoofer (PS-WH450)	130W, 4 OHM, THD = 10%, 70Hz
	Odnos signal/šum (analogni ulaz)		65 dB
	Razdvajanje (1kHz)		65 dB

* Odnos signal/šum, izobličenje, razdvajanje i korisna osetljivost se baziraju na merenju prema AES (Audio Engineering Society) smernicama.

* Nominalne specifikacije

- Samsung Electronics Co., Ltd zadržava pravo da promeni specifikacije bez prethodne najave.
- Težina i dimenzije su približne.
- Podatke u vezi sa napajanjem i potrošnjom energije potražite na nalepnici na proizvodu.

※ **Obaveštenje o licenci otvorenog izvornog koda**

- Za dodatne informacije o otvorenim izvornim kodovima korišćenim u ovom proizvodu posetite veb lokaciju: <http://opensource.samsung.com>
- Svoje upite i zahteve u vezi sa otvorenim izvornim kodovima možete uputiti kompaniji Samsung putem e-pošte (oss.request@samsung.com).



Samsung Electronics ovim izjavljuje da je ova oprema usaglašena sa suštinskim zahtevima i drugim relevantnim odredbama direktive 1999/5/EC.

Zvaničnu Izjavu o usaglašenosti možete naći na adresi <http://www.samsung.com>. Idite na Support (Podrška) > Search Product Support (Traži podršku za proizvod) i unesite naziv modela.

Ova oprema se može koristiti u svim EU zemljama.

SAMSUNG

Kontaktirajte SAMSUNG WORLD WIDE

Ako imate bilo kakva pitanja ili komentare u vezi Samsung proizvoda, molimo da kontaktirate SAMSUNG centar za podršku kupcima.

Country	Contact Centre ☎	Web Site
AUSTRIA	0800 - SAMSUNG (0800 - 7267864)	www.samsung.com/at/support
BELGIUM	02-201-24-18	www.samsung.com/be/support (Dutch) www.samsung.com/be_fr/support (French)
BOSNIA	051 331 999	www.samsung.com/support
BULGARIA	07001 33 11 , sharing cost	www.samsung.com/bg/support
CROATIA	062 726 786	www.samsung.com/hr/support
CZECH	800 - SAMSUNG (800-726786)	www.samsung.com/cz/support
DENMARK	70 70 19 70	www.samsung.com/dk/support
FINLAND	030-6227 515	www.samsung.com/fi/support
FRANCE	01 48 63 00 00	www.samsung.com/fr/support
GERMANY	0180 6 SAMSUNG bzw. 0180 6 7267864* (*0,20 €/Anruf aus dem dt. Festnetz, aus dem Mobilfunk max. 0,60 €/Anruf)	www.samsung.com/de/support
CYPRUS	8009 4000 only from landline, toll free	www.samsung.com/gr/support
GREECE	80111-SAMSUNG (80111 726 7864) only from land line (+30) 210 6897691 from mobile and land line	
HUNGARY	0680SAMSUNG (0680-726-786) 0680PREMIUM (0680-773-648)	http://www.samsung.com/hu/support
ITALIA	800-SAMSUNG (800.7267864)	www.samsung.com/it/support
LUXEMBURG	261 03 710	www.samsung.com/support

Country	Contact Centre ☎	Web Site
MONTENEGRO	020 405 888	www.samsung.com/support
SLOVENIA	080 697 267 090 726 786	www.samsung.com/si/support
NETHERLANDS	0900-SAMSUNG (0900-7267864) (€ 0,10/Min)	www.samsung.com/nl/support
NORWAY	815 56480	www.samsung.com/no/support
POLAND	0 801-172-678* lub +48 22 607-93-33 ** * (całkowity koszt połączenia jak za 1 impuls według taryfy operatora) ** (koszt połączenia według taryfy operatora)	www.samsung.com/pl/support
PORTUGAL	808 20 7267	www.samsung.com/pt/support
ROMANIA	08008 SAMSUNG (08008 726 7864) TOLL FREE No.	www.samsung.com/ro/support
SERBIA	011 321 6899	www.samsung.com/rs/support
SLOVAKIA	0800 - SAMSUNG(0800-726 786)	www.samsung.com/sk/support
SPAIN	0034902172678	www.samsung.com/es/support
SWEDEN	0771 726 7864 (SAMSUNG)	www.samsung.com/se/support
SWITZERLAND	0848 726 78 64 (0848-SAMSUNG)	www.samsung.com/ch/support (German) www.samsung.com/ch_fr/support (French)
U.K	0330 SAMSUNG (7267864)	www.samsung.com/uk/support
EIRE	0818 717100	www.samsung.com/ie/support
LITHUANIA	8-800-77777	www.samsung.com/lt/support
LATVIA	8000-7267	www.samsung.com/lv/support
ESTONIA	800-7267	www.samsung.com/ee/support



[Ispravno odlaganje baterija za ovaj uređaj]

(Primenjuje su u zemljama sa odvojenim sistemima za prikupljanje otpada)

Ova oznaka na bateriji, priručniku ili na pakovanju znači da baterija u ovom proizvodu ne sme da se odloži sa ostalim otpadom iz domaćinstva, kada prestane da radi. Tamo gde postoje sledeće oznake hemijskih elemenata Hg, Cd ili Pb, to označava da baterija sadrži živu, kadmijum ili olovo u količinama iznad nivoa dozvoljenog prema direktivi EC Directive 2006/66.

Ukoliko se baterije ne odlože na pravilan način, ove supstance mogu biti štetne po zdravlje ili po životnu okolinu.

Da biste zaštitili prirodna bogatstva i da biste promovisali ponovnu upotrebu recikliranog materijala, odvojite baterije od ostalog otpada i reciklirajte ih pomoću svog lokalnog sistema za reciklažu baterija.



**Pravilno odlaganje ovog proizvoda
(Odlaganje električne i elektronske opreme)**

(Primenjuje su u zemljama sa odvojenim sistemima za prikupljanje otpada)

Ovo obeležje na proizvodu, dodaci ili dokumentacija označavaju to da proizvod i njegovi elektronski dodaci (npr. punjač, slušalice, USB kabl) ne bi smeli da se odlažu zajedno sa ostalim otpadom iz domaćinstva, kada im istekne vek trajanja. Da biste sprečili moguće ugrožavanje čovekove okoline ili ljudskog zdravlja usled nekontrolisanog odlaganja, odvojite ove proizvode od ostalog otpada i odgovorno ga reciklirajte kako biste promovisali trajnu ponovnu upotrebu materijalnih resursa.

Kućni korisnici treba da se obrate prodavcu kod koga su kupili ovaj proizvod ili lokalnoj državnoj ustanovi kako bi se upoznali sa detaljima o mestu i načinu na koji mogu da izvrše recikliranje ovih proizvoda koje će biti bezbedno po čovekovu okolinu.

Poslovni korisnici treba da se obrate dobavljaču i provere uslove i odredbe ugovora o kupovini. Ovaj proizvod i njegovi elektronski dodaci prilikom odlaganja ne treba da se mešaju sa ostalim komercijalnim otpadom.



The Samsung logo is located in the top left corner, consisting of the word "SAMSUNG" in a bold, white, sans-serif font, enclosed within a dark grey, horizontally-oriented oval shape.

HW-H450

Korisnički priručnik

Wireless Audio - Soundbar

Zamislite mogućnosti

Zahvaljujemo vam na kupnji ovog Samsungovog proizvoda.
Za primanje potpunije usluge molimo, registrirajte svoj proizvod na
www.samsung.com/register

ZNAČAJKE

TV SoundConnect

TV SoundConnect reproducira zvuk s televizora na uređaju Soundbar putem Bluetooth veze i omogućuje upravljanje zvukom.

HDMI

HDMI istovremeno prenosi video i audiosignale i daje jasniju sliku.

Ova jedinica također je opremljena funkcijom ARC koja omogućuje slušanje zvuka s televizora pomoću HDMI kabela putem sustava Soundbar. Ova je funkcija dostupna samo ako jedinicu spojite na televizor kompatibilan s funkcijom ARC.

3D SOUND

Značajka 3D SOUND daje dubinu i osjećaj prostranosti vašem doživljaju slušanja.

Bežični subwoofer

Samsungov bežični modul radi bez kabela koji se protežu od glavne jedinice do subwoofera.

Umjesto toga, subwoofer se povezuje na kompaktni bežični modul koji komunicira s glavnom jedinicom.

Način posebne reprodukcije zvuka

Dostupni su različiti načini reprodukcije zvuka – MUSIC (GLAZBA) / VOICE (GLAS) / SPORTS (SPORT) / CINEMA (KINO) / STANDARD (Originalni Zvuk) – ovisno o vrsti sadržaja u kojem želite uživati.

Višefunkcijski daljinski upravljač

Isporučeni daljinski upravljač može se rabiti za upravljanje raznim postupcima jednostavnim pritiskom tipke.

USB Host podrška

Pomoću funkcije USB HOST sustava Soundbar možete spojiti vanjske USB uređaje za pohranu poput MP3 playera, USB flash memorije itd. i s njih reproducirati datoteke.

Funkcija Bluetooth

Bluetooth uređaj možete povezati sa Soundbar i slušati glazbu s visokokvalitetnim stereo zvukom, i to bez žica!

LICENCA



Proizvedeno pod licencom tvrtke Dolby Laboratories. Dolby i simbol dvostrukog D trgovački su znakovi tvrtke Dolby Laboratories.



Patente tvrtke DTS potražite na <http://patents.dts.com>. Proizvedeno pod licencom tvrtke DTS Licensing Limited. DTS, simbol, & DTS i simbol zajedno registrirani su zaštitni znakovi, a DTS 2.0 Channel zaštitni je znak tvrtke DTS, Inc. © DTS, Inc. Sva prava pridržana.





HDMI

Pojmovi HDMI i High-Definition Multimedia Interface i logotip HDMI zaštitni su znakovi ili registrirani zaštitni znakovi tvrtke HDMI Licencing LLC u Sjedinjenim Američkim Državama i drugim zemljama.

SIGURNOSNE INFORMACIJE

SIGURNOSNA UPOZORENJA

DA BISTE SMANJILI OPASNOST OD ELEKTRIČNOG UDARA, NE ODSTRANJUJTE POKLOPAC (ILI POLEDINU). U UNUTRAŠNOSTI NEMA DIJELOVA KOJE MOŽE SERVISIRATI KORISNIK. PREPUSTITE SERVISIRANJE KVALIFICIRANOM SERVISNOM OSOBLJU.

	<div style="background-color: black; color: white; padding: 5px; text-align: center;"> OPREZ OPASNOST OD ELEKTRIČNOG UDARA NE OTVARAJTE </div>			Ovaj simbol označava "opasan napon" unutar proizvoda koji predstavlja opasnost od električnog udara ili ozljede.
				Ovaj simbol označava važne upute priložene uz proizvod.

UPOZORENJE : Da biste smanjili opasnost od požara ili električnog udara, ne izlažite uređaj kiši ili vlazi.

OPREZ : DA BISTE SPRIJEČILI ELEKTRIČNI UDAR, NAMJESTITE ŠIROKE KONTAKTE UTIKAČA U ŠIROK UTOR, UMETNUT DO KRAJA.

- Ovaj uređaj treba uvijek biti spojen na utičnicu izmjenične struje sa zaštitnim uzemljenjem.
- Da biste isključili uređaj iz struje, morate izvući utikač iz strujne utičnice. Stoga strujni utikač treba biti spreman za rad.

OPREZ

- Ne izlažite ovaj uređaj kapanju ili prskanju tekućina. Ne stavljajte predmete pune tekućine, poput vaza, na uređaj.
- Da biste potpuno isključili ovaj uređaj, morate izvući utikač za napajanje iz zidne utičnice. Stoga utikač mora uvijek biti lako dostupan.

MJERE OPREZA

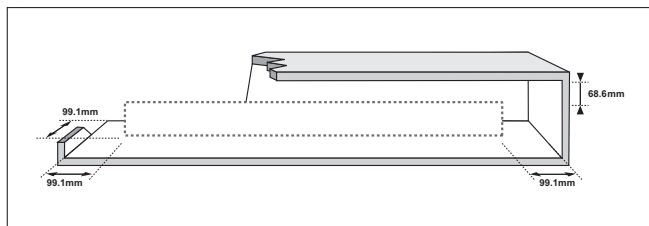

Osigurajte da napajanje izmjeničnom strujom u vašem domaćinstvu odgovara identifikacijskoj naljepnici koja se nalazi na poleđini proizvoda. Proizvod postavite vodoravno na prikladnu površinu (namještaj) s dovoljno prostora za ventilaciju 7~10 cm. Pobrinite se da ventilacijski otvori ne budu prekriveni. Ne postavljajte jedinicu na pojačala ili drugu opremu koja se grije. Ova jedinica dizajnirana je za neprekidnu uporabu. Za potpuno isključivanje jedinice izvucite strujni utikač iz zidne utičnice. Ako ne namjeravate upotrebljavati jedinicu dulje vrijeme, izvucite utikač.

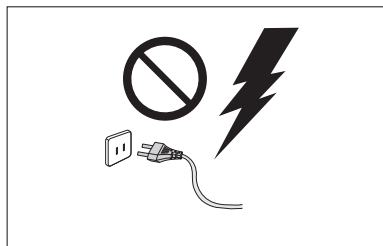

Za vrijeme olujnog nevremena izvucite utikač za napajanje izmjeničnom strujom iz zidne utičnice. Vršni naponi zbog munja mogu oštetiti uređaj.

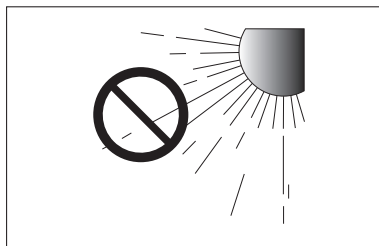

Ne izlažite uređaj izravnoj sunčevoj svjetlosti ili drugim izvorima topline.

To može dovesti do pregrijavanja i kvara uređaja.

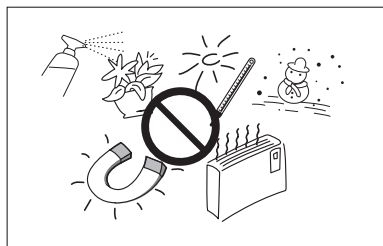

Zaštitite proizvod od vlage (npr. vaze) i prekomjerne topline (npr. kamin) ili od opreme koja stvara jaka magnetska ili električna polja. Isključite kabel za napajanje iz izvora napajanja izmjeničnom strujom ako jedinica neispravno radi. Proizvod nije namijenjen za industrijsku uporabu. On je namijenjen samo za osobnu uporabu.

Ako su proizvod ili disk pohranjeni na niskim temperaturama, može doći do kondenzacije. Ako tijekom zime prenosite jedinicu, pričekajte oko 2 sata kako bi jedinica prije uporabe dosegla sobnu temperaturu.

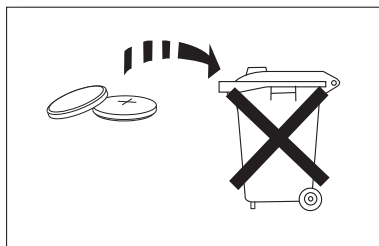

Baterije korištene s ovim proizvodom sadržavaju kemikalije koje su štetne za okoliš.

Ne odlazite baterije s otpadom kućanstva.

Baterije nemojte bacati u vatru.

Nemojte kratko spajati, rastavljati, ili pregrijavati baterije.

U slučaju zamjene neodgovarajućim baterijama postoji opasnost od eksplozije.

Baterije mijenjajte samo baterijama iste ili ekvivalentne vrste.

SADRŽAJ

2 ZNAČAJKE

- 2 Licenca

3 SIGURNOSNE INFORMACIJE

- 3 Sigurnosna upozorenja
- 4 Mjere opreza

6 POČETAK

- 6 Prije čitanja korisničkog priručnika
- 6 Što je uključeno

7 OPIS

- 7 Gornja/Prednja Ploča
- 8 Stražnja Stranica

9 DALJINSKI UPRAVLJAČ

- 9 Gumbi i funkcije daljinskog upravljača

11 VEZE

- 11 Montaža Zidnog Nosača
- 12 Demontiranje Zidnog Nosača
- 12 Instaliranje nosača bez konzultiranja Vodiča za montiranje na zid
- 13 Spajanje Bežičnog Subwoofera
- 15 Povezivanje vanjskog uređaja pomoću HDMI kabela
- 16 Povezivanje vanjskog uređaja pomoću Audio (analognog) ili Optičkog (digitalnog) kabela

17 FUNKCIJE

- 17 Način ulaza
- 17 ARC (HDMI OUT)
- 18 Bluetooth
- 20 TV SoundConnect
- 21 USB
- 22 Ažuriranje softvera

23 RJEŠAVANJE PROBLEMA

24 DODATAK

- 24 Tehnički podaci



- Slike u ovom korisničkom priručniku služe kao samo kao referenca i mogu se razlikovati od stvarnog izgleda proizvoda.
- Moguća je naplata administrativne pristojbe u slučaju
 - (a) poziva inženjera na vaš zahtjev, a nema oštećenja na proizvodu (tj. ako niste pročitali korisnički priručnik)
 - (b) da donesete jedinicu na popravak u servis, a nema oštećenja na proizvodu (tj. ako niste pročitali korisnički priručnik)
- S visinom administrativne pristojbe bit ćete upoznati prije poduzimanja bilo kakvih radnji ili kućnog posjeta.

POČETAK

PRIJE ČITANJA KORISNIČKOG PRIRUČNIKA

Prije čitanja korisničkog priručnika imajte na umu sljedeće pojmove.

► Ikone koje se koriste u priručniku

Ikona	Pojam	Definicija
	Opresz	Označuje slučaj u kojem funkcija ne radi ili su postavke poništene.
	Napomena	Uključuje savjete ili upute na stranici koja prikazuje pomoć za rad svake funkcije.

► Sigurnosne upute i rješavanje problema

- 1) Prije uporabe ovog proizvoda svakako se upoznajete sa Sigurnosnim uputama. (Pogledajte stranicu 3)
- 2) Ako dođe do problema, pogledajte odjeljak Rješavanje problema. (Pogledajte stranicu 23)







► Zaštita autorskog prava

©2014 Samsung Electronics Co.,Ltd.

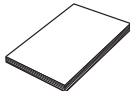
Sva prava pridržana. Niti jedan dio ovog korisničkog priručnika ne smije se reproducirati ili kopirati bez prethodnog pismenog odobrenja tvrtke Samsung Electronics Co., Ltd.

ŠTO JE UKLJUČENO

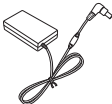
Provjerite dolje navedenu isporučenu dodatnu opremu.

		
Daljinski Upravljač / Litijska Baterija (3 V : CR2032)	Korisnički Priručnik	Zidni Nosač
		
Vodič za postavljanje na zid	Vijak držača 1: 2EA Vijak držača 2: 2EA	Kabel za napajanje
		
Adapter za istosmjernu struju	AUX Kabel	USB Kabel



- Izgled dodatnog pribora može se malo razlikovati od gornjih crteža.
- Za priključivanje vanjskog USB uređaja na proizvod upotrijebite namjenski USB kabel.

OPIS

GORNJA/PREDNJA PLOČA

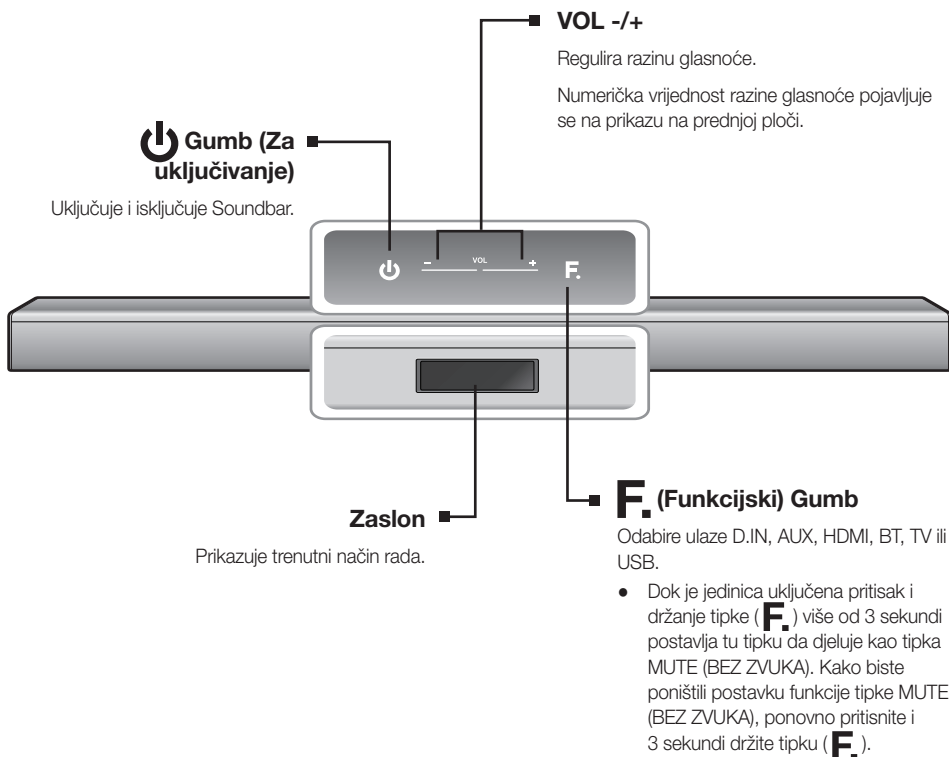

- Kad uključite napajanje ove jedinice, početak reprodukcije zvuka kasnit će 4 do 5 sekundi.
- Ako želite uživati u zvuku koji se reproducira samo putem uređaja Soundbar, zvučnike televizora morate isključiti u izborniku Audio Setup (Postavke zvuka) televizora. Pogledajte priručnik TV-a koji je isporučen uz TV.

STRAŽNJA STRANICA

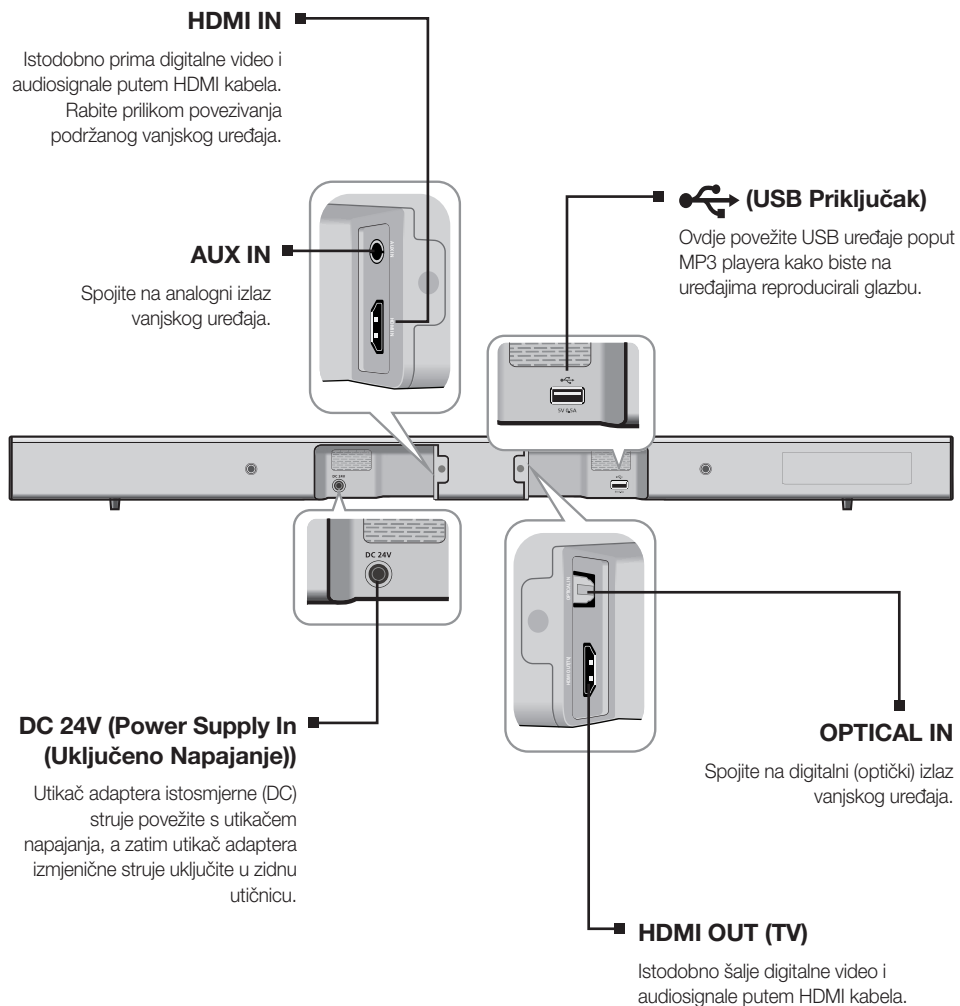

- Prilikom isključivanja iz zidne utičnice, kabel za napajanje adaptera izmjenične struje držite za utikač. Ne vucite kabel.
- Ne spajajte ovu jedinicu ili druge komponente na utičnicu za napajanje izmjeničnom strujom dok u potpunosti ne spojite sve komponente.

DALJINSKI UPRAVLJAČ

GUMBI I FUNKCIJE DALJINSKOG UPRAVLJAČA

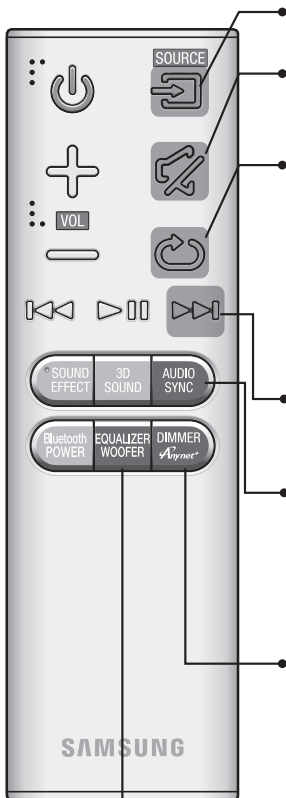

SOURCE

Pritisnite za odabir izvora povezanog s uređajem Soundbar.

MUTE

Glasnoću možete smanjiti na 0 s pritiskom na gumb.

Pritisnite ponovno završavanje zvuka na prethodnu razinu glasnoće.

REPEAT

Funkciju REPEAT (Ponovi) možete postaviti tijekom reprodukcije glazbe s USB pogona.

REPEAT OFF : Poništava ponovnu reprodukciju.

REPEAT FILE : Ponavlja reprodukciju zapisa.

REPEAT ALL : Ponavlja reprodukciju svih zapisa.

REPEAT RANDOM : Reproducira zapise nasumičnim redoslijedom. (Zapis koji je već reproduciran možda će se ponovo reproducirati.)

Preskoči Naprijed

Ako se na uređaju s kojeg reproducirate datoteke nalazi više od jedne datoteke, pritiskom tipke ►► odabire se sljedeća datoteka.

AUDIO SYNC

Ako je Soundbar povezan s digitalnim televizorom, a videozapis nije usklađen sa zvučnim zapisom, pritisnite tipke **AUDIO SYNC** kako biste sinkronizirali zvuk i sliku. Odgodu zvuka možete namjestiti na vrijednost između 0 ms i 300 ms pomoću gumba ◀◀, ►► U načinu USB, TV ili BT funkcija Audio Sync možda neće raditi.

DIMMER/Anynet+

DIMMER : Pritisnite gumb **DIMMER/Anynet+** na daljinskom uređaju da biste kontrolirali svjetlinu prikaza.

Anynet+ : Pritisnite i držite tipku **DIMMER/Anynet+** duže od 3 sekunde da biste uključili ili isključili funkciju Anynet+. (Auto Power Link : Zadana postavka OFF, Anynet+ ON / Power Link OFF ili Anynet+ OFF / Power Link ON). Funkcija Anynet+ omogućuje kontrolu Soundbara daljinskim upravljačem putem u Samsung TV-a kompatibilnog s funkcijom Anynet+. Soundbar mora biti povezan s TV uređajem putem HDMI kabela.

* Auto Power Link

Sinkronizira Soundbar putem optičke veze pomoću optičkog priključka tako da se automatski uključi kada uključite televizor.

EQUALIZER WOOFER

Pritisnite za odabir Treble (Visoki tonovi) ili Bass (Niski tonovi). Potom gumbom ◀◀, ►► prilagodite glasnoću Treble ili Bass od -3 do +3.

Možete upravljati glasnoćom subwoofera. Pritisnite gumb ◀◀, ►► da biste povišili ili smanjili glasnoću subwoofera. Možete je namjestiti na vrijednosti od SW - 6 do SW +6.



- Soundbar je naziv u vlasništvu tvrtke Samsung.
- TV-om upravljajte pomoću daljinskog upravljača TV-a.



POWER
Uključuje i isključuje Soundbar.

VOLUME
Namješta razinu glasnoće jedinice.

Reprodukcija/Privremeno zaustavljanje
Pritisnite tipku ►|| za privremeno zaustavljanje reprodukcije datoteke.
Ponovno pritisnite tipku ►|| za reprodukciju odabrane datoteke.

Preskoči Natrag
Ako se na uređaju s kojeg reproducirate datoteke nalazi više od jedne datoteke, pritiskom tipke ◀◀ odabire se prethodna datoteka.

SOUND EFFECT
Možete odabrati između 5 različitih zvučnih načina rada - **MUSIC, VOICE, SPORTS, CINEMA i STANDARD** – ovisno o vrsti sadržaja koji želite slušati.
Pritisnite **SOUND EFFECT** na daljinskom upravljaču.
Odaberite način rada **STANDARD** ako želite uživati u originalnom zvuku.
Pritisnite tipku **SOUND EFFECT** za više od 5 sekundi za uključivanje ili isključivanje opcije Smart Volume.
* Smart Volume
Ova će funkcija regulirati i stabilizirati razinu glasnoće kako ne bi došlo do nagle promjene glasnoće u slučaju promjene kanala ili prijelaza scene.

Bluetooth POWER
Pritisnite gumb **Bluetooth POWER** na daljinskom upravljaču kako biste uključivali i isključivali funkciju Bluetooth POWER on.
Više detalja potražite na stranicama 19, 20.

3D SOUND (3D Sound Plus)
Pritisnite gumb **3D SOUND** na daljinskom upravljaču da biste dodali dubinu i osjećaj prostranosti zvuka.
Pritisnite **3D SOUND** na daljinskom upravljaču.
Svakim pritiskom gumba odabir se mijenja na sljedeći način : 3D SOUND PLUS OFF → 3D SOUND PLUS MUSIC → 3D SOUND PLUS MOVIE

► Stavljanje baterija u daljinski upravljač

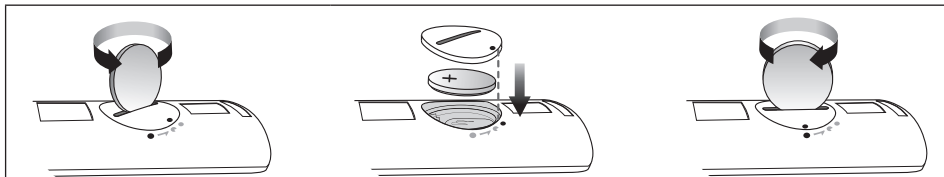

1. Da biste uklonili poklopac baterije daljinskog upravljača, kovanicu umetnite u utor na poklopcu i okrećite je ulijevo kako je prikazano iznad, a zatim poklopac uklonite.
2. Umetnite litijску bateriju od 3 V. Prilikom umetanja baterije pozitivan pol (+) mora biti usmjeren prema gore. Vratite poklopac za bateriju i poravnajte oznake '●' jednu uz drugu kako je prikazano iznad.
3. Da biste poklopac baterije daljinskog upravljača vratili na mjesto, u njegov utor postavite kovanicu i okrećite je udesno dokle god možete.

VEZE

MONTAŽA ZIDNOG NOSAČA

Zidni nosač možete koristiti za montažu ove jedinice na zid.

► Mjere predostrožnosti prilikom ugradnje

- Postavite isključivo na okomiti zid.
 - Pri ugradnji izbjegavajte visoke temperature ili vlažnost jer u suprotnom zid neće moći nositi težinu uređaja.
 - Provjerite nosivost zida. Ako zid nema dovoljnu nosivost za jedinicu, ojačajte ga ili jedinicu montirajte na drugi zid zadovoljavajuće nosivosti.
 - Kupite i uporabite vijke za pričvršćivanje ili sidra prikladna za vrstu zida koju imate (gipsana ploča, armirana ploča, drvo itd.). Ako je moguće, potporne vijke pričvrstite u potporne zida.
 - Kupite vijke za pričvršćivanje na zid ovisno o vrsti i debljini zida na koji ćete montirati Soundbar.
 - Promjer: M5
 - Dužina: preporučuje se L 35 mm ili duža
 - Kabele jedinice spojite na vanjske uređaje prije nego što je postavite na zid.
 - Obavezno isključite jedinicu i odspojite je iz struje prije ugradnje. U protivnom bi moglo doći do udara električne struje.
1. Postavite upute za montažu na površinu zida.
 - Vodič za instalaciju mora biti u ravnini.
 - Montirajte najmanje 5 cm ispod TV-a ako je TV pričvršćen na zid.
 2. Olovkom označite mjesto na koje ćete zabiti vijke na zidu pa uklonite upute za montažu.
 3. Pričvrstite zidne nosače i vijke na označenim mjestima.
 - Lijevi i desni nosač različitog su oblika.
 4. Pričvrstite dva vijka kroz otvore na držaču sa stražnje strane glavnog ležišta Soundbara, jedan s lijeve i jedan s desne strane.
 5. Umetnite USB kabel na stražnjoj strani uređaja Soundbar prije postavljanja na zid.
 6. Umetnite vijke držača na stražnjoj strani Soundbara u otvore zidnog nosača. Kako bi montirani uređaj bio siguran, obavezno ugurajte vijke do kraja otvora u žlijebu.

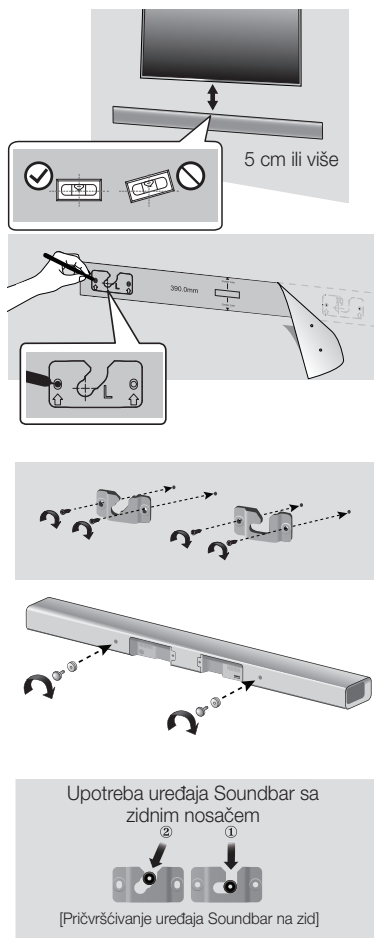

DEMONTIRANJE ZIDNOG NOSAČA

1. Povucite uređaj Soundbar prema gore kao što je prikazano na slici da biste ga odvojili od zidnog nosača.

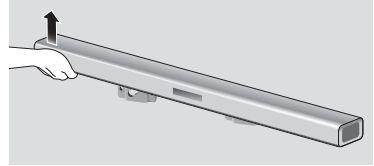

Upotreba uređaja Soundbar sa zidnim nosačem

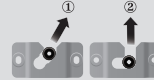

[Skidanje uređaja Soundbar sa zidnog nosača]



- Ne vješajte ništa na montiranu jedinicu i spriječite njezino izlaganje udarcima ili padanje.
- Dobro pričvrstite jedinicu na zid kako ne bi pala. Ako jedinica padne, može izazvati ozljede ili oštećenje proizvoda.
- Nakon montaže jedinice na zid, osigurajte da dijete ne može povući niti jedan od spojnih kabela, jer bi jedinica mogla pasti.
- Za najkvalitetniji učinak montaže zidnog nosača instalirajte sustav zvučnika najmanje 5 cm ispod TV uređaja ako je TV montiran na zid.
- Ako jedinicu ne montirate na zid, zbog vlastite sigurnosti montirajte je na sigurnu ravnu površinu s koje ne može pasti.

INSTALIRANJE NOSAČA BEZ KONZULTIRANJA VODIČA ZA MONTIRANJE NA ZID

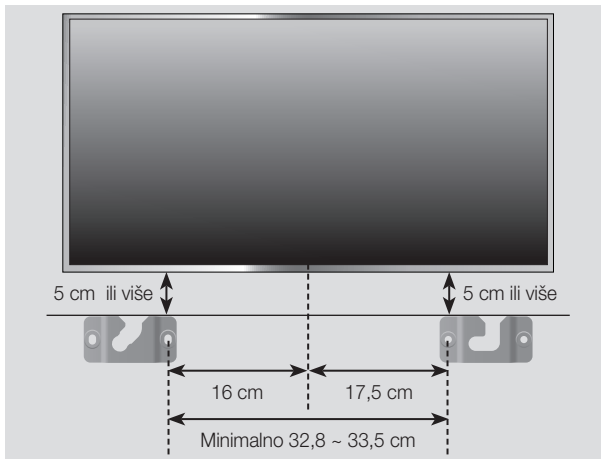

1. Postavite „Zidni nosač L” na željenu zidnu površinu paralelno s podom, kao što je prethodno prikazano i pričvrstite vijak kroz rupu na desnom kraju.
2. Postavite „Zidni nosač R” na željenu zidnu površinu paralelno s podom, kao što je prethodno prikazano i pričvrstite vijak kroz rupu na lijevom kraju.
 - Ako se Zidni nosači L/R montiraju ispod TV-a, provjerite položaj rupa za fiksiranje u koracima 1 i 2, tako da su poravnate sa sredinom donjeg dijela TV-a.
3. Pričvrstite vijke kroz ostale rupe.

SPAJANJE BEŽIČNOG SUBWOOFERA

ID za spajanje subwoofera tvornički je postavljen pa bi se nakon uključivanja glavna jedinica i subwoofer trebali automatski (bežično) spojiti. Ako se indikator Link () ne uključi kad se uključe glavna jedinica i subwoofer, postavite ID na način opisan u nastavku.

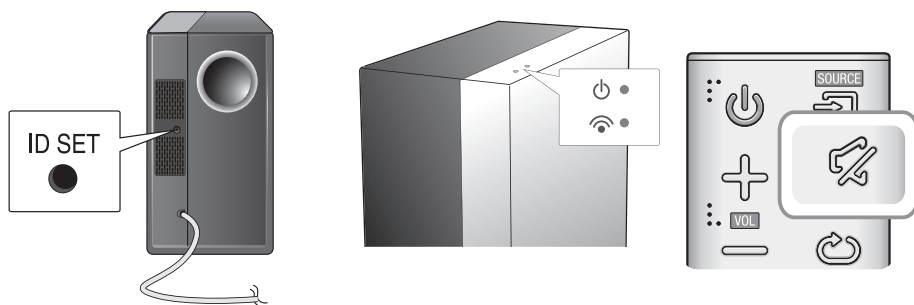

1. Kabele za napajanje glavnog uređaja i subwoofera uključite u zidnu utičnicu izmjenične struje.
2. Malim šiljatim predmetom pritisnite i zadržite gumb **ID SET** na poledini subwoofera 5 sekunde.
 - Indikator STANJA ČEKANJA se isključuje, a indikator VEZE (plava LED lampica) brzo trepti.
3. Dok je glavna jedinica isključena (u stanju STANDBY (ČEKANJE)), pritisnite i zadržite tipku **MUTE** () na daljinskom upravljaču 5 sekundi.
4. Na zaslonu uređaja Soundbar prikazuje se poruka **ID SET**.
5. Za dovršetak povezivanja uključite napajanje glavne jedinice dok plava LED lampica subwoofera treperi.
 - Glavna jedinica i subwoofer sada bi trebali biti povezani (spojeni).
 - Uključuje se indikator veze (plava LED lampica) na subwooferu.
 - Ako indikator Link (Veza) ne svijetli postojano plavom bojom, postupak povezivanja nije uspio. Isključite glavnu jedinicu i ponovite postupak od 2. koraka.
 - Kvalitetniji zvuk iz bežičnog subwoofera možete postići odabirom zvučnog efekta. (Pogledajte stranicu 10)



- Prije premještanja ili postavljanja proizvoda obavezno isključite napajanje, a kabel za napajanje izvucite iz utičnice.
- Ako se glavna jedinica isključi, bežični subwoofer bit će u stanju čekanja, a LED lampica stanja čekanja STANDBY na gornjoj strani će se uključiti nakon to indikator veze (plava LED lampica) bude treptao 30 sekundi.
- Ako upotrebljavate uređaj koji koristi istu frekvenciju (2,4 GHz) kao Soundbar pokraj Soundbara, interferencija može uzrokovati prekidanje zvuka.
- Duljina prijenosa radio vala je otprilike 10 m, ali može varirati zavisno od radnog okruženja. Ako je između glavne jedinice i bežičnog modula za prijam čelično-betonski ili metalni zid, sustav možda uopće neće raditi, zbog toga što radio val ne prolazi kroz metal.
- Ako glavna jedinica ne uspostavi bežičnu vezu, slijedite gore navedene korake od 1 do 5 i pokušajte ponovno postaviti vezu između glavne jedinice i bežičnog subwoofera.



- Antena za bežični prijam ugrađena je u bežični subwoofer. Držite jedinicu dalje od vode i vlage.
- Za optimalnu izvedbu pri slušanju na području oko bežičnog subwoofera ne smiju se nalaziti nikakve prepreke.

POVEZIVANJE VANJSKOG UREĐAJA POMOĆU HDMI KABELA

HDMI je standardno digitalno sučelje za povezivanje s uređajima poput TV-a, projektor, DVD playera, Blu-ray playera, prijemnika za digitalnu televiziju itd.

Budući da HDMI prenosi digitalni signal najviše kvalitete, možete uživati u vrhunskoj video i audio kvaliteti koja kao da je originalno stvorena u digitalnom izvoru.

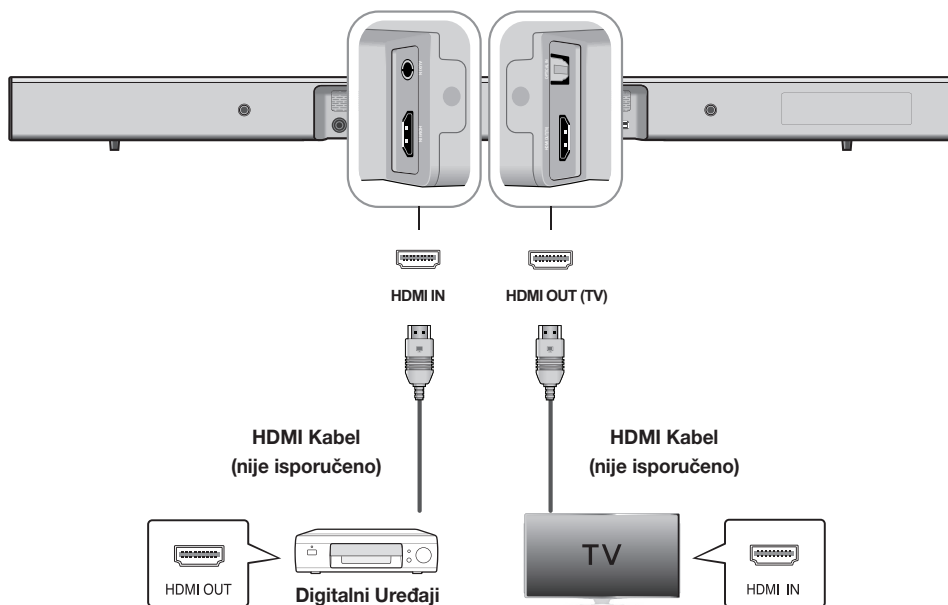

HDMI IN

Spojte HDMI kabel (nije isporučeno) iz utičnice **HDMI IN** na stražnjoj strani uređaja na utičnicu HDMI OUT na svojim digitalnim uređajima.

I,

HDMI OUT (TV)

Spojte HDMI kabel (nije isporučeno) s utičnicom **HDMI OUT (TV)** na stražnjoj strani proizvoda s utičnicom HDMI IN na televizoru.



- HDMI je sučelje koje omogućuje digitalni prijenos video i audio podataka sa samo jednim konektorom.

ARC (HDMI OUT)

Funkcija ARC omogućuje slanje digitalnog audiozapisa putem priključka **HDMI OUT** (ARC).

Može se omogućiti samo kada je uređaj Soundbar povezan s TV-om koji podržava funkciju ARC.



- Anynet+ mora biti uključen.
- Ova funkcija nije dostupna ako HDMI kabel ne podržava funkciju ARC.

POVEZIVANJE VANJSKOG UREĐAJA POMOĆU AUDIO (ANALOGNOG) ILI OPTIČKOG (DIGITALNOG) KABELA

Jedinica je opremljena jednom optičkom digitalnom utičnicom i jednom audio analognom utičnicom, pa je s televizorom možete povezati na dva načina.

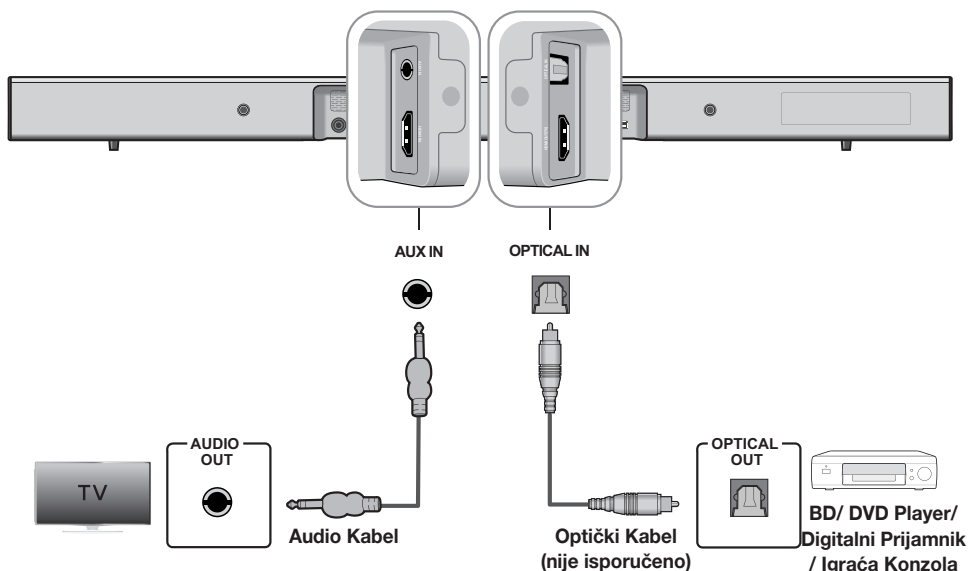

AUX IN

Spojite **AUX IN** (Audio) na glavnoj jedinici s **AUDIO OUT** izlazom televizora ili uređaja koji je izvor signala. Promijenite funkciju na **AUX**.

ili,

OPTICAL IN

Povežite **OPTICAL IN** (Audio) na glavnoj jedinici s **OPTICAL OUT** TV-a ili uređaja koji je izvor signala. Promijenite funkciju na **D.IN**.



- Nemojte utaknuti kabel za napajanje ovog proizvoda ili TV-a u zidnu utičnicu dok međusobno ne povežete sve komponente.
- Prije premještanja ili postavljanja proizvoda provjerite je li napajanje isključeno, a kabel za napajanje izvučen iz utičnice.

FUNKCIJE

NAČIN ULAZA

Da biste odabrali željeni način rada, pritisnite tipku (**F.**) na gornjoj ploči glavne jedinice ili  (**SOURCE**) na daljinskom upravljaču.

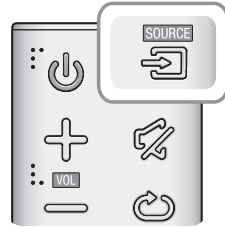

Način ulaza	Zaslon
Optički Digitalni ulaz	D.IN
Ulaz AUX	AUX
Ulaz HDMI	HDMI
BLUETOOTH Način	BT
TV SoundConnect	TV
USB Način	USB

Jedinica se isključuje automatski u sljedećim uvjetima:

- D.IN/HDMI/BT/TV/USB/ARC Način
 - Ako tijekom 25 minuta nema audio signala.
- AUX Način
 - Ako AUX kabel nije spojen 25 minuta.
 - Ako tijekom 8 sati nije pritisnuta nijedna TIPKA kada je povezan AUX kabel.
 - Za uključivanje funkcije automatskog isključivanja ON ili OFF, pritisnite i držite tipku  u trajanju od 5 sekundi. Na zaslonu se pojavljuje AUTO POWER DOWN ON / OFF.

ARC (HDMI OUT)

ARC (Audio Return Channel) prenosi digitalni audio signal na priključak HDMI OUT (ARC).

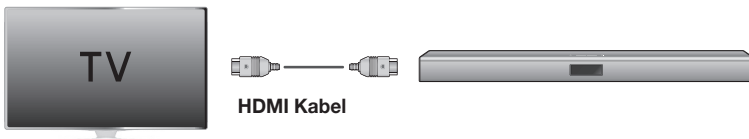

1. Pomoću HDMI kabela spojite TV koji podržava ARC na uređaj Soundbar.
2. Uključite TV i funkciju Anynet+ na uređaju Soundbar.
3. Da biste odabrali **D.IN** način, pritisnite tipku (**F.**) na gornjoj ploči glavne jedinice ili tipku  (**SOURCE**) na daljinskom upravljaču.



- Ako HDMI kabel ne podržava značajku ARC, ARC možda neće ispravno raditi.
- Za isključivanje funkcije ARC isključite Anynet+.

BLUETOOTH

Bluetooth uređaj možete povezati sa Soundbar i slušati glazbu s visokokvalitetnim stereo zvukom, i to bez žica!

► Spajanje sustava Soundbar na uređaj Bluetooth

Provjerite podržava li Bluetooth uređaj funkciju stereo slušalica kompatibilnih s tehnologijom Bluetooth.

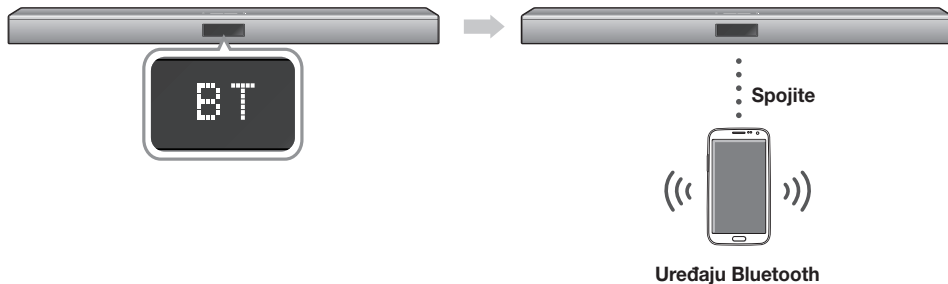

- Da biste odabrali **BT** način, pritisnite tipku (**F.**) na gornjoj ploči glavne jedinice ili tipku  (**SOURCE**) na daljinskom upravljaču.
 - Na prednjem zaslonu sustava Soundbar prikazat će se **BT READY**.
- Odaberite izbornik Bluetooth na uređaju Bluetooth koji želite spojiti. (pogledajte korisnički priručnik uređaja Bluetooth).
- Odaberite izbornik stereo slušalica na uređaju Bluetooth.
 - Vidjet ćete popis skeniranih uređaja.
- S popisa odaberite "**[Samsung] Soundbar**".
 - Ako je uređaj Soundbar povezan s Bluetooth uređajem, na prednjem zaslonu prikazuje se **[Naziv Bluetooth uređaja] → BT**.
 - Naziv uređaja može biti prikazan samo na engleskom jeziku. Ako naziv nije na engleskom jeziku, prikazat će se podvlaka " _ ".
 - Pokušaj uparivanja uređaja Bluetooth sa sustavom Soundbar nije uspio, izbrišite poruku "**[Samsung] Soundbar**" koju je uređaj Bluetooth ranije napravio i ponovno potražite Soundbar.
- Na spojenom uređaju reproducirajte glazbu.
 - Možete slušati glazbu koja se reproducira na spojenom uređaju Bluetooth putem sustava Soundbar.
 - U BT načinu rada nisu dostupne funkcije Play (Reproduciraj)/Pause (Pauziraj)/Next (Sljedeće)/Prev (Natrag). Ove funkcije dostupne su na Bluetooth uređajima koji podržavaju značajku AVRCP.



- Ako se tijekom povezivanja Bluetooth uređaja od vas traži PIN kôd, unesite <0000>.
- Može se upariti samo po jedan uređaj Bluetooth.
- Kada se uređaj Soundbar isključi, prekinut će se Bluetooth veza.
- Na uređaju Soundbar funkcije Bluetooth pretraživanja ili povezivanja možda neće pravilno raditi u sljedećim okolnostima:
 - Ako se oko sustava Soundbar nalazi jako električno polje.
 - Ako je sa sustavom Soundbar upareno više uređaja Bluetooth.
 - Ako je uređaj Bluetooth isključen, nije postavljen ili je neispravan.
 - Imajte na umu da uređaji poput mikrovalnih pećnica, bežičnih LAN adaptera, fluorescentnih svjetala i plinskih peći koriste isti frekvencijski raspon kao i uređaj Bluetooth koji može uzrokovati električne smetnje.
- Soundbar podržava SBC podatke (44,1 kHz, 48 kHz).
- Spojite ga samo na uređaj Bluetooth koji podržava funkciju A2DP (AV).
- Soundbar ne možete povezati s Bluetooth uređajem koji podržava samo funkciju HF (bez ruku).
- Nakon što uparite uređaj, u načinu D.IN/AUX/HDMI/USB/ARC odaberite "**[Samsung] Soundbar**" s popisa za automatsku promjenu u način **BT**.

► Bluetooth POWER on (Uključivanje aktivirano Bluetooth povezivanjem)

Ako se prethodno upareni Bluetooth uređaj pokušava povezati s uređajem Soundbar dok je funkcija Bluetooth Power On (Uključen Bluetooth) uključena, a Soundbar isključen, uređaj Soundbar se automatski uključuje.

1. Pritisnite **Bluetooth POWER** na daljinskom upravljaču dok je Soundbar uključen.
2. Na zaslonu uređaja Soundbar prikazuje se Bluetooth POWER on (Bluetooth uključen).



- Dostupna je samo ako je uređaj Soundbar naveden u uparenim uređajima Bluetooth uređaja. (Bluetooth uređaj i uređaj Soundbar moraju se prethodno barem jedanput upariti.)
- Soundbar će se pojaviti na popisu za pretraživanje uređaja Bluetooth uređaja samo kada uređaj Soundbar prikazuje [BT READY].
- U načinu TV SoundConnect uređaj Soundbar ne možete uparivati s drugim Bluetooth uređajem.

► Odvajanje uređaja Bluetooth od sustava Soundbar

Uređaj Bluetooth možete odvojiti od sustava Soundbar. Upute potražite u korisničkom priručniku za uređaj Bluetooth.

- Sustav Soundbar će se odvojiti.
- Kada se sustav Soundbar odvoji s uređaja Bluetooth, na njegovom prednjem zaslonu prikazat će se **BT DISCONNECTED**.

► Odvajanje sustava Soundbar od uređaja Bluetooth

Da biste se prebacili iz **BT**-a u drugi način rada ili da biste isključili uređaj Soundbar, pritisnite tipku  (**SOURCE**) na daljinskom upravljaču ili tipku (**F**) na gornjoj ploči uređaja.

- Spojeni uređaj Bluetooth određeno će vrijeme čekati odgovor sustava Soundbar prije nego što prekine vezu. (Vrijeme prekidanja veze varira ovisno o uređaju Bluetooth)



- Dok je Bluetooth veza aktivna, može se prekinuti ako udaljenost između uređaja Soundbar i Bluetooth uređaja prekorači 5 m.
- Sustav Soundbar automatski se isključuje nakon 25 minuta u stanju Ready (Spreman).

Više o funkciji Bluetooth

Bluetooth je tehnologija koja omogućuje jednostavno međusobno povezivanje uređaja kompatibilnih s tehnologijom Bluetooth pomoću bežične veze kratkog dometa.

- Uređaj Bluetooth može uzrokovati javljanje šuma ili neispravnost, ovisno o upotrebi, u sljedećim slučajevima:
 - Ako je dio tijela u kontaktu sa sustavom prijama/odašiljanja uređaja Bluetooth ili Soundbar.
 - Uslijed električnih varijacija uzrokovanih smetnjama zbog zida, kuta ili uređajskih pregrada.
 - Uslijed električnih smetnji uređaja istog frekvencijskog pojasa, uključujući medicinsku opremu, mikrovalne pećnice i bežični LAN.
- Uparite sustav Soundbar s uređajem Bluetooth zadržavajući malu udaljenost.
- Što je veća udaljenost sustava Soundbar i uređaja Bluetooth, to je kvaliteta lošija. Ako udaljenost prijede domet rada uređaja Bluetooth, veza se gubi.
- U područjima slabog prijama odnosno osjetljivosti veza Bluetooth možda neće ispravno raditi.
- Bluetooth veza radi samo kada su povezani uređaji na maloj udaljenosti. Veza će se automatski prekinuti ako je udaljenost izvan ovog raspona. Čak i unutar ovog raspona kvalitetu zvuka mogu smanjiti prepreke poput zidova ili vrata.
- Ovaj bežični uređaj za vrijeme rada može uzrokovati električke smetnje.

TV SOUNDCONNECT

U zvuku TV-a možete uživati putem uređaja Soundbar povezanog s TV-om marke Samsung koji podržava funkciju TV SoundConnect.

► Povezivanje TV-a s uređajem Soundbar



- Uključite TV i uređaj Soundbar.
 - Uključite izbornik TV-a.
 - Prebacite se na postavke zvučnika na kartici "Zvuk".
 - Izbornik "Dodaj novi uređaj" postavite na "Uključeno".
- Da biste odabrali **TV** način , pritisnite tipku (**F**) na gornjoj ploči glavne jedinice ili tipku  (SOURCE) na daljinskom upravljaču.
- Na TV-u se pojavljuje poruka koja pita želite li omogućiti funkciju TV SoundConnect. Na zaslonu TV-a prikazuje se "**[Samsung] Soundbar**".
- Da biste dovršili povezivanje TV-a i uređaja Soundbar pomoću daljinskog upravljača, odaberite <Yes>.



- Prebacivanjem načina rada uređaja Soundbar iz TV-a na neki drugi automatski se prekida funkcija TV SoundConnect.
- Da biste uređaj Soundbar povezali drugim televizorom, postojeću vezu morate prekinuti.
- Prekinite postojeću vezu s TV-om, zatim na daljinskom upravljaču držite pritisnutu tipku ► **II** 5 sekundi kako biste uspostavili vezu s drugim TV-om.



- Funkciju TV SoundConnect (SoundShare) podržavaju neki TV-i tvrtke Samsung koji su u prodaji od 2012. godine. Najprije provjerite podržava li vaš televizor funkciju TV SoundConnect (SoundShare). (Dodatne informacije potražite u korisničkom priručniku TV-a.)
- Ako je vaš TV marke Samsung na tržištu bio prije 2014. godine, provjerite izbornik postavke SoundShare.
- Ako udaljenost između televizora i uređaja Soundbar prelazi 5 m, veza možda neće biti stabilna ili će reprodukcija zvuka možda biti isprekidana. Ako se to dogodi, premjestite televizor ili Soundbar tako da budu unutar radnog raspona, a zatim ponovo uspostavite vezu TV SoundConnect.



- Radni raspon funkcije TV SoundConnect:
 - Preporučeni raspon uparivanja: unutar 50 cm
 - Preporučeni radni raspon: unutar 5 m
- Tipke **Play (Reproduciraj)/Pause (Pauziraj)**, **Next (Sljedeće)**, **Prev (Natrag)** ne rade u načinu funkcije TV SoundConnect.

► Korištenje funkcije Bluetooth POWER On

Funkcija Bluetooth POWER On bit će dostupna nakon što uspješno spojite Soundbar s TV-om kompatibilnim s Bluetoothom pomoću funkcije TV SoundConnect. Kad je funkcija Bluetooth POWER On uključena, uključivanjem ili isključivanjem spojenog TV prijatelja, uređaj Soundbar također se uključuje ili isključuje.

- Priključite TV prijatelj u uređaj Soundbar koristeći funkciju TV SoundConnect.
- Pritisnite tipku **Bluetooth POWER** na daljinskom upravljaču uređaja Soundbar. Na zaslonu uređaja Soundbar prikazuje se "BLUETOOTH POWER ON".
 - BLUETOOTH POWER ON : Soundbar se uključuje i isključuje prilikom uključivanja i isključivanja televizora.
 - BLUETOOTH POWER OFF : Soundbar se isključuje samo prilikom isključivanja televizora.



- Ovu funkciju podržavaju samo neki Samsung televizori koji su u prodaji od 2013. godine.

USB

Na Soundbaru možete reproducirati glazbene datoteke koje su pohranjene na USB uređaju za pohranu.

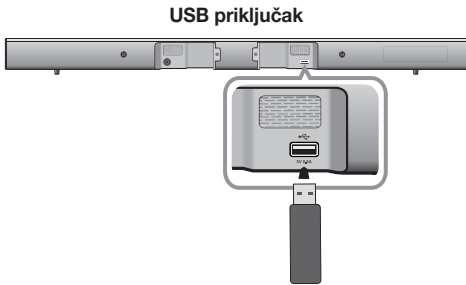

1. Spojite USB uređaj na USB priključak proizvođača.
2. Da biste odabrali **USB** način, pritisnite tipku (**F**) na gornjoj ploči glavne jedinice ili tipku  (**SOURCE**) na daljinskom upravljaču.
3. **USB** Na zaslonu se pojavljuje.
 - Povezivanje uređaja Soundbar s USB uređajem je dovršeno.
 - Automatski se isključuje (Auto Power Off) ako se više od 25 minuta ne spoji niti jedan USB uređaj.

- Nemojte uklanjati uređaj USB za vrijeme prenošenja datoteka.
- Glazbene datoteke (MP3, WMA) zaštićene tehnologijom DRM s komercijalnih web-mjesta ne mogu se reproducirati.
- Vanjski HDD-ovi nisu podržani.
- Mobilni telefoni nisu podržani.
- Popis kompatibilnosti:

► Prije spajanja USB uređaja

Imajte na umu sljedeće:

- Ako je naziv mape na USB uređaju dulji od 10 znakova, ne prikazuje se na zaslonu uređaja Soundbar.
- Ovaj proizvod možda neće biti kompatibilan s nekim vrstama USB medija za pohranu.
- Podržani su sustavi datoteka FAT16 i FAT32.
 - NTFS sustav datoteka nije podržan.
- Spojite USB uređaj na USB priključak proizvođača. U protivnom može doći do problema s kompatibilnošću USB-a.
- Nemojte spajati uređaje za višestruku pohranu na proizvod pomoću čitača više kartica. Možda neće raditi pravilno.
- Protokoli PTP digitalnog fotoaparata nisu podržani.

Format	Codec	Brzinu Uzorkovanja
*.mp3	MPEG 1 Layer2	16KHz ~ 48KHz
	MPEG 1 Layer3	
	MPEG 2 Layer3	
	MPEG 2.5 Layer3	
*.wma	Wave_Format_MSAudio1	16KHz ~ 96KHz
	Wave_Format_MSAudio2	
*.aac	AAC	16KHz ~ 96KHz
	AAC-LC	24KHz ~ 96KHz
	HE-AAC	
*.wav	-	16KHz ~ 48KHz
*.ogg	OGG 1.1.0	16KHz ~ 48KHz
*.flac	FLAC 1.1.0,	16KHz ~ 96KHz
	FLAC 1.2.1	

AŽURIRANJE SOFTVERA

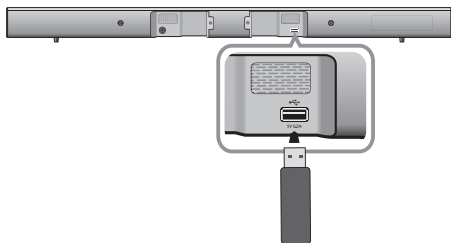

Moguće je da će u budućnosti tvrtka Samsung ponuditi ažuriranja softvera sustava Soundbar.

U tom slučaju možete ažurirati ugrađeni program sustava tako da spojite USB pogon s pohranjenom nadogradnjom ugrađenog programa na USB priključak sustava Soundbar.

Imajte na umu da postoji više datoteka za ažuriranje, morate ih pojedinačno učitati na USB pogon i koristiti ih jednu po jednu za ažuriranje ugrađenog programa.

Više informacija o preuzimanju datoteka za ažuriranje naći ćete na web-mjestu Samsung.com ili se obratite u pozivni centar tvrtke Samsung.



- Umetnite USB pogon koji sadrži nadogradnju programske opreme u USB priključak na glavnoj jedinici.
- Ažuriranje firmvera možda neće biti uspješno ako su audio datoteke koje podržava Soundbar pohranjene na USB uređaju za pohranu.
- Nemojte isključivati napajanje ili uklanjati USB uređaj dok se ažuriranja primjenjuju. Glavna će se jedinica sama isključiti po završetku ažuriranja ugrađenog programa.
- Nakon resetiranja, sve postavke vraćaju se na zadane tvorničke postavke. Preporučujemo da zapišete svoje postavke kako biste ih mogli ponovno namjestiti nakon ažuriranja. Imajte na umu da se nadogradnjom firmvera ponovno postavlja i veza sa subwooferom. Ako se veza sa subwooferom ne utvrdi odmah automatski nakon ponovnog postavljanja, pogledajte stranicu 13. Ako se programska oprema ne uspije ažurirati, preporučujemo da USB uređaj formatirate u datotečnom sustavu FAT16 i pokušate ponovno.
- Nakon završetka ažuriranja softvera uključite proizvod, a zatim pritisnite i držite tipku (▶||) na daljinskom uređaju dulje od 5 sekundi. Na zaslonu se prikazuje "INIT" i jedinica se isključuje. Nadogradnja je završena.
- USB pogon nemojte formatirati u NTFS formatu. Uređaj Soundbar ne podržava datotečni sustav NTFS.
- Ovisno o proizvođaču, neki USB uređaji za pohranu možda neće biti podržani.

RJEŠAVANJE PROBLEMA

Prije traženja servisa provjerite sljedeće.

Jedinica se neće uključiti.

- | | |
|--|---|
| • Je li kabel za napajanje utaknut u utičnicu? | → Utaknite kabel za napajanje u utičnicu. |
|--|---|

Kad se pritisne tipka, funkcija ne radi.

- | | |
|---|--|
| • Postoji li u zraku statički elektricitet? | → Iskopčajte utičnicu iz napajanja i ponovno je ukopčajte. |
|---|--|

Zvuk se ne proizvodi.

- | | |
|---|---|
| • Je li uključena funkcija Mute za isključivanje zvuka? | → Pritisnite tipku Mute za poništavanje ove funkcije. |
| • Je li glasnoća postavljena na minimum? | → Prilagodite glasnoću na Volume. |

Daljinski upravljač ne radi.

- | | |
|---|-----------------------------------|
| • Jesu li baterije prazne? | → Zamijenite ih novim baterijama. |
| • Je li udaljenosti između daljinskog upravljača i glavne jedinice prevelika? | → Približite se jedinici. |

TV SoundConnect (uparivanje s TV-om) nije uspjelo.

- | | |
|---|---|
| • Podržava li vaš TV funkciju TV SoundConnect? | → Funkciju TV SoundConnect podržavaju neki TV-i marke Samsung pušteni u prodaju nakon 2012. godine. Provjerite podržava li vaš TV funkciju TV SoundConnect. |
| • Je li ugrađeni program TV-a najnovije verzije? | → Ažurirajte ugrađeni program TV-a na najnoviju verziju. |
| • Je li do pogreške došlo prilikom povezivanja? | → Obratite se Samsung pozivnom centru. |
| • Resetirajte TV MODE (TV NAČIN) i povežite se ponovno. | → Da biste ponovno postavili TV SoundConnect vezu, pritisnite i držite tipku ► pet sekundi. |

Crvena LED žaruljica na subwooferu trepti, a subwoofer ne proizvodi zvuk.

- | | |
|--|--|
| • Vaš subwoofer možda nije povezan s kućištem proizvođača. | → Pokušajte ponovno povezati subwoofer. (Pogledajte stranicu 13) |
|--|--|

Zvučnik subwoofer značajno brui i vibrira.

- | | |
|---|--|
| • Pokušajte prilagoditi vibracije subwoofera. | → Pritisnite gumb EQUALIZER WOOFER na svojem daljinskom uređaju da biste prilagodili njegovu vrijednost (između SW-6 i SW+6). |
|---|--|

DODATAK

TEHNIČKI PODACI

Naziv modela	HW-H450		
OPĆENITO	USB		5V/0,5A
	Težina	Glavna jedinica	2,1 kg
		Subwoofer (PS-WH450)	5,1 kg
	Dimenzije (Š x V x D)	Glavna jedinica	957,5 x 59,5 x 66,5 mm
		Subwoofer (PS-WH450)	179,5 x 363 x 296 mm
	Raspon radne temperature		+5 °C do +35 °C
Raspon vlažnosti		10 % do 75 %	
POJAČALO	Nazivna izlazna snaga	Glavna Jedinica	80W/CH, 3 OHM, THD = 10%, 1kHz
		Subwoofer (PS-WH450)	130W, 4 OHM, THD = 10%, 70Hz
	S/N omjer (analogni ulaz)		65 dB
	Odvajanje (1 kHz)		65 dB

* S/N omjer, izobličenje, odvajanje i uporabljiva osjetljivost temelje se na mjerenju prema smjernicama AES-a (Audio Engineering Society).

* Nominalna specifikacija

- Samsung Electronics Co., Ltd pridržava pravo promjene specifikacija bez prethodne obavijesti.
- Težina i dimenzije su približni.
- Više o napajanju i potrošnji energije pročitajte na etiketi koja se nalazi na proizvodu.

※ **Obavijest o licenci za uporabu softvera otvorenog koda**

- Za dodatne informacije o otvorenom kodu korištenom u ovom proizvodu, posjetite: <http://opensource.samsung.com>
- Za slanje upita i zahtjeva u vezi otvorenih izvora obratite se tvrtki Samsung putem e-pošte (oss.request@samsung.com).



Tvrtka Samsung Electronics ovim izjavljuje da je ova oprema usklađena s bitnim zahtjevima i drugim važnim odredbama Direktive 1999/5/EZ.

Izvornu izjavu o sukladnosti možete pronaći na adresi <http://www.samsung.com>, ako odaberete Support (Podrška) > Search Product Support (Traži podršku za proizvod) i unesete naziv modela.

Oprema se smije upotrebljavati u svim zemljama EU.



Kontaktirajte SAMSUNG U CIJELOME SVIJETU

Ako imate pitanja ili komentare vezano uz Samsung proizvode, kontaktirajte SAMSUNG centar za korisnike.

Country	Contact Centre ☎	Web Site
AUSTRIA	0800 - SAMSUNG (0800 - 7267864)	www.samsung.com/at/support
BELGIUM	02-201-24-18	www.samsung.com/be/support (Dutch) www.samsung.com/be_fr/ support (French)
BOSNIA	051 331 999	www.samsung.com/support
BULGARIA	07001 33 11 , sharing cost	www.samsung.com/bg/support
CROATIA	062 726 786	www.samsung.com/hr/support
CZECH	800 - SAMSUNG (800-726786)	www.samsung.com/cz/support
DENMARK	70 70 19 70	www.samsung.com/dk/support
FINLAND	030-6227 515	www.samsung.com/fi/support
FRANCE	01 48 63 00 00	www.samsung.com/fr/support
GERMANY	0180 6 SAMSUNG bzw. 0180 6 7267864* (*0,20 €/Anruf aus dem dt. Festnetz, aus dem Mobilfunk max. 0,60 €/Anruf)	www.samsung.com/de/support
CYPRUS	8009 4000 only from landline, toll free	www.samsung.com/gr/support
GREECE	80111-SAMSUNG (80111 726 7864) only from land line (+30) 210 6897691 from mobile and land line	
HUNGARY	0680SAMSUNG (0680-726-786) 0680PREMIUM (0680-773-648)	http://www.samsung.com/hu/ support
ITALIA	800-SAMSUNG (800.7267864)	www.samsung.com/it/support
LUXEMBURG	261 03 710	www.samsung.com/support

Country	Contact Centre ☎	Web Site
MONTENEGRO	020 405 888	www.samsung.com/support
SLOVENIA	080 697 267 090 726 786	www.samsung.com/si/support
NETHERLANDS	0900-SAMSUNG (0900-7267864) (€ 0,10/Min)	www.samsung.com/nl/support
NORWAY	815 56480	www.samsung.com/no/support
POLAND	0 801-172-678* lub +48 22 607-93-33 ** * (całkowity koszt połączenia jak za 1 impuls według taryfy operatora ** (koszt połączenia według taryfy operatora)	www.samsung.com/pl/support
PORTUGAL	808 20 7267	www.samsung.com/pt/support
ROMANIA	08008 SAMSUNG (08008 726 7864) TOLL FREE No.	www.samsung.com/ro/support
SERBIA	011 321 6899	www.samsung.com/rs/support
SLOVAKIA	0800 - SAMSUNG(0800-726 786)	www.samsung.com/sk/support
SPAIN	0034902172678	www.samsung.com/es/support
SWEDEN	0771 726 7864 (SAMSUNG)	www.samsung.com/se/support www.samsung.com/ch/support (German)
SWITZERLAND	0848 726 78 64 (0848-SAMSUNG)	www.samsung.com/ch_fr/ support (French)
U.K	0330 SAMSUNG (7267864)	www.samsung.com/uk/support
EIRE	0818 717100	www.samsung.com/ie/support
LITHUANIA	8-800-77777	www.samsung.com/lt/support
LATVIA	8000-7267	www.samsung.com/lv/support
ESTONIA	800-7267	www.samsung.com/ee/support



[Ispravno odlaganje baterija iz ovog proizvoda]

(Primjenjivo Primjenjuje se u zemljama s posebnim sustavima za prikupljanje otpada)

Ova oznaka na bateriji, priručniku ili pakiranju ukazuje na to da se istrošene baterije iz ovog proizvoda ne smiju odlagati s ostalim kućanskim otpadom. Kemijski simboli Hg, Cd ili Pb označuju da baterija sadrži živu, kadmij ili olovo u količinama višim od referentnih razina navedenih u dokumentu Europske unije "EC Directive 2006/66".

Ukoliko baterije nisu ispravno odložene, navedene tvari mogu narušiti zdravlje ljudi ili naštetiti okolišu.

Radi zaštite prirodnih resursa i promicanja ponovne upotrebe materijala, molimo vas da odvojite baterije od ostalih vrsta otpada i reciklirate ih putem lokalnog, besplatnog sustava za odlaganje baterija.



Ispravno odlaganje proizvoda
(Električni i elektronički otpad)

(Primjenjivo Primjenjuje se u zemljama s posebnim sustavima za prikupljanje otpada)

Ova oznaka na proizvodu, dodatnoj opremi ili u literaturi ukazuje na to da se proizvod i njegova elektronička oprema (npr., punjač, slušalice, USB kabela) ne bi trebali odlagati s ostalim kućanskim otpadom na kraju radnog vijeka. Da biste spriječili moguću štetu za okoliš ili ljudsko zdravlje nekontroliranim odlaganjem otpada, odvojite ovaj predmet od ostalih vrsta otpada i odgovorno reciklirajte kako biste promicali održivu ponovnu upotrebu materijalnih resursa.

Korisnici u kućanstvima trebali bi kontaktirati prodavača kod kojega su kupili proizvod ili ured lokalne vlasti za pojedinosti o tome gdje i kako se ovaj predmet može odnijeti kako bi recikliranje bilo sigurno za okoliš.

Korisnici u tvrtkama trebaju kontaktirati dobavljača i provjeriti uvjete i odredbe kupovnog ugovora. Ovaj proizvod i njegova elektronička oprema ne smije se miješati s drugim komercijalnim otpadom.



AH68-02732J-03



AH68-02732J-03